

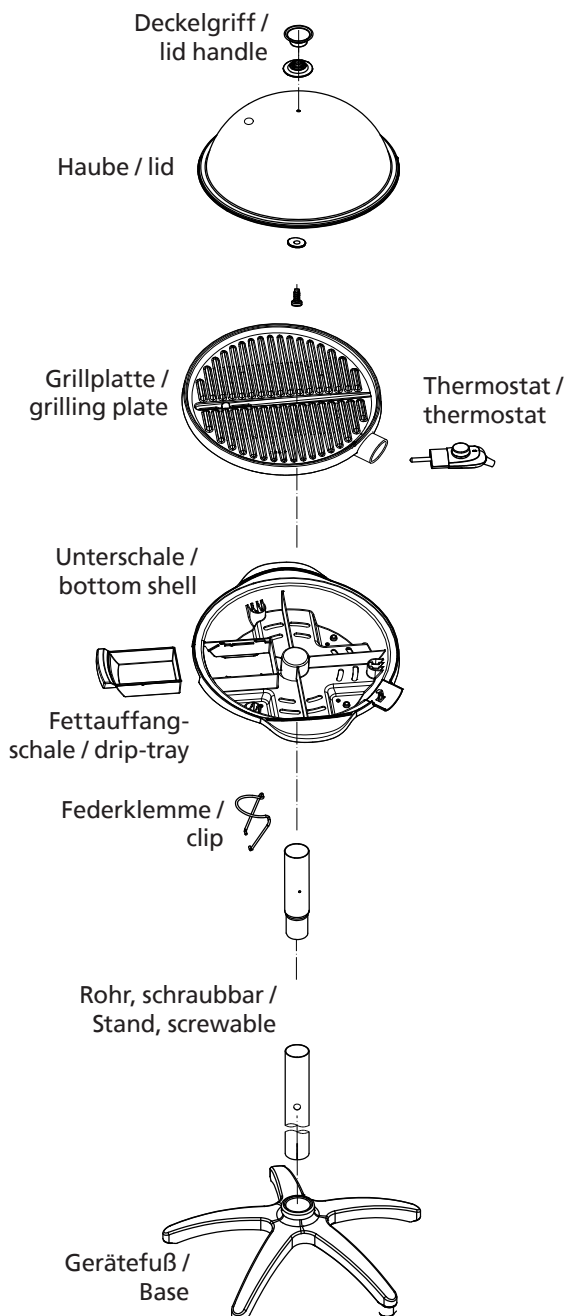

230 V~; 50/60 Hz; 1800 W

Barbecue-Grill VG 250

Gebrauchsanweisung	2
Instructions for use	25
Mode d'emploi	30
Gebruiksaanwijzing	35
Brugsanvisning	40
Руководство по эксплуатации	46



Allgemein

Dieses Gerät ist nur für den Gebrauch im Haushalt in Innenräumen und im Freien, jedoch nicht im Gewerbe bestimmt. Bitte lesen Sie die Gebrauchsanweisung aufmerksam durch und bewahren Sie diese sorgfältig auf. Bei Weitergabe des Gerätes an andere Personen ist die Gebrauchsanweisung mit zu übergeben. Benutzen Sie das Gerät ausschließlich wie in der Gebrauchsanweisung beschrieben und beachten Sie die Sicherheitshinweise. Für Schäden oder Unfälle, die durch Nichtbeachtung der Gebrauchsanweisung entstehen, wird keine Haftung übernommen.

Sicherheitshinweise

- Gerät nur gemäß Angaben auf dem Typenschild anschließen und betreiben.
- Nur benutzen, wenn Anschlussleitung und Gerät keine Beschädigungen aufweisen. Vor jedem Gebrauch überprüfen! Nur den zum Lieferumfang gehörenden Thermostatanschluss verwenden.
- Das Gerät an eine geerdete Steckdose anschließen.
- Das Gerät kann im Freien benutzt werden.
-  Das Gerät kann von Kindern ab 8 Jahren sowie von Personen mit reduzierten physischen, sensorischen oder mentalen Fähigkeiten oder Mangel an Erfahrung und/oder Wissen benutzt werden, wenn sie beaufsichtigt werden oder bezüglich des sicheren Gebrauchs des Gerätes unterwiesen wurden und die daraus resultierenden Gefahren verstanden haben. Kinder dürfen nicht mit dem Gerät und der Verpackung spielen. Reinigung und Benutzer-Wartung dürfen nicht durch Kinder durchgeführt werden, es sei denn sie sind älter als 8 Jahre und beaufsichtigt.
- Kinder jünger als 8 Jahre sind vom Gerät und der Anschlussleitung fernzuhalten.
- Das Gerät darf nicht mit einer Zeitschaltuhr oder mit einem separaten Fernwirksystem betrieben werden!

- Stecker ziehen nach jedem Gebrauch oder im Fehlerfall.
- Reißen Sie nicht an der Netzanschlussleitung. Scheuern Sie diese nicht an Kanten und klemmen Sie diese nicht ein.
- Anschlussleitung von heißen Teilen fernhalten.
- Lassen Sie das Gerät während des Betriebs niemals ohne Aufsicht.
- Das Gerät ist bei nicht vorhandener Aufsicht und vor dem Zusammenbau, dem Auseinandernehmen oder Reinigen stets vom Stromnetz zu trennen.
- Bewahren Sie das Gerät nicht im Freien oder einem feuchten Raum auf.
- Wichtig: Tauchen Sie das Thermostatelement und die Anschlussleitung niemals in Wasser!
- Das Gerät ist ausschließlich zur Zubereitung von Lebensmitteln geeignet.
- Benutzen Sie das Gerät niemals nach einer Fehlfunktion, z.B. wenn es heruntergefallen ist oder auf eine andere Weise beschädigt wurde.
- Der Hersteller übernimmt keine Verantwortung bei falschem Gebrauch, der durch Nichtbeachtung der Gebrauchsanleitung zustande kommt.
- Reparaturen am Gerät, wie z.B. eine beschädigte Anschlussleitung austauschen, dürfen nur durch einen Kundendienst ausgeführt werden, um Gefährdungen zu vermeiden.
- Gerät wird heiß, nur nach dem Abkühlen transportieren.
- Vor dem ersten Gebrauch: Alle Teile gründlich reinigen und trocknen. Um den Neugeruch zu beseitigen, das Gerät ca. 15 Min. aufheizen lassen.
- Anfangs kann das Gerät eine leichte Rauchbildung erzeugen.
-  **Vorsicht!** Gerät wird heiß. Verbrennungsgefahr! Während des Betriebes kann die Temperatur der berührbaren Oberflächen sehr hoch sein. Wenn das Gerät als Tischgerät verwendet werden soll, muss es auf eine ebene, stabile und hitzebeständige Fläche gestellt werden (z. B. nicht auf lackierte Möbel) mit mindestens 70 cm Abstand zu brennbaren Materialien (z. B. Gardinen).

Reinigung

- Netzstecker ziehen.
- Gerät abkühlen lassen.
- Das Gerät nach jedem Gebrauch reinigen.
- Die Grillplatte mit Spülbürste und Spülmittel reinigen (Bei starker Verschmutzung evt. vorher in Spüllauge einweichen.) Je schlechter die Platte gereinigt wird, umso schlechter wird der Antihafteffekt.
- Haube und Gehäuse mit einem feuchten Tuch und etwas Spülmittel abwischen.
- Die Thermostateinheit mit Anschlussleitung nie in Wasser tauchen!
- Der Thermostat muss vor jeder Reinigung gezogen werden.
- Die Anschlüsse an der Grillplatte müssen trocken sein, bevor der Thermostatstecker angeschlossen wird.

Zusammenbau

Das kurze und lange Rohr zusammenschrauben und in den Fuß stecken. Die Unterschale auf das Rohr stecken. Griff an den Deckel schrauben. Fettauffangschale unter die Grillplatte schieben.

Sicherheitshinweise beim Gebrauch des Gerätes

- Gerät nur an Schutzleitersteckdosen anschließen. Diese sollten durch einen Fehlerstrom-Schutzschalter mit einem Nennfehlerstrom von höchstens 30 mA abgesichert sein.
- Gerät nur im zusammengebauten Zustand betreiben.
- Das Gerät nach Benutzung nie im Freien stehen lassen und vor Regen und Nässe schützen.
- Fett und Grillgut können spritzen und tropfen. Stellen Sie das Gerät deshalb nicht direkt auf empfindliche Oberflächen wie z.B. polierte Tischplatten, Parkett oder Teppichboden.
- Bei Gebrauch des Gerätes als Standgerät ist auf eine gute Standfestigkeit des Gerätefußes zu achten, da sonst beim Umfallen Verbrennungsgefahr besteht.

- Die Grillplatte darf nicht außerhalb des Gerätes betrieben und nicht in Wasser getaucht werden.
- Setzen Sie immer die Fettauffangschale in das Gerät.
- Die Anschlussleitung so verlegen, dass ein unbeabsichtigtes Berühren oder Ziehen während des Betriebes ausgeschlossen ist.
- Bevor das Gerät vom Standplatz entfernt wird, Stecker aus der Steckdose ziehen und Gerät völlig abkühlen lassen. Gerät nie im heißen Zustand tragen.
- Nach Gebrauch und vor jeder Reinigung Netzstecker ziehen.
- Dieses Gerät darf nicht mit Holzkohle oder brennbaren Flüssigkeiten betrieben werden.

Thermostat

Mit dem Thermostat kann die Temperatur der Grillplatte geregelt werden.

Die Zahlen auf der Wählscheibe haben folgende Bedeutung:

1 = Thermostat eingeschaltet

2 = Warmhalten

3 = Grillen auf schwacher Stufe (z.B. für Fisch, etc.)

4 = Grillen auf mittlerer Stufe (z.B. für zarte Fleischsorten)

5 = Grillen auf höchster Stufe

Kontrolllampe

Sobald das Gerät an das Stromnetz angeschlossen und der Thermostat eingestellt wird, leuchtet die Kontrolllampe auf. Wenn die Temperatur erreicht ist, erlischt diese.

Vorbereitung zum Grillen

Vor dem Grillen sollten Sie die Grillplatte dünn mit Öl einstreichen, so lässt sich das Grillgut zum Wenden besser abheben. Bevor Sie das Grillgut auf die Grillplatte legen, heizen Sie das Gerät ca. 5 – 10 Min. bei voller Leistung vor. Das Grillgut sollte vor dem Grillen vollständig aufgetaut sein. Verwenden Sie das Gerät immer unter Einsatz der zum Lieferumfang gehörenden Fettauffangschale.

Grillplatte nie mit Alufolie bedecken, da sonst die Wärme des Heizelementes nicht abgeführt werden kann.

Nie auf der Grillplatte schneiden, da dadurch deren Beschichtung beschädigt werden kann.

Zum Grillen legt man die Haube auf die Grillplatte oder hängt sie als Windschutz am rechten Tragegriff ein. Wird das Gerät als Tischgrill benutzt, kann die Haube nur aufgelegt werden.

Grillen

Selbstverständlich können Sie Standardgrillgerichte auf dem Gerät mit und ohne Haube zubereiten.

Durch die entstehende Zirkulationshitze gelingen halbe oder je nach Größe ganze Hähnchen sowie Rollbraten. Darauf achten, dass nicht zuviel Bratenrückstände auf der Grillplatte sind; evtl. gelegentlich vorsichtig mit einem feuchten Lappen während des Betriebes über die Grillplatte wischen.

Halbe oder ganze Hähnchen sowie Rollbraten gelingen sehr gut unter der Grillhaube.

Einige Hinweise zum Grillen

Im Interesse Ihrer Gesundheit:

- Hackfleisch muss sofort verarbeitet werden!
- Gebratenes Geflügel vom Rohfleisch trennen, nicht roh essen und immer vollständig durchgaren.
- Gepökelttes Fleisch oder Wurst soll nicht zu stark gegrillt werden
- Stärkehaltige Lebensmittel (z.B. Brot, Kartoffeln) nicht zu dunkel werden lassen

Wichtiger Hinweis

Kaltgepresste Öle wie z. B. Olivenöl sollten nicht als Bratfett verwendet werden, da diese bei hohen Temperaturen schlechte Brateigenschaften haben.

Durch die hohen Temperaturen (bis zu 250°C) führt es dazu, dass sich Rückstände von Öl, Fleischsäften, Gewürzen, etc. auf der heißen Grillfläche bilden und die Antihaf-Wirkung abnimmt. Auch lassen sich diese Rückstände nur schwer oder gar nicht von der Grillfläche entfernen.

Bitte verwenden Sie daher nur **hoch erhitzbare** Öle!

Korrekte Entsorgung dieses Produkts:

Ausgediente Geräte sofort unbrauchbar machen.



Innerhalb der EU weist dieses Symbol darauf hin, dass dieses Produkt nicht über den Hausmüll entsorgt werden darf. Altgeräte enthalten wertvolle recyclingfähige Materialien, die einer Wiederverwertung zugeführt werden sollten und um der Umwelt bzw. der menschlichen Gesundheit nicht durch unkontrollierte Müllbeseitigung zu schaden. Bitte entsorgen Sie Altgeräte deshalb über geeignete Sammelsysteme oder senden Sie das Gerät zur Entsorgung an die Stelle, bei der Sie es gekauft haben. Diese wird dann das Gerät der stofflichen Verwertung zuführen.

Verpackungs-Entsorgung

Verpackungsmaterial nicht einfach wegwerfen, sondern der Wiederverwertung zuführen. Papier-, Pappe- und Wellpappeverpackungen bei Altpapiersammelstellen abgeben. Kunststoffverpackungsteile und Folien sollten ebenfalls in die dafür vorgesehenen Sammelbehälter gegeben werden



In den Beispielen für die Kunststoffkennzeichnung steht: PE für Polyethylen, die Kennziffer 02 für PE-HD, 04 für PE-LD, PP für Polypropylen, PS für Polystyrol.

Kundenservice:

Sollte Ihr Gerät wider Erwarten einmal den Kundendienst benötigen, wenden Sie sich bitte an nachfolgende Anschrift. Wir werden dann im Garantiefall die Abholung veranlassen. Das Gerät muss transportfähig verpackt sein.

Unfreie Pakete können nicht angenommen werden!

STEBA Elektrogeräte GmbH & Co KG
Pointstr. 2, 96129 Strullendorf / Germany
Vertrieb-Tel.: 09543 / 449-17 / -18,
Service-Tel.: 09543 / 449-44, Fax: 09543 / 449-19
E-Mail: elektro@steba.com Internet: <http://www.steba.com>

Achtung! Elektrogeräte dürfen nur durch Elektro-Fachkräfte repariert werden, da durch unsachgemäße Reparaturen erhebliche Folgeschäden entstehen können.

Technische Änderungen vorbehalten!

Probleme und Fehlerbehebung

Sehr geehrter Kunde,

vielen Dank für den Kauf dieses hochwertigen STEBA-Produkts. Nachfolgende Tabelle gibt Ihnen Hilfestellung bei Problemen, die bei der Benutzung Ihres Gerätes auftreten können. Für viele Probleme gibt es eine einfache Lösung, denn nicht alles, was wie eine Fehlfunktion erscheint, muss schwerwiegend sein. Bitte gehen Sie die folgende Liste durch, bevor Sie das komplette Gerät zur Überprüfung an den Kundendienst einschicken.

Problem	mögliche Ursache	Problembehandlung
Rote Kontrolllampe leuchtet nicht nach Einstecken des Netzsteckers in die Steckdose!	<ul style="list-style-type: none"> - kein Strom - Sicherung heraus durch zu viele Elektrogeräte an einem Strang - Gerät heizt (noch) nicht 	Sicherstellen, dass Netzstecker richtig in die Steckdose eingesteckt wurde. Sicherungen überprüfen. Andere Geräte an gleicher Stromquelle ausschalten oder vom Netz trennen.
Rote Kontrolllampe leuchtet nicht während des Betriebs bzw. erlischt!	<ul style="list-style-type: none"> - Gerät hat die eingestellte Temperatur bereits erreicht. 	Kein Fehler, da das Gerät arbeitet und taktet, rote Lampe leuchtet, wenn das Gerät erneut anfängt zu heizen. Thermostat höher einstellen.
Fett läuft auf die Arbeitsfläche!	<ul style="list-style-type: none"> - Fettauffangschale nicht korrekt eingesetzt - Fettauffangbehälter bereits voll 	Schale ggf. leeren, einsetzen und auf korrekten Sitz überprüfen.
Nur wenig überschüssiges Fett bzw. Flüssigkeit läuft aus dem Grillgut ab!	<ul style="list-style-type: none"> - Glückwunsch! Das verwendete Fleisch bzw. Grill- oder Toastgut ist bereits sehr mager und fettarm, so dass nur wenig oder nichts ablaufen kann. 	Kein Fehler! Sie können nun sicher sein, sich bewusster und fettärmer zu ernähren.
Bräunungsgrad des Grillgutes zu gering / nicht ausreichend!	<ul style="list-style-type: none"> - zu niedrige Temperatureinstellung am Temperaturregler - gewählte Grillzeit zu kurz 	Temperaturregler höher Richtung Max. drehen und Grillgut länger grillen. Evtl. Grillgut vorsichtig wenden, ohne die Grillplatte zu beschädigen.
Anthraffekt der Grillplatte schlecht / Kratzer in der Beschichtung!	<ul style="list-style-type: none"> - Beschichtung bei Reinigung oder Entnahme des Grillgutes durch kratzende Gegenstände Beschädigt oder schlecht gereinigt 	KEIN REKLAMATIONSGRUND!
Gerät heizt nicht mehr!	Das Gerät ist an einer Kabeltrommel angeschlossen.	Kabeltrommel ganz abwickeln und nochmals Sicherung eindrücken.
Platte lässt sich nicht entnehmen!	Thermostat steckt noch.	Thermostat abziehen.

Sollten Sie darüber hinaus noch Fragen haben, stehen wir Ihnen unter der Tel. Nr. +49(0) 9543-449-44 für technische Fragen montags – donnerstags von 8.00 Uhr bis 15.30 Uhr zur Verfügung.

Garnelen – Spieße

Vorbereitungszeit:

15 – 20 Minuten

Zutaten für 4 Personen:

- 150 g Ananas in Stücken (aus der Dose) oder frische Ananas in Stücke geschnitten
- 800 g große, geschälte Riesengarnelenschwänze
- 3 - 4 El neutrales Pflanzenöl (Rapsöl)
- 3 El Sojasauce
- 3 El brauner Rum
- 1 El Zucker
- 1 TL frischer Ingwer fein gerieben
- 1 rote Paprikaschote (150 g), in etwa 3 cm große Stücke geschnitten

außerdem Holz- oder Metallspieße

Salz und schwarzen Pfeffer aus der Mühle, nach Geschmack

Zubereitung:

Die Ananasstücke abgießen, abtropfen lassen, den Saft auffangen. Die Garnelen am Rücken entlang mit einem Messer leicht einritzen, dann den Darm der Garnele mit der Messerspitze aus dem Rücken ziehen. Öl, Sojasauce, Rum, 5 El des Ananassaftes, Zucker, Ingwer, Salz und Pfeffer verrühren und über die Garnelen gießen. Zugedeckt etwa 45 Minuten kalt stellen. Die Garnelen aus der Marinade nehmen und abtropfen lassen. Abwechselnd mit den Paprika – und Ananasstücken auf Holz- oder Metallspieße stecken. Den Grill vorheizen, die Spieße auf die Grillfläche legen und je nach Größe der Garnelen von beiden Seiten grillen.



Tipp:

Mehrmals beim Grillen mit der Marinade bepinseln. Spieße lassen sich auf diese Weise auch sehr gut mit Putenbrust zubereiten. Mit Reis oder gemischtem Salat servieren.

Lachssteak mit Mango – Joghurtsauce

Vorbereitungszeit:

10- 20 Minuten

Zutaten für 4 Personen:

- 4 Lachssteaks a. 120 g.
- 350 ml. mageren Joghurt
- 1 – 2 El Mango-Chutney
- 1 TL milden Curry
- ½ TL Sambal-Olek oder eine kleine Chili
- 1 TL frisch gehackten Koriander
- Saft eine ½ Zitrone

Salz und Pfeffer aus der Mühle

Zubereitung:

Die Lachssteaks mit Salz und Pfeffer aus der Mühle würzen. Den Grill vorheizen, die Lachssteaks auf die Grillfläche legen und die Lachssteaks von beiden Seiten grillen. Während dessen den Joghurt in einer Schüssel mit Mango-Chutney und dem Curry verrühren dann mit den restlichen Zutaten abschmecken. Die Lachssteaks mit der Mango – Joghurtsauce servieren.



Tipp:

Dazu empfehlen wir Basmatireis und gedämpftes saisonales Gemüse.

Kräuter – Muscheln

Vorbereitungszeit

1 Stunde

Zutaten für 4 Personen

- Ca. 20 Jakobsmuscheln
- 2 Zucchini
- 2 mittelgroße Karotten
- 2 EL Olivenöl
- 2 TL Zitronensaft
- 1 EL Weißwein
- 1 – 2 TL fein gehackte Kräuter z.B. Zitronenthymian, Dill
- 20 Zahnstocher

Zubereitung

Die Muscheln putzen und mit Küchenpapier trocken tupfen. Aus dem Olivenöl, dem Zitronensaft, dem Weißwein und den Kräutern eine Marinade herstellen und die Muscheln ca. 30 Minuten darin marinieren. Die Zucchini und den geschälten Karotten mit einem Sparschäler in „Bänder“ schneiden. Das Gemüse in kochendem Salzwasser 1 – 2 Minuten blanchieren und in Kaltem Wasser abschrecken. Die Muscheln mit den Karotten- und Zucchini-Bändern umwickeln und mit einem Zahnstocher fixieren. Die Muscheln auf der vorgeheizten Grillplatte von beiden Seiten grillen.



Tipp

An Stelle von Karotten-Zucchini-Mantel können die Muscheln auch mit mageren Speck oder Schinken umwickelt werden.

Gegrilltes Gemüse Mediterran

Vorbereitungszeit :
20 Minuten

Zutaten für 4 Personen

- 2 rote Paprika
- 2 Stück Zucchini (gelb und grün)
- 1 Stück Aubergine
- 1 kleine Schale Champignons
- Alter Balsamicoessig
- Salz und Pfeffer aus der Mühle

Zubereitung

Gemüse waschen und gut abtrocknen. Paprika halbieren, entkernen und in beliebig große Stücke schneiden, Zucchini schräg in Scheiben schneiden , Auberginen je nach dicke erst längs halbieren oder einfach in 0,5 cm dicke Scheiben schneiden. Champignons werden in der Regel nur mit einem Pinsel abgepinselt und nicht gewaschen , da sie sich sonst voll Wasser saugen. Das Gemüse in mediterraner Marinade ca. 1 Stunde marinieren, nach belieben auf der Grillplatte kombinieren und auf den vorgeheizten Grill (geriffelter Seite) von beiden Seiten hellbraun grillen. Kurz bevor die Gemüse fertig sind mit wenigen Tropfen oder mit Hilfe eines Essigzerstäubers alten Balsamico Essig beträufeln. Nach dem grillen mit Meersalz und Pfeffer aus der Mühle nach Geschmack würzen.



Tipp:

An Stelle von oben genanntem Gemüse kann man auch Gemüse nach eigener Wahl verwendet werden. Besonders sind zu empfehlen gegrillter Spargel (jedoch vorher 3-4 Minuten je nach Dicke der Stangen in leicht gesalzenem Wasser blanchieren). Grüner Spargel wird nur geschält und braucht nicht blanchiert werden. Austernpilze oder Artischocken sind auch ein Genuss für mediterranes marinieren.

Gegrillter Fenchel

Vorbereitungszeit

30 Minuten

Zutaten für 4 Personen

2 – 3 Fenchelknollen

Salz und Pfeffer aus der Mühle

Zubereitung

Die Fenchelknollen putzen, halbieren und vierteln, in wenig und leicht gesalzenem Wasser ca. 5 Minuten blanchieren und abkühlen lassen. Mit Marinade 1, bei Zimmertemperatur 30 Minuten marinieren. Die Fenchelknollen auf dem vorgeheiztem Grill nach belieben von beiden Seiten grillen.



Tipp:

Den Fenchel in dünne Scheiben schneiden, mit Sambuca oder Pernot beträufeln und roh grillen. Wir empfehlen den Fenchel zu Fisch oder Meeresfrüchten zu servieren. An Stelle von Fenchelknollen eignen sich auch sehr gut Artischockenböden.

Tofu mit Pilzen

Vorbereitungszeit:

30 – 40 Minuten

Zutaten für 4 Personen:

4 gleich große Tofu Scheiben a 60 g.

2 EL Sojasauce

2 EL Austernsauce (erhältlich im Asia – Shop)

einige Tropfen Sesamöl

Salz und Pfeffer aus der Mühle

Zubereitung:

Tofu in eine Schüssel legen und in den restlichen Zutaten 20 – 30 Minuten marinieren. Den Grill vorheizen, Tofu auf die Grillfläche legen und von beiden Seiten grillen.

Gemischte Pilze

Zutaten:

400 g. Champignons, in 1cm dicke Scheiben geschnitten

1 – 2 Frühlingszwiebeln, in grobe Ringe geschnitten

½ EL Olivenöl

1 – 2 EL Sojasauce

Salz und Pfeffer aus der Mühle

Zubereitung:

Die Champignonscheiben in der Sojasauce und den restlichen Zutaten marinieren und die Frühlingszwiebeln hinzugeben. Auf der Grillfläche des vorgeheizten Grills grillen. Zu Tofu servieren.

Mini - Hamburger

Vorbereitungszeit
30 Minuten

Zutaten für 4 Personen

- 500 g. mageres Rindfleisch
- 1 Frühlingszwiebel in feine Ringe geschnitten
- 1 rote Paprika in feine Würfel geschnitten
- 100 ml. Tomatensaft
- 1 – 2 Eier
- 1 – 2 EL Paniermehl
- Salz und Pfeffer aus der Mühle

Zubereitung

Alle Zutaten miteinander vermischen und gut verkneten. Die Masse in ca. 10 flache Hamburger formen, und auf dem vorgeheizten Grill von beiden Seiten medium grillen.



Tipp

Wir empfehlen 1 TL frischen, klein gehackten Koriander und 1 TL eingelegte, grüne Pfefferkörner der Masse hinzuzufügen. Hackfleisch in Paprikaringe streichen.

Wünschen Sie ihr Fleisch bei 2 cm dicke:

- Durchgebraten : je Seite 5 – 6 Minuten bei 160 / 170 °C
- Medium gebraten : je Seite 3 – 4 Minuten bei 170 / 180 °C
- Englisch gebraten : je Seite 1,5 bis 3 Minuten bei 200 / 220 °C

Grundsätzliches zum Fleisch :

Zum Grillen reifes (gut abgehangenes) Fleisch mit zarter Faser verwenden. Um eine möglichst schmackhafte Bratenkruste zu erhalten wird das Fleisch vor dem Braten gewürzt. Da Salz bekanntlich Feuchtigkeit anzieht, wird erst nach dem Grillen gesalzen.

Marinaden je nach belieben verwenden. In der Regel reichen 3-4 Stunden marinieren aus. Fleisch nie sofort aus der Kühlung verwenden sondern Fleisch temperieren lassen.

Grundregel:

Druckprobe (mit Daumendruck aufs Fleisch)- Je fester das Fleisch, desto fortgeschrittener ist der Garprozess – Kerntemperatur kann gemessen werden. Englisch, blutig – Fleisch fühlt sich weich an – Kerntemperatur 45 – 55 °C Medium. rosa blutig – Fleisch fühlt sich auf Druck federnd an – Kerntemperatur 60– 68°C Durchgebraten fühlt sich fest an – Kerntemperatur 75 – 82 °C

Teriyaki von der Ente

mit gebratenen Sobanudeln

Zubereitungszeit :

Ca. 60 Minuten

Zutaten für 4 Personen:

- 2 Stk. Barberie Entenbrust (- ersatzweise Hähnchenbrust)
- 100 g längs halbierten Maiskölbchen
- 100 g geputzte und in Rauten geschnittene Kaiserschoten
- 80 g Shiitake - Pilze
- 100 g Karotten in Streifen geschnitten
- 1 El Erdnußöl oder Pflanzenöl

Marinade für Ente

- 300 g Soba Nudeln
- Szechuan Pfeffer aus der Mühle (ersatzweise schwarzer Pfeffer)

Sauce:

- 200 ml reduzierter Geflügelfond
- 50 ml. Marinade
- 30 g kalte Butter (zum Binden)
- 20 g gehackte geröstete Erdnüsse

Zubereitung :

Die Brüste trocken tupfen und das Fett sauber abtrennen und in Streifen schneiden. Die Zutaten der Marinade mischen und die Entenbrüste 2-3 Std. marinieren. Anschließend mit Pfeffer würzen und mit wenig Öl einpinseln und von beiden Seiten auf dem Grill anbraten. Auf der Grillplatte mit mehrmaligem Wenden und reduzierter Temperatur ca. 7 - 8 Minuten weiter garen. Für die Sauce den reduzierten Geflügelfond mit der Marinade in einem kleinen Topf aufkochen und auf gewünschte Konzentration reduzieren. Unmittelbar vor dem Servieren mit den kalten Butterflocken binden. Vor dem Servieren mit den gehackten Erdnüssen bestreuen Die Sobanudeln ca. 5 Minuten kochen, kalt abschrecken und in heißem Fett in einer Pfanne oder Wok kurz anbraten und mit wenig Salz würzen. Das Gemüse nach der Garzeit nach und nach auf der Grillplatte garen. Die Entenbrüste einige Minuten ruhen lassen, das Fett in feine Streifen schneiden und knusprig grillen und auf die in Scheiben geschnittenen Entenbrust verteilen.

Oriental style Steak

Vorbereitungszeit:

15-20 Minuten

Zutaten für 4 Personen:

4 x 190g Hüftsteak oder Rumpsteak

Marinade:

- 2 EL trockenen Rotwein
- 4 EL Sojasauce
- Saft 1 Limette
- 1 – 2 Knoblauchzehen feingehackt
- ½ TL Sambal-Olek, oder eine kleine Chili, feingehackt
- 1 TL fein geriebenen Ingwer
- frisch gemahlene Pfeffer aus der Mühle
- 1 Prise Nelkenpulver

Zubereitung:

Alle Zutaten für die Marinade mischen. Fleisch in Marinade wenden und für mindestens 30 Minuten darin marinieren. Den Grill vorheizen, Steaks auf die Grillfläche legen. Je nach Belieben fertig grillen.



Tipp:

Außer Hüftsteaks kann auch Filet oder Lammrückenfilet verwendet werden. Als Gemüsebeilage empfehlen wir gegrillten Pak-Choi und Reis mit gehackten Frühlingszwiebeln.

Balsamico – Schweinefilet mit Orangen

Vorbereitungszeit:

15-20 Minuten

Zutaten für 4 Personen:

- 600 g. magere Schweinefilets
- 2 Orangen
- 1 rote Paprika in feine Würfel geschnitten
- 2 EL Balsamico Essig
- 1 Tomate in feine Würfel geschnitten
- 2 – 3 Stiele Basilikum

Salz und Pfeffer aus der Mühle

Zubereitung:

Das Fett und die Haut mit einem scharfen Messer vom Filet abschneiden, in gleichmäßige Medaillons schneiden und in eine Schüssel legen. Mit dem Saft einer Orange begießen. Den Balsamico sowie den fein geschnittenen Basilikum hinzufügen. Mit Salz und Pfeffer aus der Mühle würzen und ca. 1 Stunde marinieren. Den Grill vorheizen, die Medaillons auf die Grillfläche legen und ca. 5 Minuten grillen. Die zweite Orange filetieren und in einer Pfanne mit roter Paprika und ein wenig gehacktem Basilikum anschwanken, mit Salz und Pfeffer aus der Mühle würzen, und beim Anrichten über das Filet geben.



Tipp:

An Stelle von Filet kann auch magerer Schweinerücken verwendet werden. Dazu empfehlen wir Ofen- oder Süsskartoffeln mit Joghurt-Dip zu servieren.

Joghurt-Dip:

250 g. mageren Joghurt, Salz und Pfeffer aus der Mühle, 1 Prise Zucker und nach Belieben gehackte Kräuter hinzugeben.

Tandoori – Hähnchen

Vorbereitungszeit

30 Minuten

Zutaten für 4 Personen

4 – 5 Hähnchenbrüste

2 EL Tandoori – Paste

4 EL Joghurt

1 – 2 EL Pflanzenöl

Salz und Pfeffer aus der Mühle

Zubereitung

Die Hähnchenbrüste von Haut und Sehnen befreien und in 1 – 1,5 cm dicke Scheiben schneiden. Die Tandoori – Paste mit dem Joghurt vermischen und mit Salz und Pfeffer aus der Mühle abschmecken. Anschließend die Hähnchenbrüste in der Marinade wenden und auf der leicht geölten und vorgeheizten Grillplatte von beiden Seiten hellbraun grillen.



Tipp

Mit gegrilltem Gemüse oder frischen Salat servieren

Lamm – Kebabs

Vorbereitungszeit

30 – 40 Minuten

Zutaten für 4 Personen

- Ca. 1 kg Lammrückenfilet oder Lammkeule
- 1 – 2 El Olivenöl
- 1 TL Garamasala Pulver oder Currypulver
- 1 – 2 fein gehackte Knoblauchzehen
- Bambus- oder Holzspieße

Zubereitung

Das Lammfleisch in gleich große Würfel schneiden und auf die Spieße stecken.
Auf der vorgeheizten Grillplatte grillen.



Tip

Wir empfehlen das Lammfleisch mit Joghurt-Sauce zu servieren.

Joghurt-Sauce:

- 250 g Joghurt,
- Saft von $\frac{1}{2}$ Zitrone,
- 1 Knoblauchzehe fein gehackt,
- 1 TL frische fein gehackte Minze
- Salz und Pfeffer aus der Mühle.

Hähnchenbrust mit Kokoskruste

Vorbereitungszeit

1,5 Stunden

Zutaten für 4 Personen

- 4 Hähnchenbrüste a 150 – 180 g.
- 2 – 3 EL Pflanzenöl
- 1 EL Pflanzenöl
- 1 EL Zitronensaft
- 1 MSP Sambal – Olek
- 1 TL Honig
- 150 g. Kokosflocken
- Salz und Pfeffer aus der Mühle

Zubereitung

Die Hähnchenbrust in 1,5 cm dicke Scheiben schneiden. Aus dem Honig, Öl, Zitronensaft und Sambal – Olek eine Marinade herstellen und die Hähnchenbrüste ca. 1 Stunde darin marinieren. Anschliessend die Hähnchenbrust aus der Marinade nehmen, gut abtropfen lassen und von beiden Seiten in Kokosflocken wenden. Auf der leicht geölter und vorgeheizter Grillplatte von beiden Seiten hellbraun grillen.



Tipp

An Stelle von Hähnchenbrust kann auch weißes Fischfilet wie Kabeljau oder Rotbarsch verwendet werden. Ein leichtes Gericht für den Sommer serviert mit einem knackigen saisonalen Salat, und gegrillter Süß-Kartoffel.

Gegrillte Ananas

Vorbereitungszeit:
10 Minuten

Zutaten für 4 Personen:

- 1 frische Ananas
- 1 El Zucker
- 1 Tl Zimt

Zubereitung:

Ananas mit einem scharfen Messer von oben und unten kurz unter der Schale abschneiden, damit sie auch beim weiteren Schälen gut steht. Dann weiter mit einem scharfen Messer die Schale von oben nach unten gleichmäßig abschälen, einmal wenden und von der anderen Seite nochmals das gleiche bis die Ananas geschält ist. Falls nötig mit einem kleinen Messer braune Flecken herausschneiden. Die Ananas längs halbieren und dann vierteln. Den Strunk längs herausschneiden. Die Ananas in Längsstreifen mit mindestens 2 cm Dicke schneiden. Den Grill vorheizen, die Ananas auf die Grillfläche legen und nach Belieben grillen. Nach dem Grillen die Ananas mit Zucker und Zimt bestreuen.

Tipp:



Ananas kann anstelle von Zimt mit frisch gemahlenem schwarzem Pfeffer gewürzt werden. Mit Zimt eignet sie sich zu Vanille Eis und mit Pfeffer zu gegrillter Hähnchenbrust. Eine weitere Variante wäre es sie mit Speck zu umwickeln und ; oder sogar vorher noch mit einem Tomatenketchup mit Hilfe eines Pinsels dünn einzustreichen und dann in Speck zu rollen.

French – Toast

Vorbereitungszeit

30 Minuten

Zutaten für 4 Personen

- 8 Scheiben Vollkorntoast
- 2 – 3 verquirlte Eier
- 100 ml. Sahne
- 100g. geriebenen Käse (Parmesan oder Gruyere)
- 1 TL fein gehackte Kräuter nach belieben
- 1 EL Pflanzenöl oder flüssige Butter
- Salz und Pfeffer aus der Mühle

Zubereitung

Die Eier und die Sahne gut verquirlen und mit Salz und Pfeffer aus der Mühle würzen. Den geriebenen Käse und die Kräuter untermischen. Toastbrot diagonal halbieren und von beiden Seiten in die Eimasse tauchen. Auf der vorgeheizten und leicht eingefetteten Grillplatte von beiden Seiten hellbraun grillen.



Tipp

Der French – Toast kann auch süß mit Zimt und Zucker serviert werden. Hierfür verwendet man eine Ei – Sahnemischung und nach dem grillen mit Zucker und Zimt würzen. Dazu empfehlen wir gegrillte Apfelscheiben.

Generally

This appliance is for private and indoor use only and must not be used commercially. Please read the instruction manual carefully and keep it at a safe place. When the appliance is given to another person the instruction manual should be passed to that person, too. Only use the appliance as described in the instruction manual and pay attention to the safety information. No liability for damages or accidents will be accepted, which are caused by not paying attention to the instruction manual.

Safety information

- The device must be plugged in and used according to the rating label regulations.
- Only use the device when the power cord is without any damage. Check before each use. Only use the thermostat connector provided with the appliance.
- The appliance is to be connected to a socket-outlet having an earthing contact.
- Keep the power cord away from hot surfaces.
- The appliance is suitable for outdoor use.
- Unplug the device after each use, when you leave the room or at any malfunction of the device.
- Keep the power cord away from hot surfaces and do not pull it over sharp edges.
- Never use this item without attendance.
-  The appliance can be used by children aged 8 and above and persons with limited physical, sensory or mental capabilities or lack of experience/knowledge, provided that are supervised or have been provided with instruction in the safe use of the appliance and have understood the resulting dangers. Children must not use the packaging as a toy. Cleaning and user maintenance must not be carried out by children unless they are 8 years or older and are supervised.
- Children under the age of 8 must be kept away from the appliance and the connecting cable.

- The appliance must not be operated using a timer or a separate remote system!
- **Important:** Never immerse the thermostat element or the power cord into water!
- Only use the device for food preparation
- Never use the device after a malfunction, e.g. when it was fallen down or was damaged in any way.
- To avoid any dangers must repairs, e.g. change of a defect power cord, only be done by our service or an authorised company.
- Device gets hot. Only transport after it cooled down.
- If the appliance is used as a table top, it must be placed on a even, stable and heat resisting surface (e.g. Not on painted furniture) and keep away (min 70cm) of burnable materials (e.g. curtains)
- Before the first use: Clean all parts and dry them afterwards. To eliminate the smell of the new item, heat it up for ca. 15min. The device can smoke a little bit at the beginning.
-  **Attention!** Appliance gets hot. Danger of burns! The temperature of accessible surface may be high when the appliance is operating.

Safety requirements during usage:

- The appliance must be supplied through a residual current device (RCD) having a rated residual operating current not exceeding 30mA.
- Use the appliance only when it is assembled.
- Do not use the grill plate outside of the appliance and never immerse into water.
- Never leave the appliance outdoors after usage.
- Fat and other grill food can spatter and drop. Therefore do not place the appliance not directly on sensitive surfaces, e.g. Polished table tops, parquet or carpet.
- When using the appliance with stand, be sure that the stand is standing stable, because the danger of burns when it falls

- Be sure that the cable is placed that way that it cannot be pulled or touched during usage.
- Always unplug the appliance and cool it down before the device is carried away. Never carry it when it is hot.
- Unplug the appliance after each usage or before cleaning.
- Always place the oil tray below the grill plate.
- The device must not be operated with charcoal or flammable liquids.

Cleaning and maintenance:

- The device should be cleaned after each use
- Unplug the device
- Never immerse the thermostat unit in water!
- The plate should be cleaned with detergent and a brush (place the plate in some detergent water to solve heavy dirt)
- The connector must be removed before the appliance is cleaned and that the appliance inlet must be dried before the appliance is used again.

Installation

Screw together the short and the long pipe and plug them into the base. Put the Bowl on the Tube. Then, screw the handle on the lid. Place the oil collector bowl under the grill plate.

Thermostat:

With the thermostat the temperature of the grill plate can be adjusted. The Numbers on the thermostat knob have following meaning:

- 1 = thermostat switched on
- 2 = keeping warm
- 3 = grilling with low temperature (for fish etc.)
- 4 = grilling on medium temperature (for chicken etc.)
- 5 = grilling on max. temperature

Control Lamp:

When the appliance is plugged in and the thermostat is adjusted, the control lamp is shining. When the temperature is achieved, the lamp goes off.

Grill preparations:

Oil the grill slightly before the usage. This makes it more easy to turn the food. Then heat up the device for ca 10 min; the thermostat on maximum level. The food should be not frozen during grilling. Please use the appliance only with the drip tray.

Never cover the appliance with aluminium foil, because the heat cannot get away from the heating element.

Never cut on the grill surface because the coating can be damaged.

Some Tips for grilling

In the interest of your health:

- Minced meat must be processed immediately
- Separate roasted poultry from raw meat, do not eat raw meat and always grill until fully cooked.
- Cured meat and sausages should not be grilled too much.
- Starches (egg, bread, potatoes) must not be grilled too dark

Important note

Cold-pressed oils, such as olive oil should not be used as dripping as these oils have a poor quality at high temperatures.

Due to the high grill temperatures (up to 250°C), residues of oil, juices, herbs, etc. build up on the hot grill surface and the non-stick effect decreases. It is hard or impossible to remove these residues from the grilling plate.

Therefore, only use **heat-resistant** oils!

Correct Disposal of this product



This marking indicates that this product should not be disposed with other household wastes throughout the EU. To prevent possible harm to the environment or human health from uncontrolled waste disposal, recycle it responsibly to promote the sustainable reuse of material resources. To return your used device, please use the return and collection systems or contact the retailer where the product was purchased. They can take this product for environmental safe recycling.

Packaging disposal: Do not throw away the package materials. Please put it in the recycling bin.



Gift box: Paper, should be put to the old paper collection point.
Plastic packaging material and foils should be collected in the special collection containers.

Service and Repair:

If the appliance must be repaired, please get in touch with your trader or with the manufacturer:

STEBA Elektrogeräte GmbH & Co KG
Pointstr. 2, 96129 Strullendorf / Germany
Distribution-Tel.: 09543 / 449-17 / -18,
Service-Tel.: 09543 / 449-44, Fax: 09543 / 449-19
e-Mail: elektro@steba.com Internet: <http://www.steba.com>

Generelt

Apparatet er kun beregnet til anvendelse i private husholdninger og ikke til erhvervsmæssige formål. Læs brugsanvisningen grundigt og gem den omhyggeligt. Hvis apparatet gives videre til andre personer, skal brugsanvisningen følge med. Benyt apparatet som beskrevet og overhold sikkerhedsinstruktionerne. Producenten påtager sig intet ansvar for skader og ulykker, som skyldes manglende overholdelse af sikkerhedsinstruktionerne.

Sikkerhedsinstruktioner

- Apparatet må kun kobles til elnettet og anvendes ifølge oplysningerne på typeskiltet.
- Apparatet må kun benyttes, hvis tilslutningskablet og grillen er uden beskadigelser. Det skal kontrolleres hver gang grillen skal benyttes. Benyt kun det tilslutningskabel, der er godkendt til grillen.
-  Apparatet må ikke bruges af børn fra 8 år og opefter samt personer med nedsat følsomhed, fysiske eller mentale handicap, eller personer, som ikke er i stand til at betjene apparatet, medmindre de overvåges eller instrueres i brugen af apparatet og forstår de farer som er forbundet dermed. Lad aldrig børn lege med apparatet eller emballagen. Rengøring og vedligeholdelse af apparatet må ikke foretages af børn, medmindre de er fyldt 8 år og overvåges af en voksen.
- Apparatet og ledningen skal opbevares utilgængeligt for børn under 8 år.
- Apparatet må ikke betjenes med en timer eller et separat fjernstyringssystem!
- Børn skal overvåges, så der er sikkerhed for, at de ikke leger med grillen eller med emballagen (plasticposer kan være livsfarlige for børn).
- Grillen må ikke benyttes sammen med et tænd- og slukur eller med en separat fjernafbryder. Træk stikket ud af stikkontakten, hver gang grillen har været brugt, og i tilfælde af at der indtræder en fejl.

- Træk aldrig stikket ud ved at trække i ledningen. Undgå at gnide ledningen langs med kanter og sørg for, at den ikke kommer i klemme.
- Hold ledningen på afstand fra varme dele.
- Undgå at dække ventilationsrillerne til.
- Opbevar ikke grillen i det fri eller i et fugtigt rum.
-  Dyp aldrig grillen i vand. Benyt aldrig grillen efter en fejlfunktion, fx hvis den er faldet ned eller på anden måde blevet beskadiget.
- Producenten påtager sig intet ansvar for skader på grund af forkert anvendelse af grillen som følge af manglende overholdelse af instruktionerne i brugsanvisningen.
- For at undgå farlige situationer må eventuelle reparationer af grillen kun udføres af et serviceværksted.
- Rør ikke ved grillen, før den er kølet tilstrækkeligt af efter brugen.
- Gør alle dele grundigt rent og tør dem af, før grillen benyttes første gang. Lad grillen være tændt i ca. 10 minutter, inden der lægges fødevarer på den, for at undgå lugtgener. Der kan opstå let røg fra grillen i de første minutter.
-  **Pas på! Kabinettet meget varme. Risiko for forbrændinger.**
 - Stil bageovnen på en jævn overflade, som kan tåle varme, fx lakerede møbler, og i mindst 70 cm afstand til brændbare materialer som gardiner mv.
 - Brug aldrig apparatet uden fedtopsamlingskålen!
 - Behandl glasruden forsigtigt. Må ikke benyttes ved synligt rids i glasset.

Rengøring

- Træk stikket.
- Lad apparatet afkøle. Træk regulatoren ud af grillpladen.
- Rengør grillplade og refelktorpladen med opvaskebørste (Ved stærk snavs læg det eventuelt i blød i sæbevand.)

- Glasafdækningen kan tages ud af apparatet, idet man trækker den lodret opad.
- Kabinet tørres af med en fugtig klud og noget opvaskemiddel.
- Dyk aldrig regulatorkabinettet med tilførsel ned i vand!
- Til opbevaring kan apparatet stilles lodret.

Samling

Det korte + lange rør skrues sammen og stikkes i foden. Den underdelen anbringes med understellet. Grebet skrues på hættten. Fedtopsamlings-skålen skubbes ind under grillristen.

Arbejdsplads

Vigtigt: Stil apparatet aldrig på eller ved siden af en varm overflade (f.eks. kogeplade), men kun på et jævnt, stabilt og temperaturbestandigt underlag. Vær altid opmærksom på, at der ikke befinder sig antændbare genstande i nærheden.

Sikkerhedsanvisninger ved brugen af apparatet

- Tilslut apparatet kun stikkontakter med preltråd. Disse bør være sikret gennem en fejlstrøm-beskyttelseskontakt.
- Anvend apparatet kun i samlet tilstand.
- Anvend grillplade aldrig udenfor apparatet.
- Lad apparatet aldrig stå i det fri ved brug.
- Fedt og grillmad kan sprøjte og dryppe. Stil apparatet derfor ikke direkte på sarte overflader som f.eks. polerede bordplader, parketgulv eller gulvtæppe.
- Anbring tilslutningsledningen sådan, at en ubevidst berøring eller trækken under driften er udelukket.
- Inden apparatet fjernes fra ståpladsen, træk stikket du af stikkontakten og lad apparatet afkøle helt. Bær aldrig apparatet i varm tilstand.
- Efter brug og inden hver rengøring trækkes stikkontakten.
- Apparatet må ikke bruges med kul/briketter eller brændbare væsker.

Termostat

Med termostaten kan varmelegemets temperatur reguleres.

Tallene på drejeskiven har følgende betydning:

1 = Termostat tændt

2 - 3 = Lav temperatur

4 - 5 = Grillning på lavt trin (f.eks. til fisk, etc.)

6 - 7 = Grillning på mellemtrin (f.eks. til mørt kød)

8 - 9 = Grillning på højeste trin

Kontrollampe

Så snart apparatet er tilsluttet strømnettet og termostaten er indstillet, lyser kontrollampen. Når temperaturen er nået, slukkes denne.

Forberedelse til grillning

Inden grillning bør De pensle grillpladen med et tyndt lag olie. Så løsnes grillstykkerne lettere og kan bedre vendes. Inden De lægger grillstykkerne på, så forvarm apparatet med lukket glasafdækning i ca. 5 - 10 min. ved fuld styrke. Grillstykkerne bør være fuldstændig optøede inden grillningen. Anvend apparatet altid ved brug af den vedlagte reflektorskål.

Dæk grillristen aldrig til med sølvpapir, da varmelegemets varme ellers ikke kan blive tilført.

Brug aldrig kniv på grillpladen, da denne herigennem kan blive beskadiget.

Grillning

Grillforslag kan De venligst læse på de vedlagte opskriftsideer. Selvfølgelig kan De tilberede standardgrillretter på apparatet med og uden glasafdækning. Ved lukket apparat er temperaturen omkring ca. 20°C højere.

Korrekt bortskaffelse af dette produkt:

Nedslidte maskiner skal straks tages ud af brug.



Inden for den Europæiske Union, indikerer dette symbol, at produktet ikke må bortskaffes sammen med andet husholdningsaffald. Elektronisk affald indeholder værdifulde og genanvendelige materialer, som burde blive genbrugt for ikke at skade naturen eller menneskers sundhed igennem ukontrolleret affaldshåndtering. Sørg derfor altid for at aflevere elektronisk affald på en genbrugsstation eller sende det til bortskaffelse hos forhandleren. Denne sørger herefter for at maskinens komponenter genbruges.

Bortskaffelse af emballage: Smid aldrig blot emballagen ud, men bortskaf det på korrekt og ansvarlig vis til genanvendelse.

Emballage:

- Aflever papir-, pap- og bølgepapemballage på genbrugsstationen.
- Forpackingsdele af plastik og folie skal ligeledes afleveres i den dertil indrettede opsamlingsbeholder



I eksemplerne på mærkning af plastmaterialer står: PE for polyethylen, kodenummer 02 for PE-HD, 04 for PE-LD, PP for polypropylen, PS for polystyrol.

Kundeservice:

Hvis din maskine mod forventning får brug for service, bedes du kontakte os på følgende adresse. Vi afhenter apparatet hvis den stadig er dækket af garantien. Apparatet skal pakkes ind til transport.

Ufrankererede pakker modtages ikke!

STEBA Elektriske Apparater ApS & Co K/S
Pointstr. 2, 96129 Strullendorf / Germany

Salgstelefon: 09543 / 449-17 / -18, servicetelefon: 09543 / 449-44, fax: 09543 / 449-19
e-Mail: elektro@steba.com Internet: <http://www.steba.com>

Advarsel! For at undgå væsentlige skader, der kan opstå som følge af ukyndig reparation, må elektroniske apparater kun repareres af autoriserede el-reparatører.