



DK

NO

SE

FI

GB

DE

ET

ES

NL

LT

PROBUILDER
DESIGNED TO WORK

Brugsanvisning · Bruksanvisning · Bruksanvisning
Käyttöohje · Instruction manual
Gebrauchsanweisung · Kasutusjuhend
Manual de instrucciones · Gebruiksaanwijzing
Naudojimo instrukcija

Stålreol 3200 kg

DK

INTRODUKTION

For at du kan få mest mulig glæde af dit nye produkt, beder vi dig gennemlæse denne brugsanvisning, før du tager produktet i brug. Vi anbefaler dig desuden at gemme brugsanvisningen, hvis du senere skulle få brug for at genopfriske din viden om produktets funktioner.

TEKNISKE DATA

Malet stål med 4 hylder

Maks. belastning pr. hylde: 800 kg.

Mål: H: 183 x B: 196 x D: 61 cm.

Maksimal bæreevne pr. reol: 3200 kg

SÆRLIGE SIKKERHEDSANVISNINGER

Bemærk, at den maksimale belastning pr. hylde for hver reol er 800 kg. Sørg for at fordele vægten af de opbevarede elementer ligeligt på de fire hylder for at holde reolen stabil.

Reolen bør ikke placeres i et rum med meget høj luftfugtighed, da det kan beskadige hylderne.

Tip: Brug arbejdshandsker ved samling af reolen for at øge sikkerheden.

Brug en gummihammer for at beskytte enhedens finish.

Læs brugsanvisningen og monteringsvejledningen omhyggeligt (se illustrationerne nedenfor), før reolen samles og tages i brug.

Fjern al emballage, og sørg for at tælle alle delene for at indholdet

stemmer overens med nedenstående oversigt.

Se efter, om reolen er intakt, inden den samles. Garantien bortfalder, når enheden er samlet.

Produktet bør altid samles på en ren, jævn overflade for at undgå ridser og andre mindre skader på enheden under samlingen.

Lad kun den samlede reol stå på jævne, stabile overflader - for din egen sikkerheds skyld.

Sørg for, at reolen er samlet korrekt før brug - for din egen sikkerheds skyld.

Bemærk: Reolen er beregnet til privat brug, ikke erhvervs-mæssig brug.

For ekstra stabilitet kan reolen fastgøres til væggen.

SERVICECENTER

Bemærk: Produktets modelnummer skal altid oplyses i forbindelse med din henvendelse.

Modelnummeret fremgår af forsiden på denne brugsanvisning og af produktets typeskilt.

www.schou.com

Fremstillet i P.R.C.
Fabrikant:
Schou Company A/S
Nordager 31
DK-6000 Kolding
www.schou.com

Alle rettigheder forbeholdes. Indholdet i denne vejledning må ikke gengives, hverken helt eller delvist, på nogen måde ved hjælp af elektroniske eller mekaniske hjælpemidler, f.eks. fotokopiering eller optagelse, ej heller oversættes eller gemmes i et informations-lagrings- og -hentningssystem uden skriftlig tilladelse fra Schou Company A/S.

SAMLEVEJLEDNINGEN

Læs samlevejledningen grundigt igennem før samling og/eller brug af dette produkt.

Samlevejledningen skal følges nøje og opbevares til senere brug.

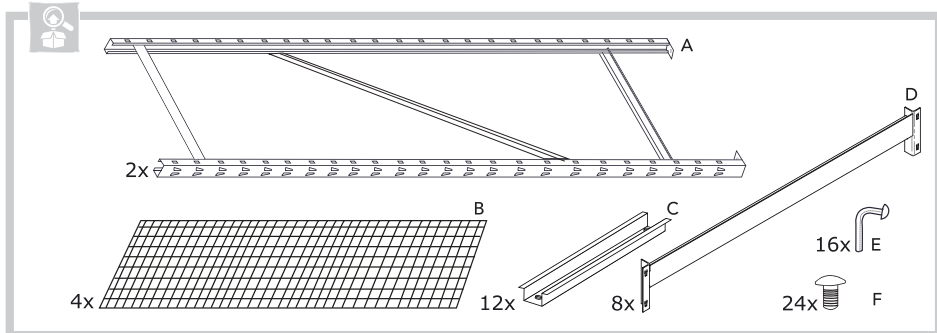

1

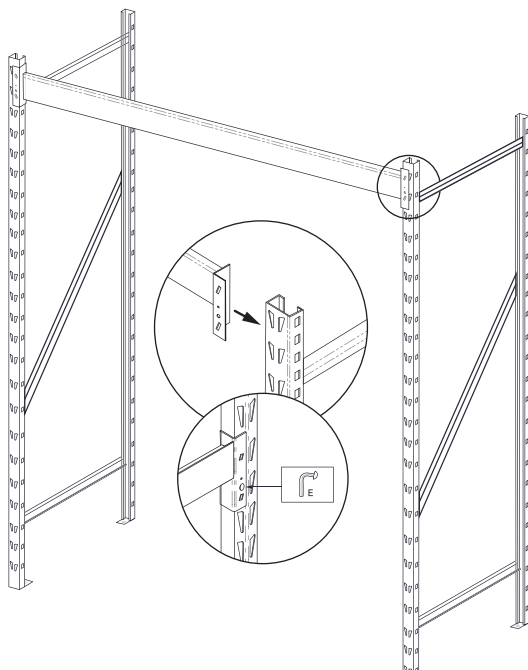
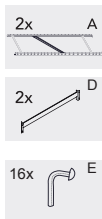

2

12x C

24x F

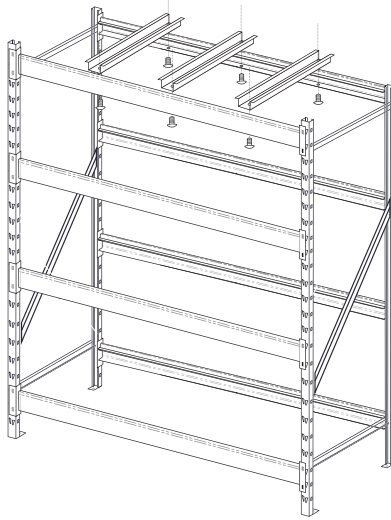
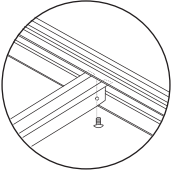

3

4x B

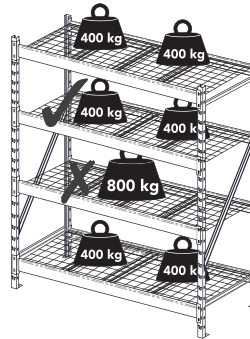
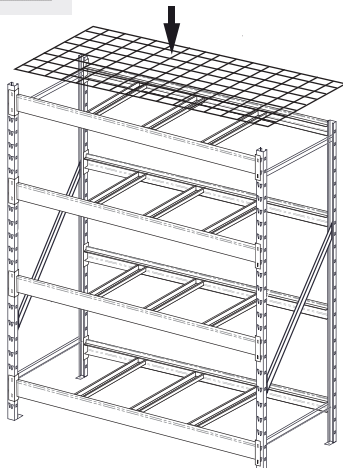
**GARANTI**

Fejl, der skyldes ukorrekt brug eller håndtering, fejl, der skyldes uautoriserede

indgreb eller reparationer, samt fejl, der skyldes brug af uoriginale dele, dækkes ikke af garantien.

Ståltreol 3200 kg

INNLEDNING

For at du skal få mest mulig glede av det nye produktet ditt, ber vi deg lese gjennom denne bruksanvisningen før du tar produktet i bruk. Vi anbefaler dessuten at du tar vare på bruksanvisningen i tilfelle du senere skulle trenge å lese informasjonen om produktets funksjoner på nytt.

TEKNISKE DATA

Malt stål med 4 hyller

Maks belastning per hylle: 800 kg

Mål: H: 183 x B: 196 x D: 61 cm.

Maks belastning per reol: 3200 kg

SPESIELLE SIKKERHETSINSTRUKSJONER

Vær oppmerksom på at maksimal belastning per hylle for hver hylleenhet er 800 kg. Pass på å fordele vekten av de lagrede varene jevnt på de fem hyllene for å holde reolen stabil.

Hylleenheten skal ikke plasseres i et rom med svært høy luftfuktighet, da dette kan skade hyllene.

Tips: For økt sikkerhet, bruk arbeidshansker når du monterer hylleenheten.

Bruk en gummihammer for å beskytte enhetens overflate.

Les bruksanvisningen og monteringsanvisningen nøye (se illustrasjonene nedenfor) før montering og bruk av hylleenheten.

Fjern all emballasje og sørg for å telle alle delene for å sjekke at innholdet samsvarer med oversikten nedenfor.

Kontroller at hylleenheten ikke er skadet før du monterer den. Garantien bortfaller når enheten er montert.

For å unngå å forårsake riper eller andre mindre skader på enheten under montering, må du bare montere produktet på en ren, jevn overflate.

La bare den monterte hylleenheten stå på jevnt, stabilt underlag – for din egen sikkerhet.

Sørg for at hyllene er riktig montert før bruk – for din egen sikkerhet.

Merk: Hylleenheten er beregnet for privat bruk, ikke industriell bruk.

For ekstra stabilitet kan hyllene festes til veggen.

SERVICESENTER

Merk: Ved henvendelser om produktet, skal modellnummeret alltid oppgis. Modellnummeret står på fremsiden av denne bruksanvisningen og på produktets typeskilt.

www.schou.com

Produsert i Kina
Produsent:
Schou Company A/S
Nordager 31
DK-6000 Kolding
www.schou.com

Alle rettigheter forbeholdes. Innholdet i denne bruksanvisningen må ikke gjengis, verken helt eller delvis, på noen måte ved hjelp av elektroniske eller mekaniske hjelpemidler, inkludert fotokopiering eller opptak, oversettes eller lagres i et informasjonslagrings og informasjonshentingsystem uten skriftlig tillatelse fra Schou Company A/S.

MONTERINGSINSTRUKSJON

Les gjennom monteringsinstruksjonene nøye før du monterer og/

eller bruker dette produktet. Monteringsinstruksjonene må følges, og oppbevares for framtidig bruk.

NO

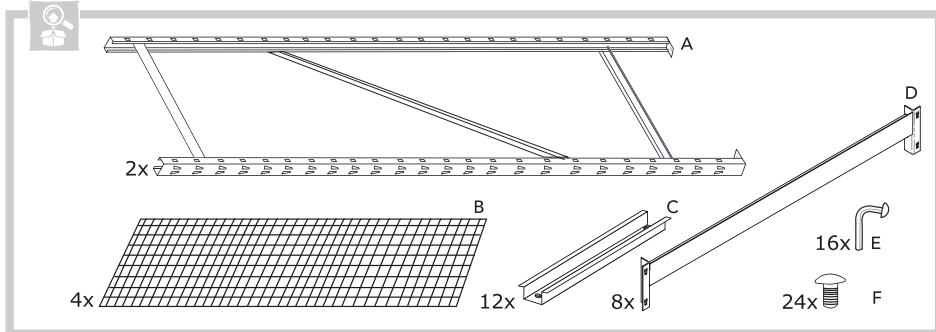

1

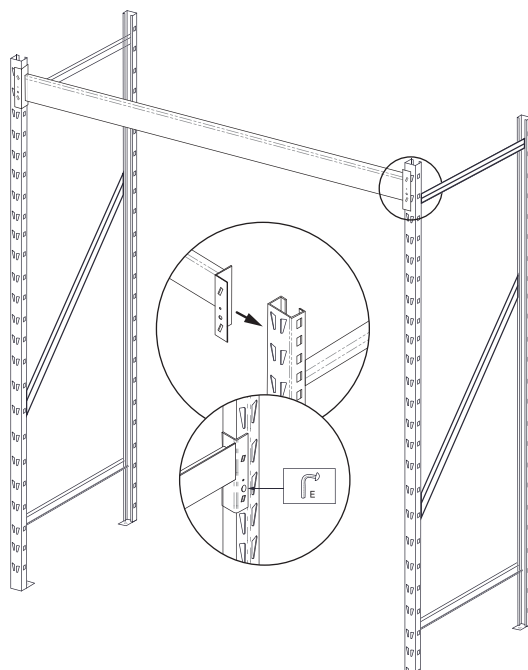
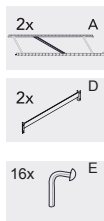

2

12x C

24x F

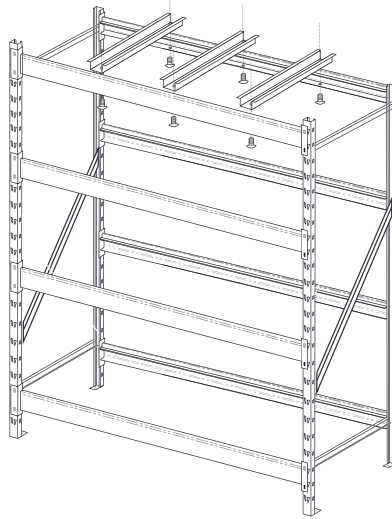
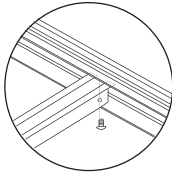

3

4x B

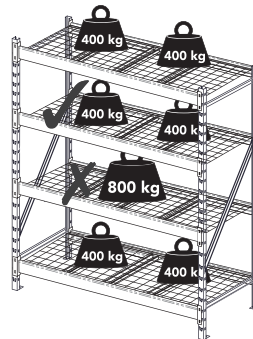
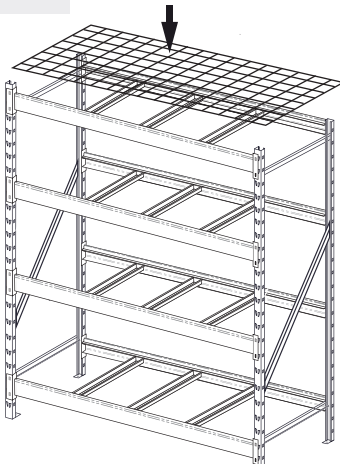

GARANTI

Feil som skyldes feil bruk eller håndtering, feil som skyldes uautoriserte inngrep eller

reparasjoner, og feil som skyldes bruk av ikke-originale deler, dekkes ikke av garantien.

Stålhylla 3200 kg

SE

INTRODUKTION

För att du ska få så stor glädje som möjligt av din nya produkt rekommenderar vi att du läser denna bruksanvisning innan du använder produkten. Vi rekommenderar dessutom att du sparar bruksanvisningen ifall du behöver läsa informationen om de olika funktionerna igen.

TEKNISK INFORMATION

Målat stål med 4 hyllplan

Max. belastning per hylla: 800 kg.

Mått: H: 183 x B: 196 x D: 61 cm.

Maximal last per hyllenheter: 3200 kg

SÄRSKILDA SÄKERHETSANVISNINGAR

Observera att den maximala belastningen per hyllplan för varje hyllenheter är 800 kg. Se till att fördela vikten av de förvarade varorna jämnt på de fem hyllplanen för att hålla hyllan stabil.

Hyllan bör inte placeras i ett rum med mycket hög luftfuktighet, eftersom det kan skada hyllorna.

Tips: För ökad säkerhet bör du använda arbetshandskar när du monterar hyllan.

Använd en gummiklubba för att skydda ytan på enheten.

Läs bruksanvisningen och monteringsanvisningarna noggrant (se illustrationerna nedan) innan du monterar och använder hyllan.

Ta bort all förpackning och räkna alla

delar för att kontrollera att innehållet överensstämmer med översikten nedan. Kontrollera att hyllan inte är skadad innan du monterar den. Garantin upphör att gälla när enheten har monterats.

För att undvika repor eller andra mindre skador på enheten under monteringen bör du endast montera produkten på ett rent och jämnt underlag.

Den monterade hyllan får endast stå på ett jämnt och stabilt underlag – för din egen säkerhet.

Se till att hyllan är korrekt monterad före användning – för din egen säkerhet.

Observera: Hyllan är avsedd för privat bruk, inte för industriellt bruk.

För ökad stabilitet kan hyllan fästas i väggen.

SERVICECENTER

OBS! Produktens modellnummer ska alltid uppges vid kontakt med återförsäljaren. Modellnumret finns på framsidan i denna bruksanvisning och på produktens märkplåt.
www.schou.com

Tillverkad i Folkrepubliken Kina (PRC)

Tillverkare:

Schou Company A/S

Nordager 31

DK-6000 Kolding

www.schou.com

Alla rättigheter förbehålles. Innehållet i denna bruksanvisning får inte på några villkor, varken i sin helhet eller delvis, återges med hjälp av elektroniska eller mekaniska hjälpmedel, t.ex. genom fotokopiering eller fotografering, ej heller översättas eller sparas i ett informationslagrings- och informationshämtningsssystem, utan skriftligt medgivande från Schou Company A/S.

MONTERINGSANVISNING

Läs monteringsanvisningarna noga innan du monterar och/eller använder den

här produkten. Det är viktigt att följa monteringsanvisningarna noga och spara dem för framtida referens.

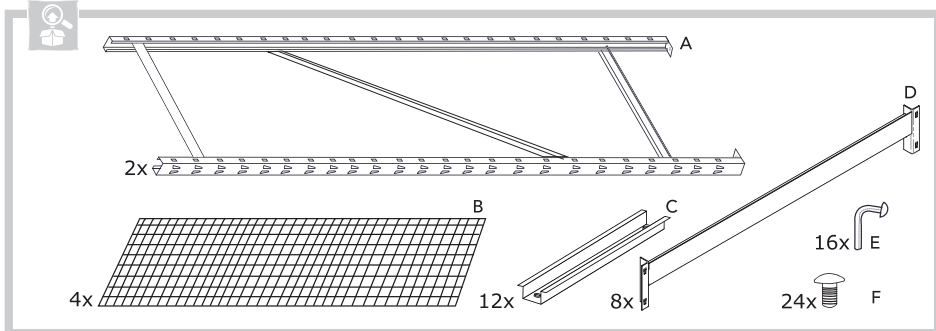

1

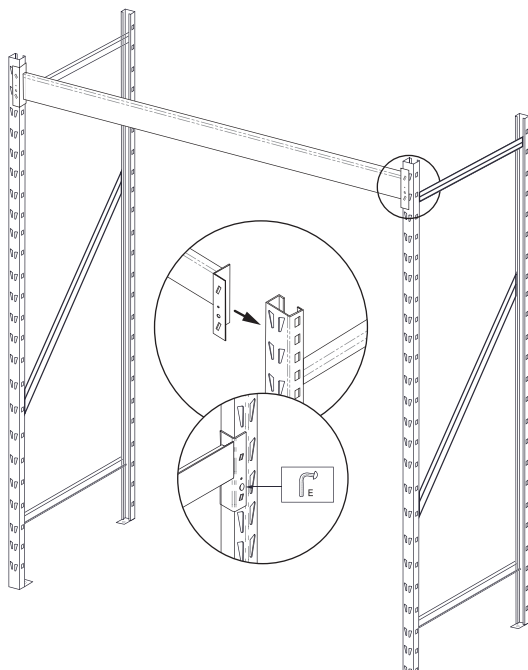
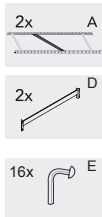

2

12x C

24x F

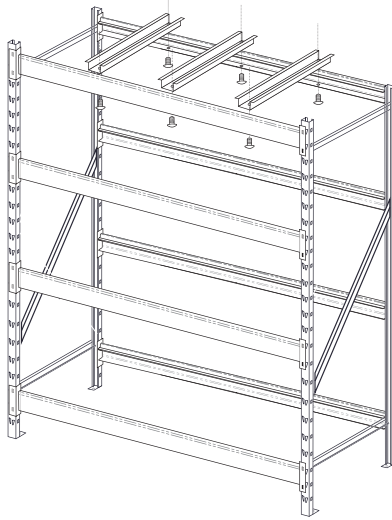
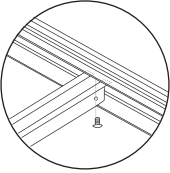

3

4x B

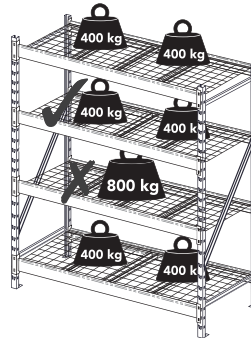
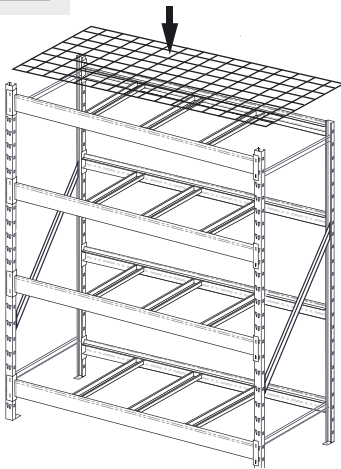

GARANTI

Fel som orsakats av felaktig användning eller hantering eller som orsakats av obehöriga reparationer och ändringar,

samt fel som orsakats av att delar som inte är originalreservdelar har använts, omfattas inte av garantin.

Teräshylly 3200kg

JOHDANTO

Saat uudesta tuotteestasi suurimman hyödyn, kun luet tämän käyttöohjeen läpi ennen tuotteen käyttöönottoa. Säilytä tämä käyttöohje, jotta voit tarvittaessa palauttaa mieleesi tuotteen toiminnot.

TEKNISEET TIEDOT

Maalattua terästä, 4 hyllyä

Enimmäiskuormitus hyllytasoa kohden: 800 kg.

Mitat: H: 183 x B: 196 x D: 61 cm.

Suurin kantavuus per hylly: 3200 kg

TURVALLISUUSOHJEET

Huomaa, että kunkin hyllyn enimmäiskuormitus hyllytasoa kohden on 800 kg. Jaa hyllytasoilla säilytettävien esineiden paino tasaisesti viiden hyllytason kesken, jotta hyllystä tulee vakaa.

Hyllyä ei saa sijoittaa huoneeseen, jossa on erittäin korkea ilmankosteus, sillä se voi vahingoittaa hyllytasoja.

Vinkki: Paranna turvallisuutta käyttämällä työkäsineitä, kun kokoat hyllyä.

Suojaa tuotteen pintoja käyttämällä kumivasaraa.

Lue käyttöohjeet ja kokoamisohjeet huolellisesti (ks. alla olevat kuvat) ennen hyllyn kokoamista ja käyttöä.

Poista kaikki pakkaukset ja laske kaikki

osat varmistaaksesi, että sisältö vastaa alla olevaa yleiskuvaa.

Tarkista ennen kokoamista, ettei hylly ole vaurioitunut. Takuu raukeaa, kun tuote on koottu.

Vältä naarmut ja muut pienet vauriot kokoamisen aikana kokoamalla tuote vain puhtaalla ja tasaisella alustalla.

Sijoita hylly tasaiselle ja vakaalle pinnalle – oman turvallisuutesi vuoksi.

Varmista, että hylly on koottu oikein ennen käyttöä – oman turvallisuutesi vuoksi.

Huomautus: Hylly on tarkoitettu yksityiskäyttöön, ei teollisuuskäyttöön.

Voit parantaa hyllyn vakautta kiinnittämällä sen seinään.

HUOLTOKESKUS

Huomaa: Tuotteen mallinumero on aina mainittava mahdollisessa yhteydenotossa.

Mallinumeron voi tarkistaa tämän käyttöohjeen etusivulta ja tuotteen tyyppikilvestä.

www.schou.com

Valmistettu Kiinassa
Valmistaja:
Schou Company A/S
Nordager 31
DK-6000 Kolding
www.schou.com

Kaikki oikeudet pidätetään. Tämän käyttöohjeen sisältöä ei saa jäljentää kokonaan eikä osittain millään tavalla sähköisesti tai mekaanisesti, esimerkiksi valokopioimalla tai -kuvaamalla, kääntää tai tallentaa tiedontallennus- ja hakujärjestelmään ilman Schou Company A/S:n kirjallista lupaa.

KOKOAMISOHJEET

Lue kokoamisohjeet huolellisesti ennen tuotteen kokoamista ja/tai käyttämistä.

Noudata kokoamisohjeita tarkasti ja säilytä ne myöhempää tarvetta varten.

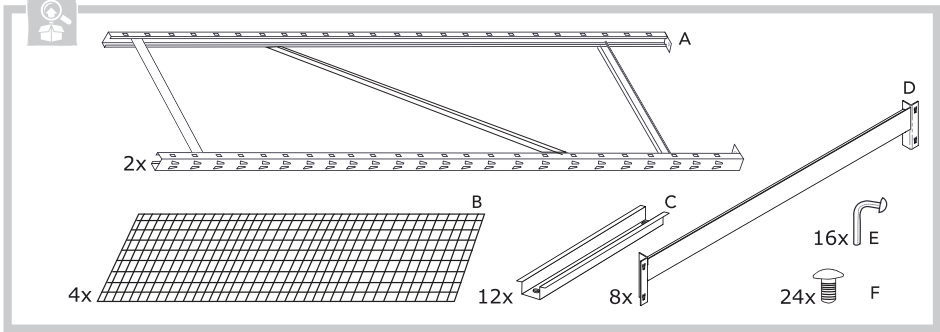

FI

1

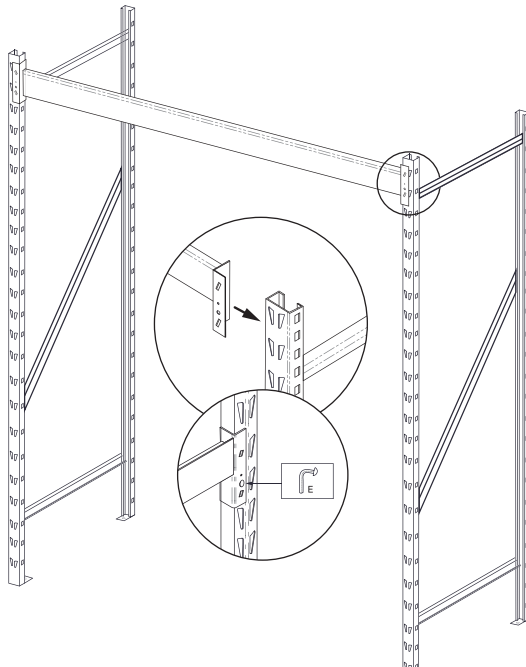
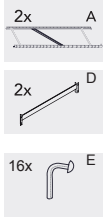

2

12x C

24x F

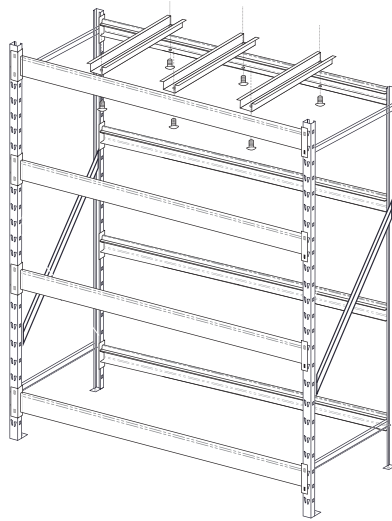
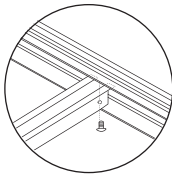

3

4x B

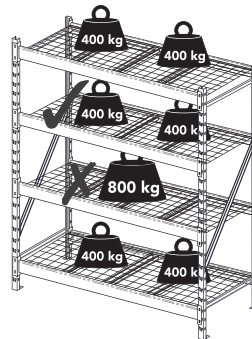
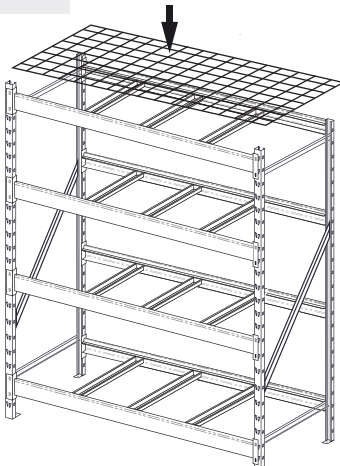

TAKUU

Takuu ei kata epäasianmukaisesta käytöstä tai käsittelystä, luvattomista toimenpiteistä

tai korjaustoista tai muiden kuin alkuperäisten osien käytöstä aiheutuneita vikoja.

Steel shelf 3200kg

INTRODUCTION

To get the most out of your new product, please read this manual before use. Please also save the manual in case you need to refer to it at a later date.

TECHNICAL DATA

Painted steel with 4 shelves

Max. load per shelf: 800 kg.

Dimensions: H: 183 x B: 196 x D: 61 cm.

Max load capacity: 3200 kg

SPECIAL SAFETY INSTRUCTIONS

Please note that the maximum load per shelf for each shelving unit is 800 kg. Make sure to distribute the weight of the items stored equally on the five shelves to keep the shelving unit stable.

The shelving unit should not be placed in a room with very high humidity, as this may damage the shelves.

Tip: For increased safety, use work gloves when assembling the shelving unit.

Use a rubber mallet to protect the unit's finish.

Read the user instructions and assembly instructions carefully (see illustrations below) before assembling and using the shelving unit.

Remove all packaging and make sure to count all the parts to check the contents

match the overview below.

Check that the shelving unit is not damaged before assembling it. The warranty lapses once the unit is assembled.

To avoid causing scratches or other minor damage to the unit during assembly, only assemble the product on a clean, even surface.

Only allow the assembled shelving unit to stand on even, stable surfaces – for your own safety.

Make sure that the shelving unit is correctly assembled before use – for your own safety.

Note: The shelving unit is intended for private use, not industrial use.

For added stability, the shelving unit can be fastened to the wall.

GB

SERVICE CENTRE

Note: Please provide the product model number in connection with all inquiries. The model number is shown on the front of this manual and on the product rating plate.

www.schou.com

Manufactured in China
Manufacturer:
Schou Company A/S
Nordager 31
DK-6000 Kolding
www.schou.com

All rights reserved. The content of this manual may not be reproduced, either in full or in part, in any way by electronic or mechanical means, e.g. photocopying or publication, translated or saved in an information storage and retrieval system without written permission from Schou Company A/S.

ASSEMBLY INSTRUCTIONS

Please read these instructions carefully before assembling and using the product.

Please retain this manual for future reference.

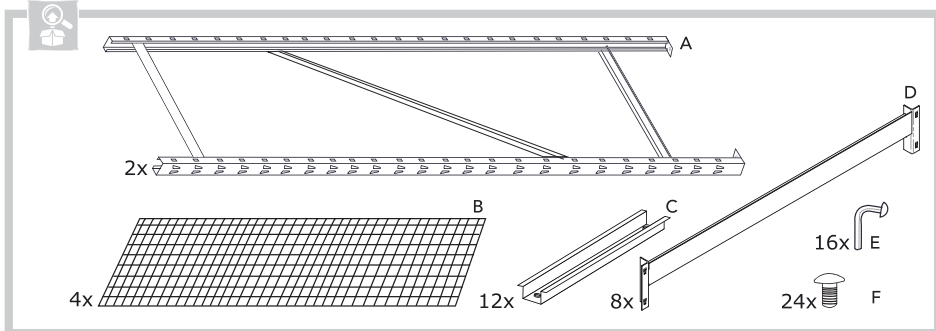

1

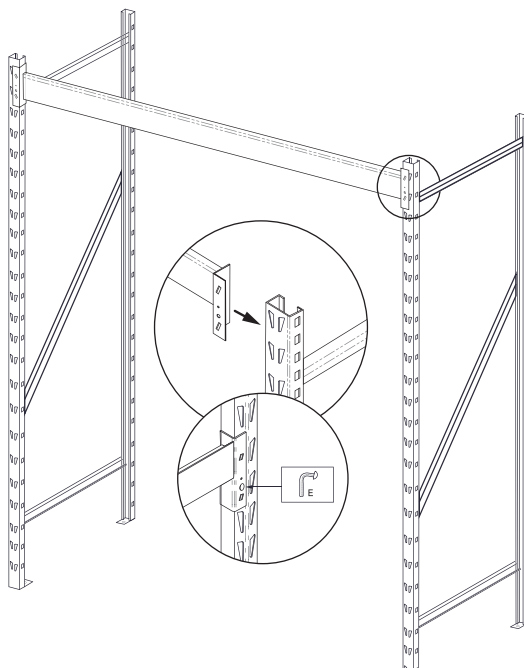
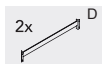

2

12x C

24x F

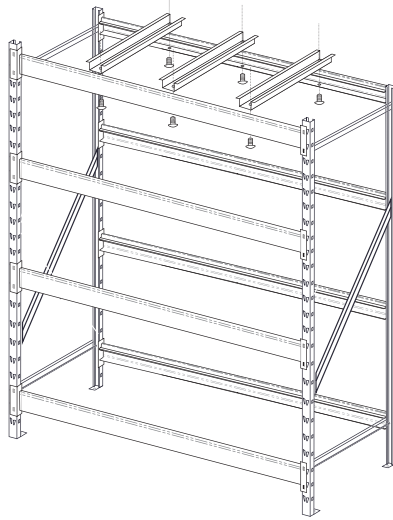
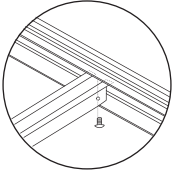

3

4x B

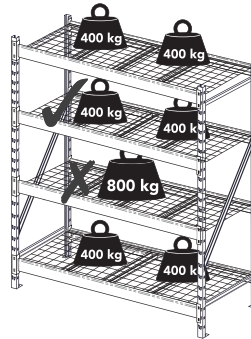
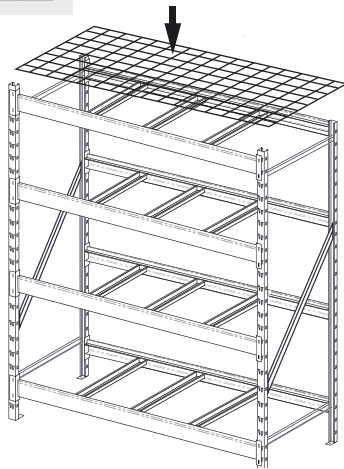

GB

WARRANTY

Faults caused by incorrect use or handling, faults caused by unauthorised

intervention or repairs, and faults caused by use of non-original parts are not covered by the warranty.

Stahlregal 3200 kg

EINFÜHRUNG

Damit Sie an Ihrem neuen Produkt möglichst lange Freude haben, bitten wir Sie, die Gebrauchsanweisung und die beiliegenden Sicherheitshinweise vor Ingebrauchnahme sorgfältig durchzulesen.

Ferner wird empfohlen, die Gebrauchsanweisung für den Fall aufzubewahren, dass Sie sich die Funktionen des Produkts später nochmals ins Gedächtnis rufen möchten.

TECHNISCHE DATEN

Lackierter Stahl mit 4 Böden.

Max. Belastung pro Einlegeboden:
800 kg.

Abmessungen: H: 183 x B: 196 x D: 61
cm.

Maximale Belastung pro Regal: 3200 kg

BESONDERE SICHERHEITSHINWEISE

Bitte beachten Sie, dass die maximale Belastung pro Einlegeboden für jedes Regal 800 kg beträgt. Achten Sie darauf, das Gewicht der gelagerten Waren auf den fünf Einlegeböden gleichmäßig zu verteilen, damit das Regal stabil bleibt.

Das Regal sollte nicht in einem Raum mit sehr hoher Luftfeuchtigkeit aufgestellt werden, da dies die Einlegeböden beschädigen kann.

Tipp: Zur erhöhten Sicherheit sollten Sie beim Zusammenbau des Regals Arbeitshandschuhe tragen.

Verwenden Sie einen Gummihammer, um die Oberfläche des Geräts zu schützen.

Lesen Sie die Gebrauchsanweisung und

die Montageanleitung sorgfältig durch (siehe Abbildungen unten), bevor Sie das Regal zusammenbauen und benutzen.

Entfernen Sie alle Verpackungen und zählen Sie alle Teile, um zu prüfen, ob der Inhalt mit der unten stehenden Übersicht übereinstimmt.

Vergewissern Sie sich, dass das Regal nicht beschädigt ist, bevor Sie es zusammenbauen. Die Garantie erlischt, sobald das Gerät montiert ist.

Montieren Sie das Gerät nur auf einer sauberen, ebenen Fläche, um Kratzer oder andere kleinere Schäden zu vermeiden.

Stellen Sie das montierte Regal zu Ihrer eigenen Sicherheit nur auf eine ebene, stabile Fläche.

Vergewissern Sie sich zu Ihrer eigenen Sicherheit, dass das Regal vor der Benutzung ordnungsgemäß zusammengebaut ist.

Hinweis: Das Regal ist für den privaten, nicht für den industriellen Gebrauch bestimmt.

Zur zusätzlichen Stabilisierung können Sie das Regal an der Wand befestigen.

SERVICECENTER

Hinweis: Bei Anfragen stets die Modellnummer des Produkts angeben.

Die Modellnummer finden Sie auf der Titelseite dieser Gebrauchsanweisung und auf dem Typenschild des Produkts.

www.schou.com

Hergestellt in der
Volksrepublik China
Hersteller:
Schou Company A/S
Nordager 31
DK-6000 Kolding
www.schou.com

Alle Rechte vorbehalten. Der Inhalt dieser Gebrauchsanweisung darf ohne die schriftliche Genehmigung von Schou Company A/S weder ganz noch teilweise in irgendeiner Form unter Verwendung elektronischer oder mechanischer Hilfsmittel, wie zum Beispiel durch Fotokopieren oder Aufnahmen, wiedergegeben, übersetzt oder in einem Informationsspeicher und -abrufsystem gespeichert werden.

MONTAGEANLEITUNG

Lesen Sie die Montageanleitung sorgfältig durch, bevor Sie dieses Produkt zusammenbauen und/oder

benutzen. Halten Sie sich genau an die Montageanleitung und bewahren Sie diese für den späteren Gebrauch auf.

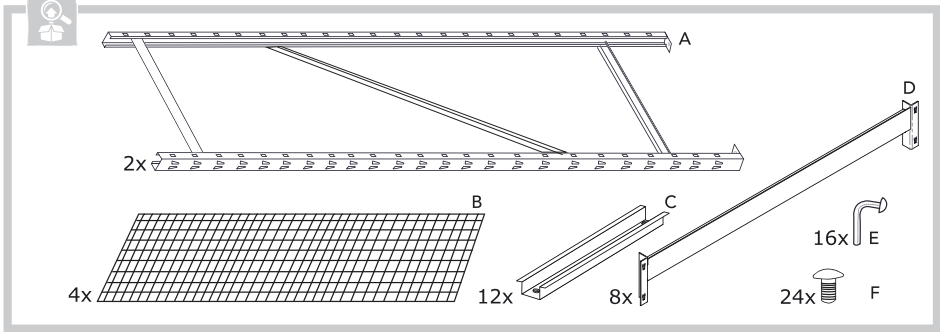

DE

1

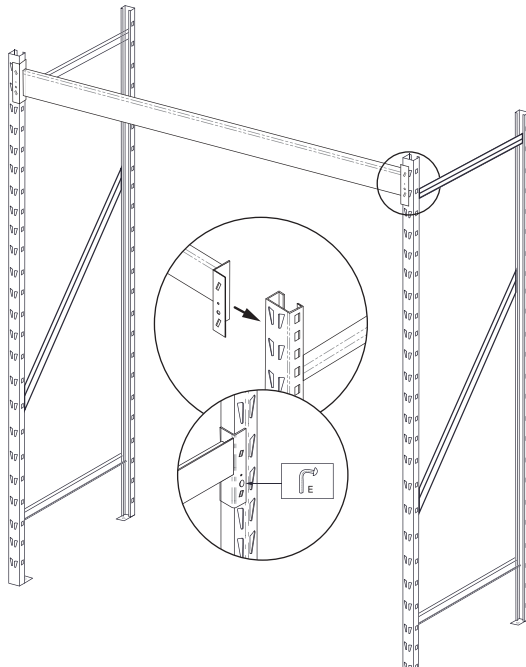
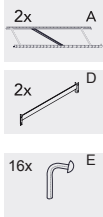

2

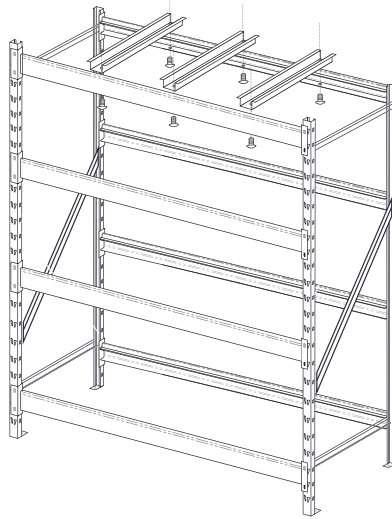
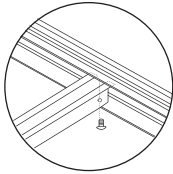
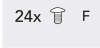
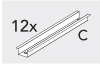

3

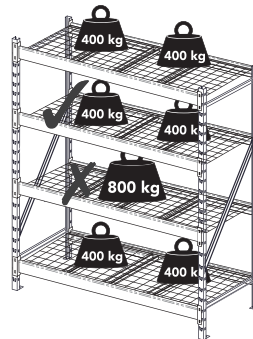
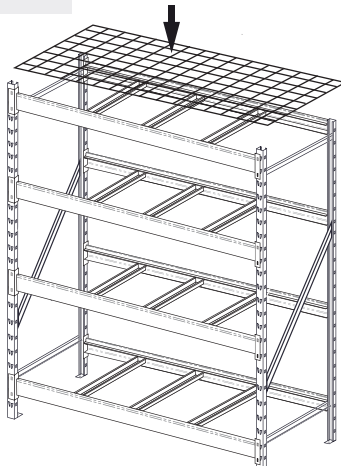
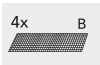

GARANTIE

Von der Garantie ausgeschlossen sind Fehler, die durch unsachgemäße Verwendung oder Handhabung, durch

ungenehmigte Eingriffe oder Reparaturen sowie durch die Verwendung von Nicht-Originalteilen verursacht wurden.

Terasriiul 3200kg

SISSEJUHATUS

Uue toote parimaks kasutamiseks tutvuge palun eelnevalt käesoleva juhendiga. Hoidke kasutusjuhend hilisemaks kasutamiseks alles.

TEHNILISED ANDMED

Värvitud teras, 4 riuliga.

Max koormus riuililaua kohta: 800 kg.

Mõõtmed: H: 183 x B: 196 x D: 61 cm.

Maksimaalne kandevõime riuli kohta: 3200 kg

OHUTUSALASED ERIJUHISED

Pange tähele, et iga riuililaua maksimaalne koormus on 800 kg. Jaotage riulis hoitavate esemete raskus ühtlaselt viie riuililaua vahel, et riul seisaks stabiilselt.

Riulikappi ei tohiks paigutada väga kõrge õhuniiskusega ruumi, kuna see võib riuililaudu kahjustada.

Nõuanne Ohutuse suurendamiseks kasutage riulikapi kokkupanekul töökindaid.

Kasutage seadme viimistluse kaitsmiseks kummist haamrit.

Enne riuli kokkupanekut ja kasutamist lugege hoolikalt kasutusjuhendit ja monteerimisjuhendit (vt allpool toodud joonised).

Eemaldage kogu pakend ja loendage

kindlasti kõik osad, et kontrollida, kas sisu vastab alljärgnevale ülevaatele.

Enne kokkupanekut kontrollige, et riulikapp ei oleks kahjustatud. Garantii kaotab kehtivuse, kui kapp on kokku pandud.

Selleks, et vältida kriimustuste või muude väiksemate vigastuste tekkimist kapi kokkupanekul, ühendage toode ainult puhtal ja ühtlasel pinnal.

Laske kokkupandud riulikapil seista ainult tasasel ja stabiilsel pinnal - teie enda ohutuse huvides.

Enne kasutamist veenduge, et riulikapp on õigesti kokku pandud - teie enda ohutuse huvides.

Märkus. Riulikapp on ette nähtud isiklikuks, mitte tööstuslikuks kasutamiseks.

Stabiilsuse lisamiseks saab riulikapi kinnitada seina külge.

ET

TEENINDUSKESKUS

Pidage meeles: märkida kõikide päringute puhul ära toote mudelinumber. Mudelinumber on toodud ära käesoleva juhendi kaanel ning toote nimisildil.
www.schou.com

Toodetud Hiina
Rahvabariigis
Tootja:
Schou Company A/S
Nordager 31
DK-6000 Kolding
www.schou.com

Kõik õigused kaitstud. Käesolevat kasutusjuhendit ei tohi ilma ettevõtte Schou Company A/S eelneva kirjaliku nõusolekuta paljundada ei osaliselt ega täielikult, elektrooniliselt või mehaaniliselt (näiteks fotokoopia või skaneering), tõlkida ega hoida andmebaasis ja otsingusüsteemis.

KOKKUPANEKUJUHISEID

Enne selle toote kokkupanekut ja/või kasutamist lugege hoolikalt kokkupanekujuhiseid.

Kokkupanekujuhiseid tuleb hoolega järgida ning hoida hilisemaks kasutamiseks alles.

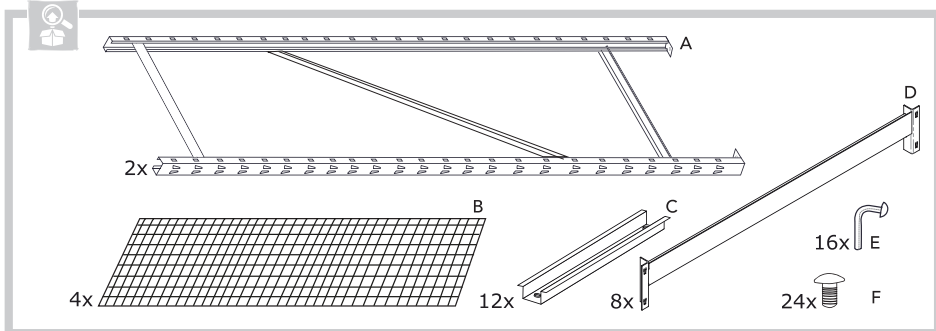

1

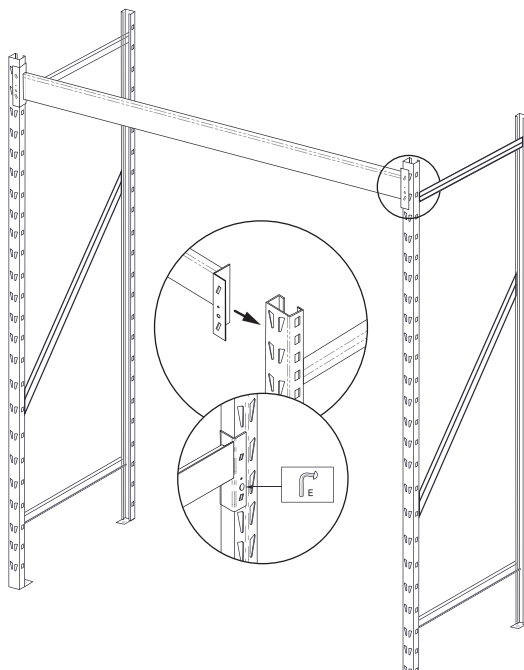
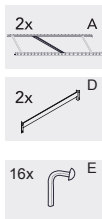

2

12x C

24x F

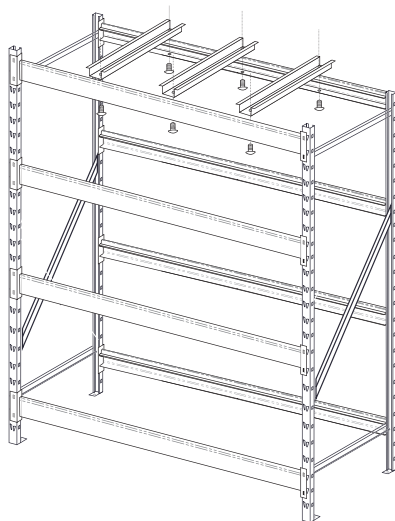
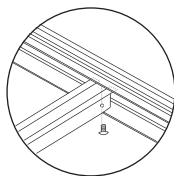

3

4x B

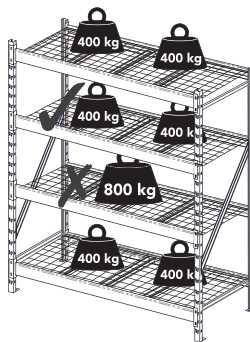
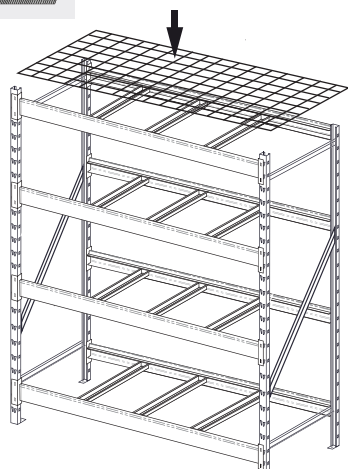

ET

GARANTII

Garantii ei kata ebaõigest kasutamisest või käsitsemisest põhjustatud vigu, omavolilisest sekkumisest või

remondist põhjustatud vigu ning mitte-originaalosaade kasutamisest põhjustatud vigu.

Estantería de acero 3200 kg

INTRODUCCIÓN

Para sacar el máximo provecho a su nuevo producto, lea este manual de instrucciones antes de usarlo. Por favor, guarde este manual en caso de que necesite consultarlo en un momento posterior.

DATOS TÉCNICOS

Acero pintado con 4 estantes

Carga máx. por estantería: 800 kg.

Dimensiones: H: 183 x B: 196 x D: 61 cm.

Capacidad máxima de carga por estante: 3200 kg.

INSTRUCCIONES ESPECIALES DE SEGURIDAD

Tenga en cuenta que la carga máxima por estantería es de 800 kg. Asegúrese de distribuir homogéneamente el peso de los objetos colocados en las cinco baldas para mantener la estabilidad de la estantería.

La estantería no debería colocarse en un espacio con mucha humedad, ya que esto podría dañar las baldas.

Consejo: Para mejorar la seguridad, use guantes de trabajo para montar la estantería.

Use un mazo de goma para no dañar el acabado de la estantería.

Lea las instrucciones de usuario y las

instrucciones de montaje atentamente (véanse las ilustraciones siguientes) antes de montar y usar la estantería.

Retire todo el embalaje y asegúrese de contar todas las piezas para comprobar que el contenido coincide con el esquema que figura a continuación.

Asegúrese de que la estantería no esté dañada antes de montarla. La garantía caduca una vez montada la unidad.

Para evitar provocar arañazos u otros daños menores a la estantería durante el montaje, monte el producto solamente sobre una superficie limpia y plana.

Coloque la estantería montada solamente en superficies planas y estable (por su propia seguridad).

Por su propia seguridad, asegúrese de que la estantería esté correctamente montada antes de utilizarla.

Nota: La estantería está pensada para uso privado, no uso industrial.

Para mayor estabilidad, la estantería puede fijarse a la pared.

CENTRO DE SERVICIO

Nota: Por favor, cite el número de modelo del producto relacionado con todas las preguntas.

El número de modelo se muestra en la parte frontal de este manual y en la placa de características del producto.

www.schou.com

Fabricado en la R.P.C.

Fabricante:

Schou Company A/S

Nordager 31

DK-6000 Kolding

www.schou.com

Todos los derechos reservados. El contenido de este manual no puede ser reproducido, ni total ni tampoco parcialmente, de cualquier forma por medios electrónicos o mecánicos, por ejemplo, fotocopias o publicación, traducción o guardado en un almacén de información y sistema de recuperación, sin la previa autorización por escrito de Schou Company A/S.

INSTRUCCIONES

Lea atentamente las instrucciones de montaje antes de montar y/o utilizar

este producto. Siga atentamente las instrucciones de montaje y guárdelas para su uso posterior.

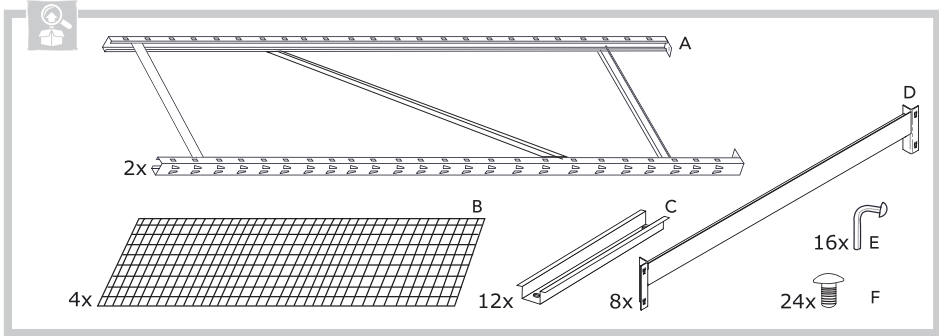

1

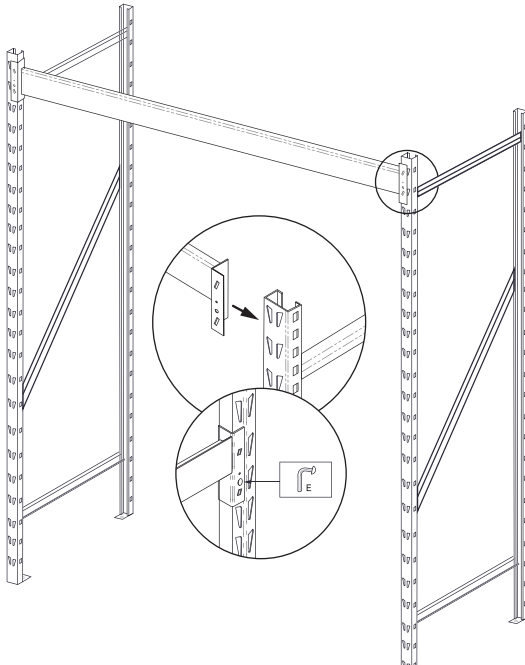
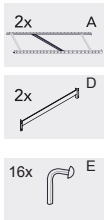

ES

2

12x C

24x F

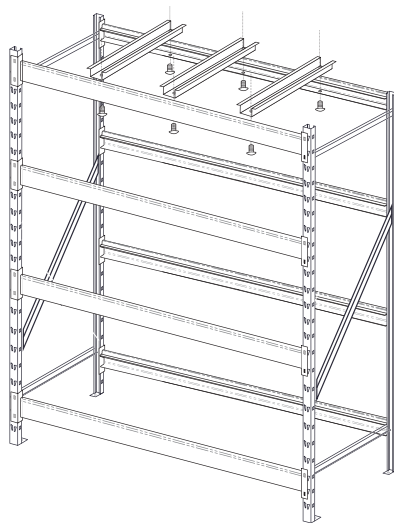
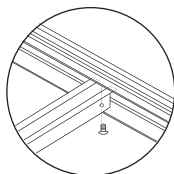

3

4x B

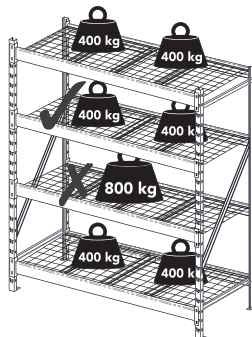
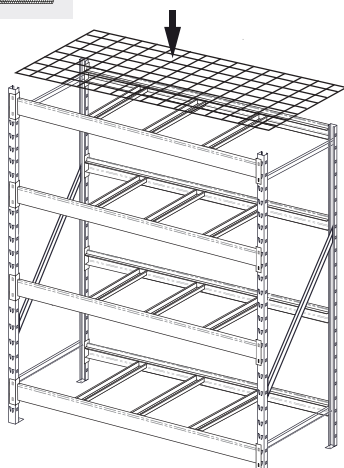

GARANTÍA

Los fallos causados por el uso o la manipulación incorrectos, los fallos causados por intervenciones

o reparaciones no autorizadas y los fallos causados por el uso de piezas no originales no están cubiertos por la garantía.

Stalen stellingkast 3200 kg

INLEIDING

Om het beste uit uw nieuwe product te halen, gelieve deze instructies voor gebruik door te lezen. Bewaar de handleiding voor het geval u deze op een later moment wilt raadplegen.

TECHNISCHE GEGEVENS

Gelakt staal met 4 legborden

Max. belasting per legbord: 800 kg.

Afmetingen: H: 183 x B: 196 x D: 61 cm.

Maximale draagvermogen per rek:
3200 kg

SPECIALE VEILIGHEIDSinSTRUCTIES

Let op: de maximale belasting per legbord voor elke stellingkast is 800 kg. Verdeel het gewicht van de items gelijkmatig over de vijf legborden om de stellingkast stabiel te houden.

Plaats de stellingkast nooit in een ruimte met zeer hoge vochtigheid omdat de legborden hierdoor beschadigd kunnen raken.

Tips: Gebruik voor meer veiligheid werkhandschoenen bij het monteren van de stellingkast.

Gebruik een rubberhamer om de afwerking van de kast te beschermen.

Lees de gebruiksaanwijzing en montage-instructies zorgvuldig door (zie de onderstaande illustraties) voordat u de stellingkast gaat monteren en gebruiken.

Verwijder al het verpakkingsmateriaal en tel alle onderdelen om te controleren of de inhoud van de verpakking overeenkomt met het onderstaande overzicht.

Controleer vóór het monteren of de stellingkast niet beschadigd is. De garantie vervalt zodra de kast gemonteerd is.

Om tijdens de montage krassen of andere kleine beschadigingen te vermijden, dient u het product op een schoon, horizontaal oppervlak te monteren.

Voor uw eigen veiligheid mag de gemonteerde stellingkast alleen op een horizontaal en stabiel oppervlak staan.

Voor uw eigen veiligheid dient u ervoor te zorgen dat de stellingkast op de juiste wijze is gemonteerd voordat u hem gebruikt.

Let op: De stellingkast is bedoeld voor privégebruik, niet voor industrieel gebruik. Voor extra stabiliteit kunt u de kast aan de muur bevestigen.

NL

SERVICE CENTRE

Let op: Vermeld bij alle vragen het productmodelnummer.

Het modelnummer staat op de voorkant van deze handleiding en op het producttypeplaatje.

www.schou.com

Vervaardigd in P.R.C.
Fabrikant:
Schou Company A/S
Nordager 31
DK-6000 Kolding
www.schou.com

Alle rechten voorbehouden. De inhoud van deze handleiding mag op geen enkele wijze, noch volledig noch in delen, elektronisch of mechanisch gereproduceerd worden, bijv. kopiëren of publicatie, vertaald of opgeslagen in een informatie-opslag- en ontsluitingssysteem zonder schriftelijke toestemming van Schou Company A/S.

MONTAGE-INSTRUCTIES

Lees de montage-instructies nauwkeurig door voordat u dit product monteert of gebruikt. De montage-instructies moeten

zorgvuldig gevolgd en bewaard worden voor later gebruik.

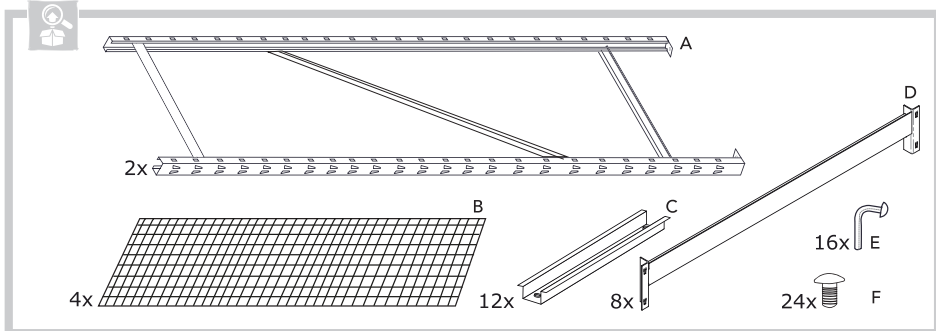

1

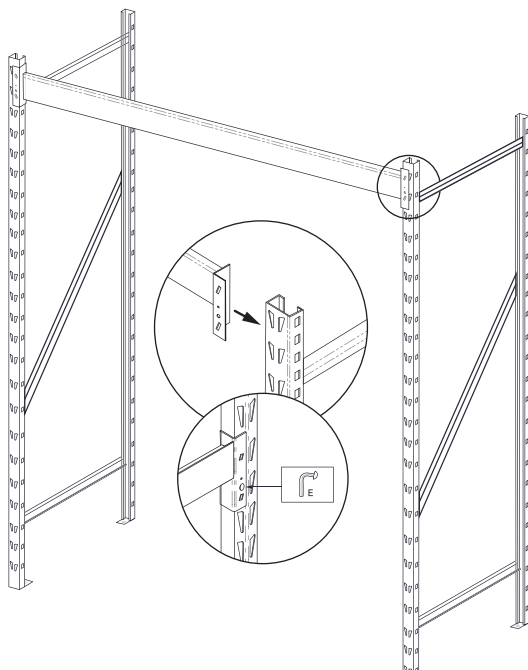
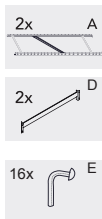

2

12x C

24x F

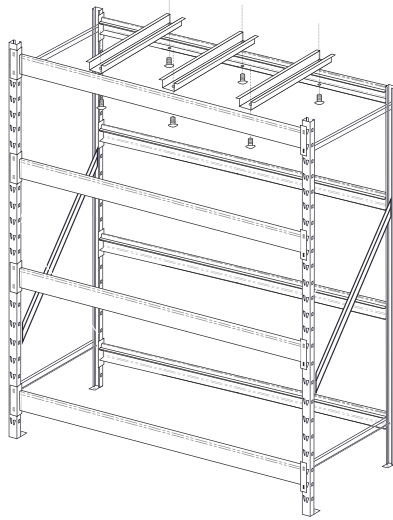
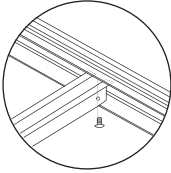

3

4x B

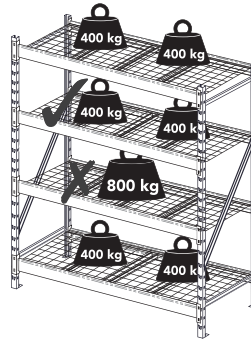
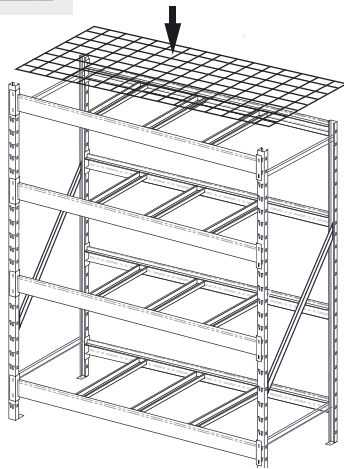

NL

GARANTIE

Defecten veroorzaakt door verkeerd gebruik of onjuiste behandeling, defecten veroorzaakt door ongeoorloofde ingrepen of reparaties, en defecten

veroorzaakt door het gebruik van niet-originele onderdelen vallen niet onder de garantie.

Plieninė lentyna 3200 kg

ĮVADAS

Norėdami maksimaliai išnaudoti savo naują produktą, prieš naudodami jį perskaitykite šį vadovą. Taip pat išsaugokite vadovą, jei prireiktų pasinaudoti juo vėliau.

TECHNICAL DATA

Dažytas plienas su 4 lentynomis.

Maksimali apkrova vienai lentynai:
800 kg.

Matmenys: H: 183 x B: 196 x D: 61 cm.

Didžiausia lentynos apkrova: 3200 kg.

SPECIALIOS SAUGUMO INSTRUKCIJOS

Atkreipkite dėmesį, kad maksimali apkrova vienai lentynai yra 800 kg. Užtikrinkite, kad ant penkių lentynų laikomų daiktų svoris būtų paskirstytas tolygiai, kad lentynų vienetas būtų stabilus.

Lentynų vieneto nereikėtų dėti į patalpą su labai didele drėgme, nes tai gali pažeisti lentynas.

Patarimas: dėl didesnio saugumo surinkimo metu naudokite darbo pirštines.

Naudokite gumos plaktuką, kad apsaugotumėte lentynų vieneto paviršių.

Prieš surinkdami ir naudodami lentynų vieneta, atidžiai perskaitykite naudotojo instrukcijas ir surinkimo instrukcijas (žr. žemiau esančias iliustracijas).

Pašalinkite visas pakuotes ir įsitinkite, kad suskaičiavote visas dalis, kad patikrintumėte, ar turinys atitinka toliau pateiktą apžvalgą.

Prieš surinkdami patikrinkite, ar lentynų vienetas nėra pažeistas. Surinkus vieneta garantija nustoja galioti.

Kad išvengtumėte įbrėžimų ar kitokių smulkių pažeidimų surinkimo metu, surinkite produktą tik ant švaraus, lygaus paviršiaus.

Leiskite surinktai lentynų vienetai stovėti tik ant lygių, stabilių paviršių – dėl savo saugumo.

Įsitinkite, kad lentynų vienetas yra tinkamai surinktas prieš naudojimą – dėl savo saugumo.

Pastaba: lentynų vienetas skirtas naudoti tik privačiai, ne pramoninei paskirčiai.

Dėl papildomo stabilumo lentynų vieneta galima pritvirtinti prie sienos.

APTARNAVIMO CENTRAS

Pastaba: Prašome nurodyti gaminio modelio numerį visuose užklausoje.

Modelio numeris pateiktas šio vadovo priekyje ir ant gaminio techninių duomenų lentelės.

www.schou.com

Pagaminta Kinijoje
Gamintojas:
Schou Company A/S
Nordager 31
DK-6000 Kolding
www.schou.com

Visos teisės saugomos. Šio vadovo turinys negali būti atgaminamas, nei visiškai, nei iš dalies, jokių būdu elektroninėmis ar mechaninėmis priemonėmis, pvz., kopijavimu ar publikavimu, verčiamas ar saugomas informacijos saugojimo ir paieškos sistemoje be raštiško Schou Company A/S leidimo.

MONTAVIMAS

Atidžiai perskaitykite šias instrukcijas prieš surinkdami ir naudodami gaminį.

Išsaugokite šį vadovą, kad galėtumėte juo naudotis ateityje.

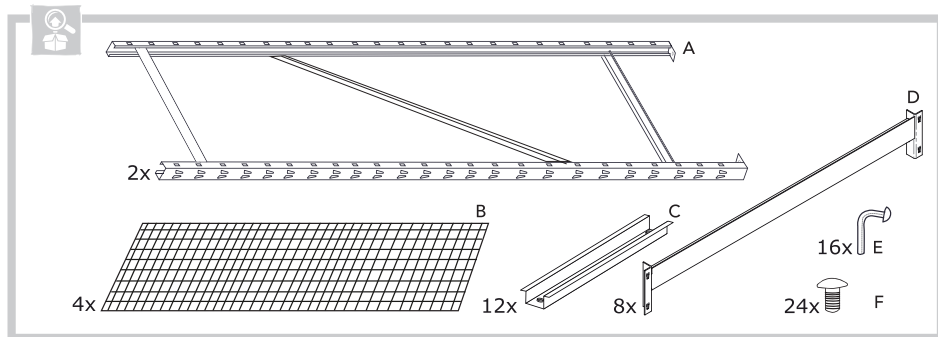

1

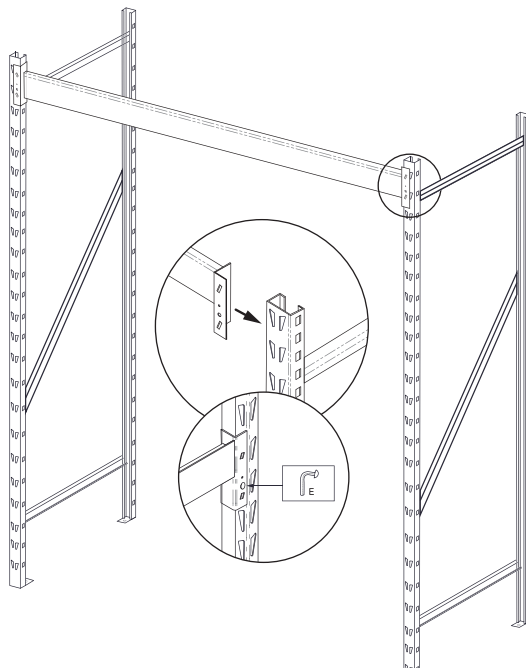
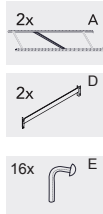

LT

2

12x C

24x F

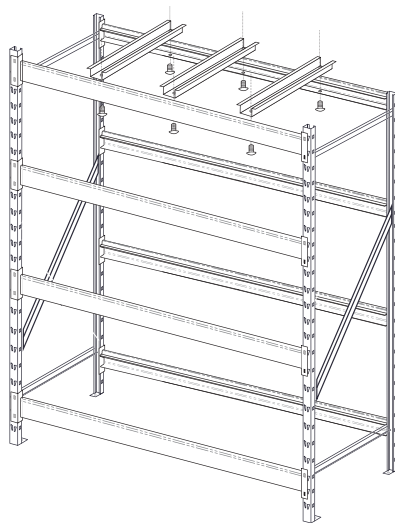
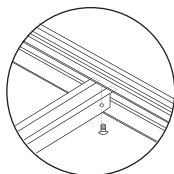

3

4x B

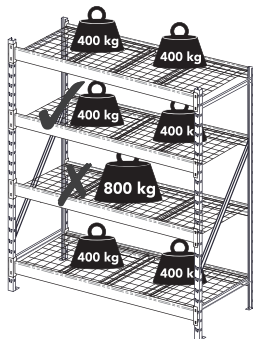
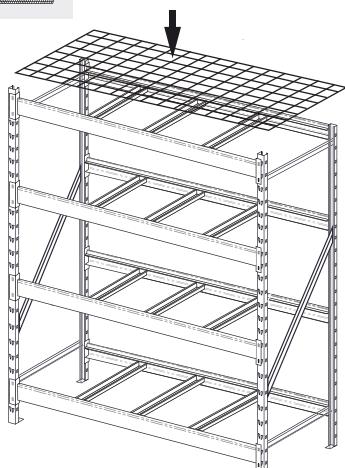

GARANTIJA

Defektai, atsiradę dėl netinkamo naudojimo ar tvarkymo, defektai, atsiradę dėl neleistinių intervencijų ar remonto, ir

defektai, atsiradę dėl neoriginalių dalių naudojimo, nėra įtraukti į garantiją.