

AB 500 Li 48  
BL 700 Li 48



**IT** Soffiatore portatile da giardino alimentato a batteria  
MANUALE DI ISTRUZIONI

ATTENZIONE: prima di usare la macchina, leggere attentamente il presente libretto.

**BG** Градинска преносима акумулаторна обдухваща машина  
УПЪТВАНЕ ЗА УПОТРЕБА

ВНИМАНИЕ: преди да използвате машината прочетете внимателно настоящата книжка.

**BS** Akumulatorski duvač/usisivač lišća  
UPUTSTVO ZA UPOTREBU

PAŽNJA: prije nego što koristite ovu mašinu, pažljivo pročitajte priručnik s uputama.

**CS** Přenosný akumulátorový zahradní foukač  
NÁVOD K POUŽITÍ

POZOR: Před použitím stroje si pozorně přečtěte tento návod k použití.

**DA** Batteridrevet bærbær løvblæser til havebrug  
BRUGSANVISNING

ADVARSEL: Læs instruktionsbogen omhyggeligt igennem, før du tager denne maskine i brug.

**DE** Tragbarer Laubbläser für den Garten mit Batteriebetrieb  
GEBRAUCHSANWEISUNG

ACHTUNG: Vor Inbetriebnahme des Geräts die Gebrauchsanleitung aufmerksam lesen.

**EL** Φορητός φυσητήρας μπαταρίας για κήπους  
ΟΔΗΓΙΕΣ ΧΡΗΣΗΣ

ΠΡΟΣΟΧΗ: πριν χρησιμοποιήσετε το μηχάνημα, διαβάστε προσεκτικά το παρόν εγχειρίδιο.

**EN** Portable battery-powered garden blower  
OPERATOR'S MANUAL

WARNING: read thoroughly the instruction booklet before using this machine.

**ES** Soplador portátil de jardín a batería  
MANUAL DE INSTRUCCIONES

ATENCIÓN: antes de utilizar esta máquina, lea atentamente el manual de instrucciones.

**ET** Kaasaskantav akutoitel aiapuhur  
KASUTUSJUHE

ETTEVAATUST: enne masina kasutamist lugeda tähelepanelikult käesolevat kasutusjuhendit.

**FI** Käsin kannateltava akukäyttöinen lehtipuhallin  
KÄYTTÖOHJEET

VAROITUS lue käyttöopas huolellisesti ennen koneenkäyttöä.

**FR** Souffleur de jardin portatif alimenté par batterie  
MANUEL D'UTILISATION

ATTENTION: lire attentivement le manuel avant d'utiliser cette machine.

**HR** Prijenosni puhač lišća s baterijskim napajanjem  
PRIRUČNIK ZA UPORABU

POZOR: Prije nego pristupite uporabi stroja, pažljivo pročitajte upute.

**HU** Akkumulátoros hordozható kerti lombfúvó  
HASZNÁLATI UTASÍTÁS

FIGYELEM: a gép használatá elött olvassa el figyelmesen a jelen kézikönyvet!

**LT** Akumuliatorinis nešiojamas pūstuvus sodo darbams  
NAUDOJIMO INSTRUKCIJOS

DĖMESIO: prieš naudojant prietaisą, būtina atidžiai susipažinti suvartotojo vadovu.

**LV** Pārnēsams dārza pūtējs ar akumulatora barošānu  
LIETOŠANAS INSTRUKCIJA

UZMANĪBU: pirms aparāta lietošanai rūpīgi izlasiet dotoinstrukciju.

**MK** Преносен раздувач за градини со напојување на батерија  
УПАТСТВА ЗА УПОТРЕБА

ВНИМАНИЕ: пред да ја употребите машината, внимателно прочитајте го упатството за употреба.

**NL** Draagbare tuinblazer met accutoevoer  
GEBRUIKERSHANDLEIDING

LET OP: Voordat u de deze machine gaat gebruiken dient u eerst deze handleiding aandachtig door te lezen.

**NO** Batteridrevet bærbar løvblåser  
INSTRUKSJONSBOK

ADVARSEL: Les denne bruksanvisningen nøye før du bruker maskinen.

**PL** Przenośna akumulatorowa dmuchawa ogrodowa  
INSTRUKCJE OBSŁUGI

UWAGA: Przed użyciem urządzenia przeczytaj uważnie niniejszą instrukcję.

**PT** Soprador portátil de jardim alimentado a bateria  
MANUAL DE INSTRUÇÕES

ATENCAO! Antes de usar a moto-roçadeira, ler com atenção este manual de instruções.

**RO** Suflantă portabilă de grădină cu baterie  
MANUAL DE INSTRUCȚIUNI

ATENȚIE: înainte de a utiliza mașina, citiți cu atenție manualul de față.

**RU** Портативный садовый пылесос с батарейным питанием  
РУКОВОДСТВО ПО ЭКСПЛУАТАЦИИ

ВНИМАНИЕ: Прежде чем пользоваться оборудованием, внимательно прочтите это руководство по эксплуатации.

**SK** Prenosný akumulátorový záhradný fúkač  
NÁVOD NA POUŽITIE

UPOZORNENIE: pred použitím stroja si pozorne prečítajte tento návod.

**SL** Prenosni akumulatorski vrtni puhalik  
PRIROČNIK ZA UPORABO

POZOR: Preden uporabite stroj, pazljivo preberite priročnik z navodili.

**SR** Akumulatorski duvač/usisivač lišća  
PRIRUČNIK SA UPUTSTVIMA

PAŽNJA: pre korišćenja mašine pažljivo pročitati ovaj priručnik.

**SV** Bärbar batteridrivnen lövblås för trädgårdsbruk  
BRUKSANVISNING

VARNING: Läs igenom hela detta häfte innan du använder maskinen.

**TR** Batarya beslemeli taşınır bahçe üfleyicisi  
KULLANIM KILAVUZU

DIKKAT! Makineyi kullanmadan önce talimatlar iceren kilavuzu dikkatle okuyun.

ITALIANO - Istruzioni Originali .....	<b>IT</b>
БЪЛГАРСКИ - Превод на оригиналните инструкции .....	<b>BG</b>
BOSANSKI - Prijevod originalnih uputa .....	<b>BS</b>
ČESKY - Překlad původního návodu k používání .....	<b>CS</b>
DANSK - Oversættelse af den originale brugsanvisning .....	<b>DA</b>
DEUTSCH - Übersetzung der Originalbetriebsanleitung .....	<b>DE</b>
ΕΛΛΗΝΙΚΑ - Μετάφραση του πρωτοτύπου των οδηγιών χρήσης .....	<b>EL</b>
ENGLISH - Translation of the original instruction .....	<b>EN</b>
ESPAÑOL - Traducción del Manual Original .....	<b>ES</b>
EESTI - Algupärase kasutusjuhendi tõlge .....	<b>ET</b>
SUOMI - Alkuperäisten ohjeiden käännös .....	<b>FI</b>
FRANÇAIS - Traduction de la notice originale .....	<b>FR</b>
HRVATSKI - Prijevod originalnih uputa .....	<b>HR</b>
MAGYAR - Eredeti használati utasítás fordítása .....	<b>HU</b>
LIETUVIŠKAI - Originalių instrukcijų vertimas .....	<b>LT</b>
LATVIEŠU - Instrukciju tulkojums no oriģinālvalodas .....	<b>LV</b>
МАКЕДОНСКИ -Превод на оригиналните упатства .....	<b>MK</b>
NEDERLANDS - Vertaling van de oorspronkelijke gebruiksaanwijzing .....	<b>NL</b>
NORSK - Oversettelse av original bruksanvisning .....	<b>NO</b>
POLSKI - Tłumaczenie instrukcji oryginalnej .....	<b>PL</b>
PORTUGUÊS - Tradução do manual original .....	<b>PT</b>
ROMÂN - Traducerea manualului fabricantului .....	<b>RO</b>
РУССКИЙ - Перевод оригинальных инструкций .....	<b>RU</b>
SLOVENŠČINA - Prevod izvirnih navodil .....	<b>SL</b>
SLOVENSKY - Preklad pôvodného návodu na použitie .....	<b>SK</b>
SRPSKI - Prevod originalnih uputstva .....	<b>SR</b>
SVENSKA - Översättning av bruksanvisning i original .....	<b>SV</b>
TÜRKÇE - Orijinal Talimatların Tercümesi .....	<b>TR</b>

1

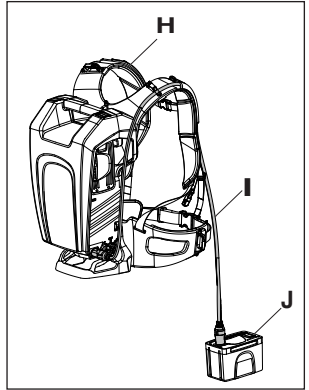
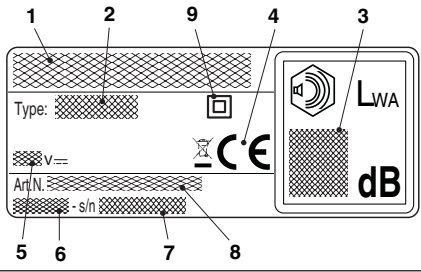
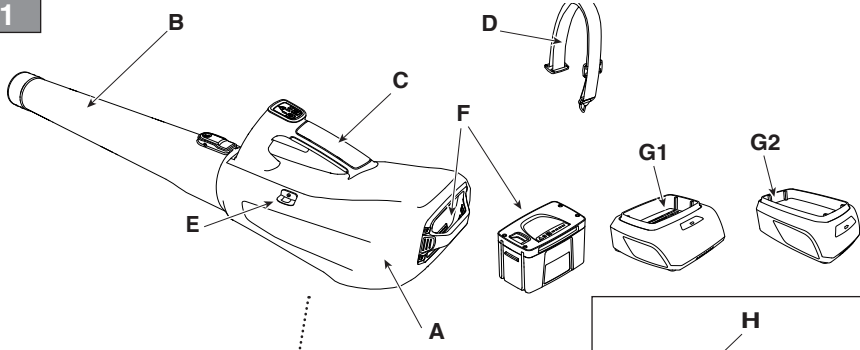

2

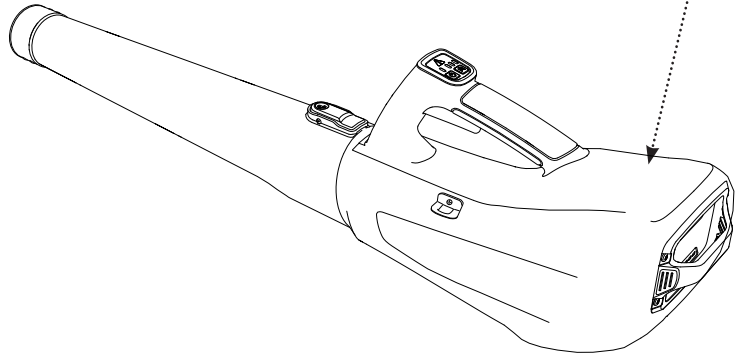

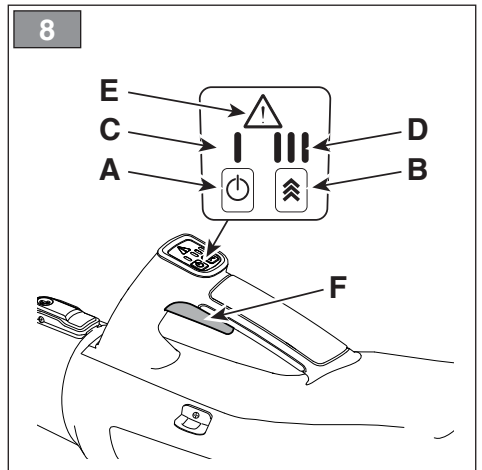
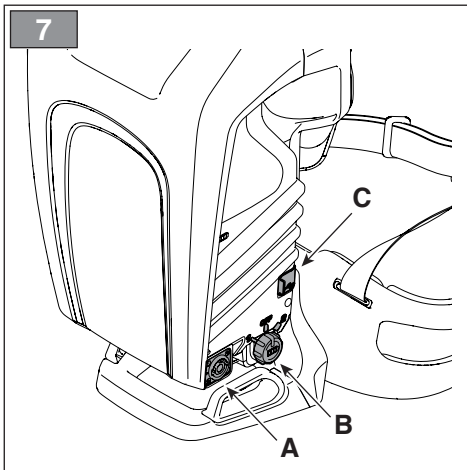
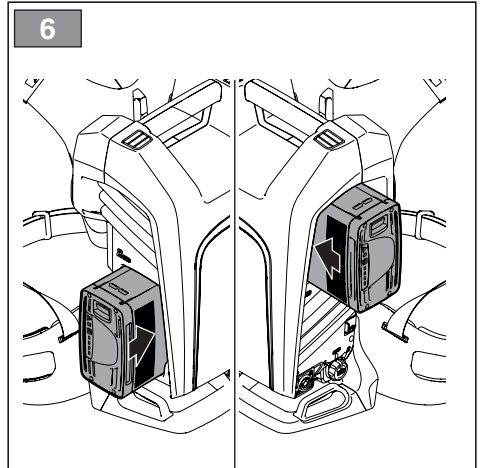
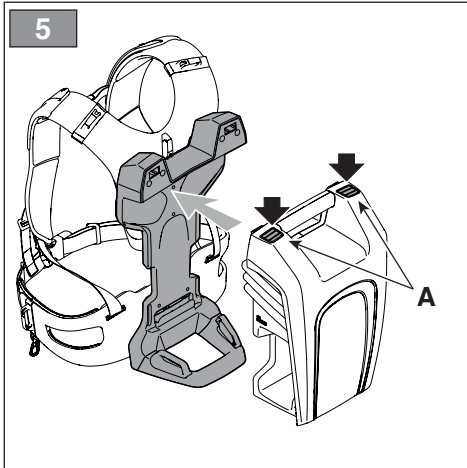
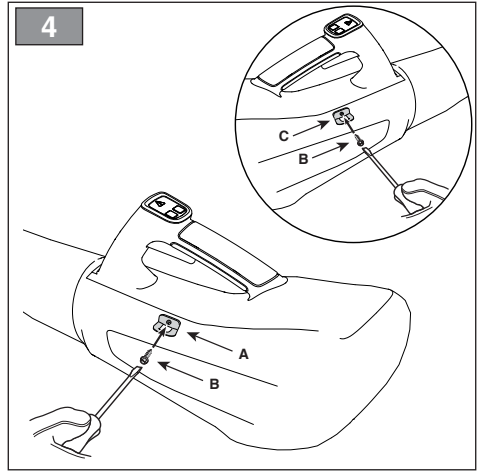
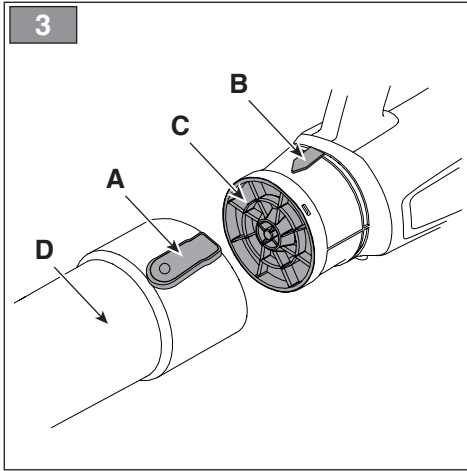

9

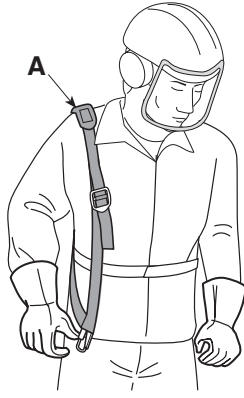

10

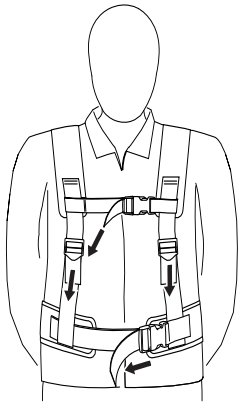

11

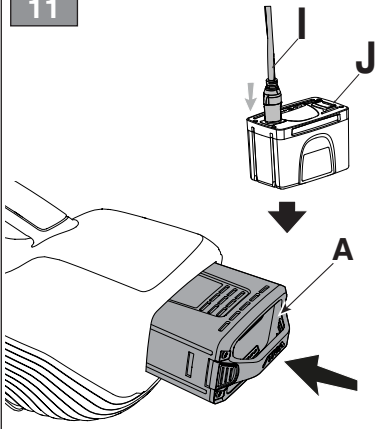

12



13

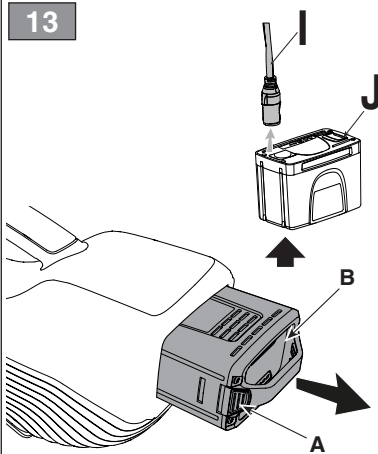

14

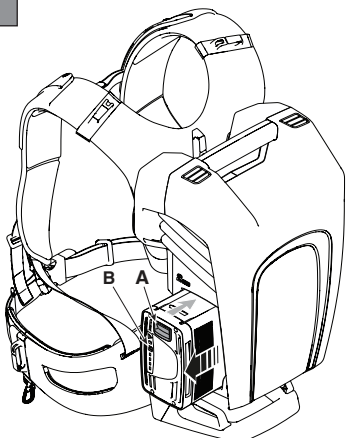

15

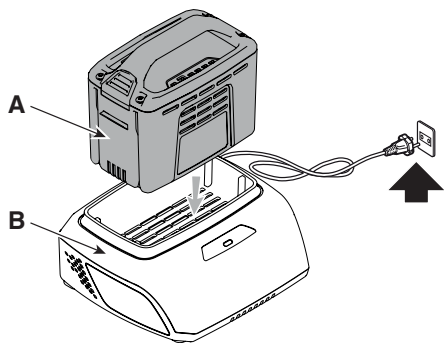

16

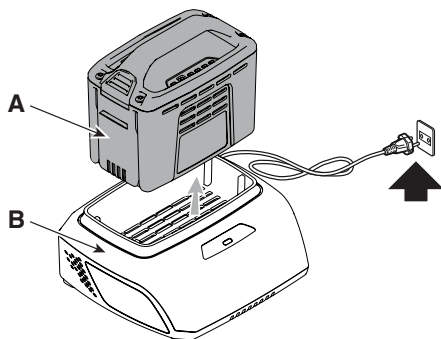

17

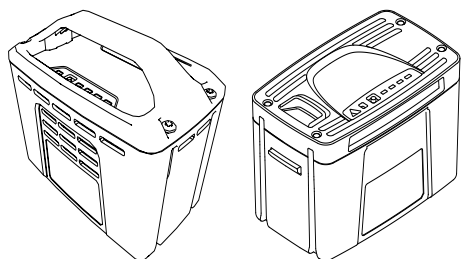

18

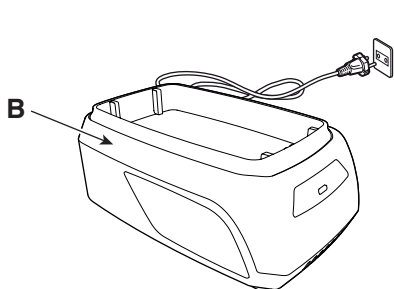
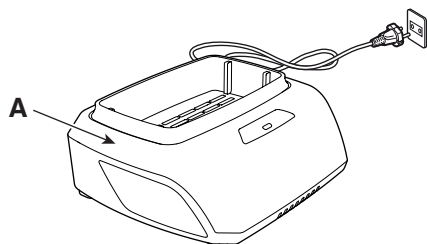

[1]	<b>DATI TECNICI</b>		<b>AB 500 Li 48</b>	<b>BL 700 Li 48</b>
[2]	Tensione di alimentazione MAX	V / DC	48	48
[3]	Tensione di alimentazione NOMINALE	V / DC	43,2	43,2
[4]	Velocità senza carico	/min	8000 - 20000	7500 - 21000
[5]	Velocità massima dell'aria	km/h	209	216
[6]	Flusso d'aria	m <sup>3</sup> /s	0,2	0,2
[7]	Peso senza gruppo batteria	kg	2,6	2,76
[8]	Livello di pressione acustica misurato (in base alla EN 50636-2-100)	dB(A)	81,0	82,3
[9]	Incertezza di misura	dB(A)	3	3
[10]	Livello di potenza acustica misurato (in base alla EN 50636-2-100)	dB(A)	93,4	92,7
[9]	Incertezza di misura	dB(A)	3	2,2
[11]	Livello di potenza acustica garantito (in base alla 2000/14/EC)	dB(A)	96	95
[12]	Livello di vibrazioni (in base alla EN 50636-2-100)	m/s <sup>2</sup>	2,27	2,16
[9]	Incertezza di misura	m/s <sup>2</sup>	1,5	1,5

[13]	<b>ACCESSORI A RICHIESTA</b>			
[14]	Gruppo batteria, mod.		BT 520 Li 48 BT 540 Li 48 BT 550 Li 48 BT 720 Li 48 BT 740 Li 48 BT 750 Li 48	BT 520 Li 48 BT 540 Li 48 BT 550 Li 48 BT 720 Li 48 BT 740 Li 48 BT 750 Li 48
[15]	Carica batteria		CG 500 Li 48 CGF 500 Li 48 CGD 500 Li 48 CG 700 Li 48 CGF 700 Li 48 CGD 700 Li 48	CG 500 Li 48 CGF 500 Li 48 CGD 500 Li 48 CG 700 Li 48 CGF 700 Li 48 CGD 700 Li 48
[16]	Zaino portabatterie		✓	✓
[17]	Simulatore di batteria		✓	✓

a) **NOTA:** il valore totale dichiarato delle vibrazioni è stato misurato attenendosi ad un metodo normalizzato di prova e può essere utilizzato per fare un paragone tra un utensile e l'altro. Il valore totale delle vibrazioni può essere utilizzato anche in una valutazione preliminare dell'esposizione.

b) **AVVERTENZA:** l'emissione di vibrazioni nell'uso effettivo dell'utensile può essere diversa dal valore totale dichiarato a seconda dei modi in cui si utilizza l'utensile. Pertanto è necessario, durante il lavoro, adottare le seguenti misure di sicurezza volte a proteggere l'operatore: indossare guanti durante l'uso, limitare i tempi d'utilizzo della macchina e accorciare i tempi in cui si tiene premuta la leva comando acceleratore.



<p><b>[1] BG - ТЕХНИЧЕСКИ ДАННИ</b></p> <p>[2] Захранващо напрежение МАКС  [3] Захранващо напрежение НОМИНАЛНО  [4] Скорост без товар  [5] Максимална скорост на въздуха  [6] Въздушен поток  [7] Телто без групата акумулатори  [8] Измерено ниво на звуково налягане (въз основа на EN 50636-2-100)  [9] Несигурност на измерване  [10] Измерено ниво на звукова мощност (въз основа на EN 50636-2-100)  [11] Гарантирано ниво на звуково налягане (въз основа на 2000/14/EC)  [12] Ниво на вибрации (въз основа на EN 50636-2-100)  [13] Принадлежности по заявка  [14] Група акумулатор, мод.  [15] Зарядно устройство  [16] Раница за помещаване на акумулатора  [17] Симулатор на акумулатор</p> <p><b>a) ЗАБЕЛЕЖКА:</b> общата декларирана стойност на вибрациите е измерена по стандартизиран метод за изпитване и може да се използва за сравнение между един инструмент и друг. Общата стойност на вибрациите може да се използва и при предварителна оценка на излагането.</p> <p><b>b) ПРЕДУПРЕЖДЕНИЕ:</b> излъчването на вибрации при действително използване на инструмента може да се различава от общата декларирана стойност в зависимост от начините, по които се използва инструментът. Поради това е необходимо по време на работа да се вземат следните мерки за безопасност, за да се защити операторът: носете ръкавици по време на употреба, ограничете времето за използване на машината и съкратете времето, в което се държи натиснат лоста за управление на ускорителя.</p>	<p><b>[1] BS - TEHNIČKI PODACI</b></p> <p>[2] MAKŠ. napon napajanja  [3] NOMINALNI napon napajanja  [4] Brzina okretanja bez opterećenja  [5] Maksimalna brzina zraka  [6] Protok zraka  [7] Težina bez jedinice akumulatora  [8] Izmjereni nivo pritiska zvuka (prema normi EN 50636-2-100)  [9] Mjerna nesigurnost  [10] Izmjereni nivo snage zvuka (prema normi EN 50636-2-100)  [11] Garantirani nivo snage zvuka (prema normi EN 2000/14/EZ)  [12] Nivo vibracija (prema normi EN 50636-2-100)  [13] Dodatna oprema  [14] Jedinica akumulatora, mod.  [15] Punjač akumulatora  [16] Ruksak akumulator  [17] Simulator akumulatora</p> <p><b>a) NAPOMENA&gt;:</b> deklarirana ukupna vrijednost vibracije je izmjerena u skladu sa stanardnom metodom testiranja i može se koristiti za poređenje alata. Ukupna vrijednost vibracije se također može koristiti za preliminaru analizu izlaganja.</p> <p><b>b) UPOZORENJE:</b> Emisije vibracija tokom stvarnog rada alata mogu se razlikovati od deklarirane ukupne vrijednosti, zavisno od načina na koji se alat koristi. Stoga tokom rada treba poduzeti sljedeće sigurnosne mjere radi zaštite rukovooca: nositi zaštitne rukavice tokom korištenja, ograničiti vrijeme rada mašine i izbjegavati da se poluga komande gasa predugo pritišće.</p>	<p><b>[1] CS - TECHNICKÉ PARAMETRY</b></p> <p>[2] Napájecí napětí MAX  [3] Napájecí napětí NOMINAL  [4] Rychlost bez zatížení  [5] Maximální rychlost vzduchu  [6] Tok vzduchu  [7] Hmotnost bez agregátů akumulatorů  [8] Naměřená úroveň akustického tlaku (podle EN 50636-2-100)  [9] Nepřesnost měření  [10] Naměřená úroveň akustického výkonu (podle EN 50636-2-100)  [11] Zaručená úroveň akustického výkonu (podle 2000/14/EC)  [12] Úroveň vibrací (podle EN 50636-2-100)  [13] Příslušenství na vyžádání  [14] Agregát akumulatorů, mod.  [15] Nabitelka akumulatorů  [16] Batoh s akumuletorem  [17] Simulátor akumulatorů</p> <p><b>a) POZNÁMKA:</b> Celková deklarovaná hodnota vibrací byla měřena podle standardizované zkoušební metody a lze ji použít k porovnání mezi jedním nástrojem a druhým. Celková hodnota vibrací může být také použita k předběžnému posouzení expozice.</p> <p><b>b) UPOZORNĚNÍ:</b> Emise vibrací při skutečném používání nástroje se mohou lišit od celkové deklarované hodnoty v závislosti na způsobech použití nástroje. Proto je nutné během práce přijmout následující bezpečnostní opatření k ochraně obsluhy: Během používání nosíte rukavice, omezte dobu používání stroje a zkrátte dobu, po kterou je stlačením držena páka akceleratoru.</p>
<p><b>[1] DA - TEKNISKE DATA</b></p> <p>[2] Forsyningsspænding MAX  [3] Forsyningsspænding NOMINAL  [4] Hastighed uden belastning  [5] Maks. luft hastighed  [6] Luftstrømning  [7] Vægt uden batterierhed  [8] Målt lydtrykniveau (iht. EN 50636-2-100)  [9] Usikkerhed ved målingen  [10] Målt lydstrykniveau (iht. EN 50636-2-100)  [11] Garanteret lydeffektniveau (iht. 2000/14/EF)  [12] Målt vibrationsniveau (iht. EN 50636-2-100)  [13] Tilbehør på forespørgsel  [14] Batterienhed, mod.  [15] Batterioplader  [16] Batterirygsæk  [17] Batterisimulator</p> <p><b>a) BEMÆRK:</b> den erklærede samlede værdi af vibrationerne er blevet målt efter en standardiseret testmetode og kan bruges til at sammenligne et værktøj med et andet. Den samlede vibrationsværdi kan også bruges i en foreløbig eksponeringsvurdering.</p> <p><b>b) ADVARSEL:</b> vibrationerne ved faktisk brug af værktøjet kan afvige fra den samlede erklærede værdi afhængigt af de måder, hvorpå værktøjet anvendes. Derfor er det nødvendigt under arbejdet at vedtage følgende sikkerhedsforanstaltninger, der har til formål at beskytte operatøren: bær handsker under brug, begræns maskinens brugstid og forkort de tidspunkter, hvor gaspedalen holdes nede.</p>	<p><b>[1] DE - TECHNISCHE DATEN</b></p> <p>[2] MAX Versorgungsspannung  [3] NOMINALE Versorgungsspannung  [4] Geschwindigkeit ohne Last  [5] Maximale Luftgeschwindigkeit  [6] Luftstrom  [7] Gewicht ohne Akku  [8] Gemessener Schalldruckpegel (gemäß EN 50636-2-100)  [9] Messungengenauigkeit  [10] Gemessener Schalleistungspegel (gemäß EN 50636-2-100)  [11] Garantierter Schalleistungspegel (gemäß 2000/14/EG)  [12] Vibrationspegel (gemäß EN 50636-2-100)  [13] Anbaugeräte auf Anfrage  [14] Akku, Mod.  [15] Batterie Ladegerät  [16] Batterietasche  [17] Batteriesimulator</p> <p><b>a) HINWEIS:</b> Der erklärte Gesamtwert der Vibrationen wurde nach einer standardisierten Prüfmethode gemessen und kann zum Vergleich zwischen einem Werkzeug und einem anderen verwendet werden. Der Gesamtwert der Vibrationen kann auch für eine vorläufige Bewertung der Exposition verwendet werden.</p> <p><b>b) WARNHINWEIS:</b> Die Vibrationsemissionen bei der tatsächlichen Verwendung des Werkzeugs kann je nach Art der Verwendung des Werkzeugs vom erklärten Gesamtwert abweichen. Daher müssen während der Arbeit die folgenden Sicherheitsmaßnahmen zum Schutz des Bedieners getroffen werden: Beim Gebrauch Handschuhe tragen, die Betriebszeiten der Maschine einschränken und die Zeit verkürzen, in welcher der Gashebel gedrückt wird.</p>	<p><b>[1] EL - ΤΕΧΝΙΚΑ ΧΑΡΑΚΤΗΡΙΣΤΙΚΑ</b></p> <p>[2] ΜΕΓ. τάση τροφοδοσίας  [3] ΟΝΟΜΑΣΤΙΚΗ τάση τροφοδοσίας  [4] Ταχύτητα χωρίς φορτίο  [5] Μέγ. ταχύτητα αέρα  [6] Ροή αέρα  [7] Βάρος χωρίς πακέτο μπαταριών  [8] Μετρημένη στάθμη ηχητικής πίεσης (κατά EN 50636-2-100)  [9] Αβεβαιότητα μέτρησης  [10] Μετρημένη στάθμη ηχητικής πίεσης (κατά EN 50636-2-100)  [11] Εγγυημένη στάθμη ηχητικής πίεσης (κατά 2000/14/ΕΚ)  [12] Επίπεδο κραδασμών (κατά EN 50636-2-100)  [13] Παρεκόμενα κατόπιν παραγγελίας  [14] Συγκρότημα μπαταρίας, μοντ.  [15] Φορτιστής μπαταρίας  [16] Ζακίδιο μπαταριών  [17] Εξομοιωτής μπαταρίας</p> <p><b>a) ΣΗΜΕΙΩΣΗ:</b> η δηλωθείσα συνολική τιμή των κραδασμών μετρήθηκε σύμφωνα με μια τυποποιημένη μέθοδο δοκιμής και μπορεί να χρησιμοποιηθεί για τη σύγκριση μεταξύ ενός εργαλείου και ενός άλλου. Η συνολική τιμή κραδασμών μπορεί επίσης να χρησιμοποιηθεί σε μια προκαταρκτική αξιολόγηση έκθεσης.</p> <p><b>b) ΠΡΟΕΙΔΟΠΟΙΗΣΗ:</b> η εκπομπή κραδασμών κατά την πραγματική χρήση του εργαλείου μπορεί να διαφέρει από τη συνολική δηλωμένη τιμή ανάλογα με τους τρόπους με τους οποίους χρησιμοποιείται το εργαλείο. Ως εκ τούτου, είναι απαραίτητο, κατά τη διάρκεια της εργασίας, να υιοθετήσετε τα ακόλουθα μέτρα ασφαλείας που αποσκοπούν στην προστασία του χειριστή: φοράτε γάντια κατά τη χρήση, περιορίστε τον χρόνο χρήσης του μηχανήματος και συντομεύστε τους χρόνους με τους οποίους κρατάτε πατημένο το μοχλό γκαζιού.</p>

[1] EN - TECHNICAL DATA	[1] ES - DATOS TÉCNICOS	[1] ET - TEHNILISED ANDMED
<p>[2] MAX supply voltage  [3] NOMINAL supply voltage  [4] No-load speed  [5] Maximum air speed  [6] Air flow  [7] Weight without the battery unit  [8] Measured sound pressure level (according to EN 50636-2-100)  [9] Measurement uncertainty  [10] Measured sound power level (according to EN 50636-2-100)  [11] Guaranteed sound power level (according to 2000/14/EC)  [12] Vibration level (according to EN 50636-2-100)  [13] Optional attachments  [14] Battery unit, mod.  [15] Battery charger  [16] Battery backpack  [17] Battery simulator</p>	<p>[2] Tensión de alimentación MAX  [3] Tensión de alimentación NOMINAL  [4] Velocidad sin carga  [5] Velocidad máxima de aire  [6] Flujo de aire  [7] Peso sin grupo batería  [8] Nivel de presión acústica medido (en base a la norma EN 50636-2-100)  [9] Incertidumbre de medida  [10] Nivel de potencia acústica medido (en base a la norma EN 50636-2-100)  [11] Nivel de potencia acústica garantizado (en base a la norma 2000/14/EC)  [12] Nivel de vibraciones (en base a la norma EN 50636-2-100)  [13] Accesorios bajo pedido  [14] Grupo batería, mod.  [15] Cargador de batería  [16] Mochila portabaterías  [17] Simulador de batería</p>	<p>[2] MAX toitepinge  [3] NOMINAALNE toitepinge  [4] Koormuseta kiirus  [5] Max õhukiirus  [6] Õhuvool  [7] Kaal ilma akuplokita  [8] Mõõdetud helirõhutase (standardi EN 50636-2-100 järgi)  [9] Mõõtmisebatäpsus  [10] Mõõdetud helivõimsuse tase (standardi EN 50636-2-100 järgi)  [11] Garanteeritud helivõimsuse tase (direktiivi 2000/14/EU järgi)  [12] Vibratsioonitase (standardi EN 50636-2-100 järgi)  [13] Valikulisel lisaseadmed  [14] Akuplokk, mod.  [15] Akulaadija  [16] Akukott  [17] Akusimulaator</p>
<p>a) NOTE: the declared total vibration value was measured according to a standard test method and can be used to compare tools. The total vibration value can be used for a preliminary exposure analysis as well.</p> <p>b) WARNING: The vibration emission during the actual operation of the tool may differ from the declared total value, according to the way in which the tool is used. Therefore, during operation, the following safety measures should be adopted to protect the operator: wear gloves during use, limit the machine's operation time and avoid keeping the throttle control lever pushed for too long.</p>	<p>a) NOTA: el valor total declarado de las vibraciones se midió obedeciendo a un método normalizado de prueba y puede utilizarse para comparar una herramienta con otra. El valor total de las vibraciones puede utilizarse también en una evaluación preliminar de la exposición.</p> <p>b) ADVERTENCIA: la emisión de vibraciones durante el uso efectivo de la herramienta puede ser diferente del valor total declarado según los modos en los que se utiliza la misma. Por lo tanto, durante el trabajo, se deben adoptar las siguientes medidas de seguridad destinadas a proteger al operador: utilizar guantes durante el uso, limitar los tiempos de utilización de la máquina y disminuir los tiempos en los que se mantiene presionada la palanca de mando acelerador.</p>	<p>a) MÄRKUS. Deklareeritud vibratsiooni koguväärtus mõõdeti standardse katsemeetodiga ja seda võib kasutada tööriistade võrdluses. Vibratsiooni koguväärtust võib kasutada ka esialgses kokkupuute analüüsis.</p> <p>b) HOIATUS. Vibratsioonitugevus tööriista tegeliku kasutamise ajal võib deklareeritud koguväärtusest erineada ja sõltub tööriista kasutusviisist. Seetõttu tuleks töö ajal kasutajal kaitseks rakendada järgmisi ohutusmeetmeid: kandke kasutamise ajal kindaid, piirake masina tööaega ja ärge hoidke gaasitrikli järjest liiga kaua all.</p>
<p>[1] FI - TEKNISET TIEDOT</p> <p>[2] MAKS. syöttöjännite  [3] NIMELLINEN syöttöjännite  [4] Nopeus ilman kuormitusta  [5] Ilman enimmäisnopeus  [6] Ilmavirta  [7] Paino ilman akkuyksikköä  [8] Mitattu akustisen paineen taso (EN 50636-2-100:n mukaisesti)  [9] Epätarkka mittaus  [10] Mitattu akustisen tehon taso (EN 50636-2-100:n mukaisesti)  [11] Varmistettu akustisen tehon taso (2000/14/EY:n mukaisesti)  [12] Tärinä taso (EN 50636-2-100:n mukaisesti)  [13] Tilattavat lisävarusteet  [14] Akkuyksikkö, malli  [15] Akkulaturi  [16] Akkureppu  [17] Akkusimulaattori</p> <p>a) HUOMAUTUS: Tärinä todellinen arvo on mitattu käyttämällä normalisoitua mittausmenetelmää, jota voidaan käyttää vertailuun kahden työkalun välillä. Tärinä todellista arvoa voidaan käyttää myös altistumisen alustavana arviona.</p> <p>b) VAROITUS: Tärinäpäästö työkalun todellisessa käytössä saattaa erota ilmoitetusta todellisesta arvosta työkalun käyttötavan perusteella. Tämän vuoksi työskentelyn aikana tulee noudattaa seuraavia turvatoimia käyttäjän turvallisuuden takaamiseksi: Käytä käsineitä käytön aikana, rajoita laitteen käyttöaikaa ja lyhennä aikoja, jolloin pidetään painettuna kaasuvipua.</p>	<p>[1] FR - CARACTÉRISTIQUES TECHNIQUES</p> <p>[2] Tension d'alimentation MAX  [3] Tension d'alimentation NOMINALE  [4] Vitesse sans charge  [5] Vitesse maximale de l'air  [6] Flux d'air  [7] Poids sans groupe batterie  [8] Niveau de pression acoustique mesuré (conformément à la norme EN 50636-2-100)  [9] Incertitude de la mesure  [10] Niveau de puissance acoustique mesuré (conformément à la norme EN 50636-2-100)  [11] Niveau de puissance acoustique garanti (conformément à la norme 2000/14/EC)  [12] Niveau de vibrations (conformément à la norme EN 50636-2-100)  [13] Accessoires sur demande  [14] Groupe batterie, mod.  [15] Chargeur de batterie  [16] Sac porte-batteries  [17] Simulateur de batterie</p> <p>a) REMARQUE: la valeur totale déclarée des vibrations a été mesurée en se servant d'une méthode normalisée d'essai et elle peut être utilisée pour comparer un outil avec un autre. La valeur totale des vibrations peut être utilisée aussi dans une évaluation préliminaire de l'exposition.</p> <p>b) AVERTISSEMENT: l'émission de vibrations pendant l'utilisation effective de l'outil peut être différente de la valeur totale déclarée selon les modes où l'outil est utilisé. Il faut donc, pendant le travail, adopter les mesures de sécurité suivantes destinées à protéger l'opérateur: porter des gants pendant l'utilisation, limiter les temps d'utilisation de la machine et diminuer les temps pendant lesquels le levier de commande d'accélérateur est pressé.</p>	<p>[1] HR - TEHNIČKI PODACI</p> <p>[2] MAKS. napon napajanja  [3] NAZIVNI napon napajanja  [4] Brzina bez tereta  [5] Maksimalna brzina zraka  [6] Protok zraka  [7] Težina bez baterijskog sklopa  [8] Razina izmjereno zvučnog tlaka (temeljem norme EN 50636-2-100)  [9] Kolebanje mjerenja  [10] Razina izmjerene zvučne snage (temeljem norme EN 50636-2-100)  [11] Zajamčena razina zvučne snage (temeljem direktive 2000/14/EZ)  [12] Razina vibracija (temeljem norme EN 50636-2-100)  [13] Dodatna oprema na zahtjev  [14] Baterijski sklop, mod.  [15] Punjač baterija  [16] Torbica za nošenje baterija  [17] Simulator baterije</p> <p>a) NAPOMENA: ukupna deklarirana vrijednost vibracija izmjerena je standardnom metodom ispitivanja i može se koristiti za uporedbu dvaju alata. Ukupna vrijednost vibracija može se koristiti i za preliminarnu procjenu izloženosti.</p> <p>b) UPOZORENJE: emisija vibracija pri samoj uporabi alata može se razlikovati od ukupne deklarirane vrijednosti ovisno o načinima uporabe. Stoga je tijekom rada nužno poduzeti sljedeće mjere sigurnosti namijenjene zaštiti rukovatelja: nosite rukavice tijekom rada, ograničite vrijeme uporabe stroja i skratite vrijeme držanja upravljačke ručice gasa.</p>

<p><b>[1] HU - MŰSZAKI ADATOK</b></p> <p>[2] MAX tápfeszültség  [3] NÉVLEGES tápfeszültség  [4] Sebesség terhelés nélkül  [5] Legnagyobb légssebesség  [6] Légáramlás  [7] Súly akkumulátoregység nélkül  [8] Mért hangnyomásszint (az EN 50636-2-100 szerint)  [9] Mérési bizonytalanság  [10] Mért hangteljesítményszint (az EN 50636-2-100 szerint)  [11] Garantiált hangteljesítményszint (2000/14/EK alapján)  [12] Rezgésszint (az EN 50636-2-100 szerint)  [13] Igényelt tartozékok  [14] Akkumulátoregység, mod.  [15] Akkumulátortöltő  [16] Akkumulátortartó hátdoboz  [17] Akkumulátorszimulátor</p> <p>a) <b>MEGJEGYZÉS:</b> a rezgések teljes bejelentett értékét szabványosított vizsgálati módszerrel mértük, és felhasználható két szerzőnk összehasonlítására. A rezgések teljes értéke a kitetés előzetes értékelésénél is felhasználható.</p> <p>b) <b>FIGYELEM:</b> a rezgés kibocsátás a szerzőnk teljes mértékben használata során elérhető a bejelentett teljes értéktől, a szerzőnk használatának módjaitól függően. Ezért a munka során a következő biztonsági intézkedéseket kell foganatosítani a gépkezelő védelme érdekében: használat közben viseljen kesztyűt, korlátozza a gép használatának idejét és rövidítse le a gázkar lenyomásának idejét.</p>	<p><b>[1] LT - TECHNINIAI DUOMENYS</b></p> <p>[2] MAKS. maitinimo įtampa  [3] NOMINALI maitinimo įtampa  [4] Greitis be krovinio  [5] Maksimalus oro greitis  [6] Oro srautas  [7] Svoris be akumuliatoriaus mazgo  [8] Išmatuotas garso slėgio lygis (pagal EN 50636-2-100)  [9] Matavimų netikslumas  [10] Išmatuotas garso galios lygis (pagal EN 50636-2-100)  [11] Garantuotas garso galios lygis (pagal 2000/14/EB)  [12] Vibracijos lygis (pagal EN 50636-2-100)  [13] Papildomi priedai  [14] Akumuliatoriaus mazgas, mod.  [15] Akumuliatoriaus įkroviklis  [16] Akumuliatorių laikiklio kuprinė  [17] Akumuliatoriaus simulatorius</p> <p>a) <b>PASTABA:</b> visa deklaruota vibracijų vertė buvo išmatuota taikant standartizuotą bandymo metodą ir gali būti naudojama palyginant vieną įrankį su kitu. Bendroji vibracijos vertė taip pat gali būti naudojama atliekant preliminarų poveikio vertinimą.</p> <p>b) <b>SVARBU:</b> faktinio įrankio naudojimo vibracija gali skirtis nuo visos deklaruotos vertės, atsižvelgiant į įrankio naudojimo būdus. Todėl darbo metu būtina imtis šių saugos priemonių operatoriui apsaugoti: nuvėlti pirštines, apiboti mašinos naudojimo laiką ir sutrumpinti laiką, kai laikoma akceleratoriaus valdymo svirtis.</p>	<p><b>[1] LV - TEHNISKIE DATI</b></p> <p>[2] MAKS. barošanas spriegums  [3] NOMINĀLAIS barošanas spriegums  [4] Ātrums bez kravas  [5] Maksimālais gaisa ātrums  [6] Gaisa plūsma  [7] Svārs bez akumulatora bloka  [8] Izmērītais skaņas spiediena līmenis (saskaņā ar EN 50636-2-100)  [9] Mērījuma kļūda  [10] Izmērītais skaņas jaudas līmenis (saskaņā ar EN 50636-2-100)  [11] Garantētais skaņas jaudas līmenis (pamatojoties uz 2000/14/EK)  [12] Vibrācijas līmenis (saskaņā ar EN 50636-2-100)  [13] Piederumi pēc pieprasījuma  [14] Akumulatoru bloks, mod.  [15] Akumulatoru lādētājs  [16] Akumulatoru pārnesēšanas mugursoma  [17] Akumulatora simulators</p> <p>a) <b>PIEZĪME:</b> Kopējā deklarētā vibrāciju vērtība tika mērīta, izmantotajot standartizētu testa metodi, un to var izmantot viena instrumenta salīdzināšanai ar otru. Kopējā vibrāciju vērtību var izmantot arī iepriekšējām iedarības vērtējumiem.</p> <p>b) <b>BRĪDINĀJUMS:</b> vibrāciju emisija faktiskās instrumenta lietošanas laikā var atšķirties no kopējās deklarētās vērtības atkarībā no instrumenta izmantošanas veidiem. Tādēļ darba laikā ir jāveic sekojošie drošības pasākumi operatora aizsardzībai: lietošanas laikā jāvalkā cimdi, jāierobežo mašīnas lietošanas laiks un jāsaīsina akceleratora vadības sviras turēšanas laiks nospiešot stāvokli.</p>
<p><b>[1] МК - ТЕХНИЧКИ ПОДАТОЦИ</b></p> <p>[2] МАКСИМАЛЕН напон  [3] НОМИНАЛЕН напон  [4] Брзина без оптоварување  [5] Максимална брзина на воздуху  [6] Проток на воздуху  [7] Техника без батерија  [8] Измерено ниво на звучен притисок (според EN 50636-2-100)  [9] Мерна несигурност  [10] Измерено ниво на звучна моќност (според EN 50636-2-100)  [11] Загарантирано ниво на звучна моќност (според 2000/14/EC)  [12] Ниво на вибрации (според EN 50636-2-100)  [13] Додатоци достапни на барање  [14] Батерија, реж.  [15] Полнач за батерија  [16] Ранец за батерија  [17] Симулатор на батерија</p> <p>a) <b>ЗАБЕЛЕШКА:</b> референтната вкупна вредност на вибрациите е измерена според стандарден метод за тестирање и може да се користи за споредување на алатите. Вкупната вредност на вибрациите може да се користи и за прелиминарна анализа на изложеност.</p> <p>b) <b>ПРЕДУПРЕДУВАЊЕ:</b> Емисијата на вибрации при вистинското работење на алатот може да се разликува од референтната вкупна вредност, според начинот на кој се користи алатот. Затоа, за време на работата, треба да се донесат следниве безбедносни мерки за заштита на операторот: носете ракавици за време на употреба, ограничете го времето на работа на машината и избегнувајте предолго држење на рачката за управување со брзина.</p>	<p><b>[1] NL - TECHNISCHE GEGEVENS</b></p> <p>[2] Voedingsspanning MAX  [3] Voedingsspanning NOMINAL  [4] Snelheid zonder last  [5] Max. luchtsnelheid  [6] Luchtstroom  [7] Gewicht zonder accugroep  [8] Gemeten geluidsdrukniveau (op basis van EN 50636-2-100)  [9] Meetonzekerheid  [10] Gemeten geluidsvermogensniveau (op basis van EN 50636-2-100)  [11] Gegarandeerd geluidsvermogensniveau (op basis van 2000/14/EC)  [12] Trilniveau (op basis van EN 50636-2-100)  [13] Accessoires op verzoek  [14] Accugroep, mod.  [15] Acculader  [16] Accuhouder  [17] Accusimulator</p> <p>a) <b>OPMERKING:</b> de totale verklaarde waarde van de trillingen werd gemeten volgens een gestandaardiseerde testmethode, en kan gebruikt worden om een vergelijking te maken tussen het ene gereedschap en het andere. De totale waarde van de trillingen kan ook gebruikt worden bij een voorlopige blootstellingsbeoordeling.</p> <p>b) <b>WAARSCHUWING:</b> de emissie van trillingen bij het daadwerkelijke gebruik van het gereedschap kan verschillen van de totale aangegeven waarde, afhankelijk van de manier waarop het gereedschap wordt gebruikt. Het is dus noodzakelijk om de veiligheid van werkzaamheden de volgende veiligheidsmaatregelen te treffen om de bediener te beschermen: draag handschoenen tijdens het gebruik, beperk de tijd dat de machine wordt gebruikt, en verkort de tijd dat de vernellingshendel ingedrukt wordt gehouden.</p>	<p><b>[1] NO - TEKNISKE DATA</b></p> <p>[2] MAX forsyningsspenning  [3] NOMINAL forsyningsspenning  [4] Hastighet uten belastning  [5] Maks lufthastighet  [6] Luftstrømning  [7] Vekt uten batterigruppe  [8] Målt lydtryknivå (i henhold til EN 50636-2-100)  [9] Måleusikkerhet  [10] Målt lydeffektivnivå (i henhold til EN 50636-2-100)  [11] Garantert lydeffektivnivå (i henhold til 2000/14/EU)  [12] Vibrasjonsnivå (i henhold til EN 50636-2-100)  [13] Ekstrautstyr på forespørsel  [14] Batterigruppe, mod.  [15] Batterilader  [16] Batteriryggsekk  [17] Batterisimulator</p> <p>a) <b>MERK:</b> oppgitt totalverdi for vibrasjonene er målt i henhold til standardisert testmetode og kan brukes for å sammenligne verktoy. Totalverdien for vibrasjonene kan også brukes for en forhåndsbedømming av eksponeringen.</p> <p>b) <b>ADVARSEL:</b> vibrasjonsutslippet ved effektiv bruk av verktøyet kan avvike fra oppgitt totalverdi, avhengig av hvordan verktøyet brukes. Under arbeidet er det derfor nødvendig å ta alle sikkerhetstiltak som beskytter operatøren: Bruk hansker under bruk, begrenns bruk av maskinen og ikke trykk for mye på akseleratorens kontrollspak.</p>

<p><b>[1] PL - DANE TECHNICZNE</b></p> <p>[2] Napięcie zasilania MAKŚ  [3] Napięcie zasilania ZNAMIONOWE  [4] Prędkość bez obciążenia  [5] Maksymalna prędkość powietrza  [6] Przepływ powietrza  [7] Masa bez zespołu akumulatora  [8] Zmierzony poziom ciśnienia akustycznego (zgodnie z EN 50636-2-100)  [9] Niepewność pomiaru  [10] Zmierzony poziom mocy akustycznej (zgodnie z EN 50636-2-100)  [11] Gwarantowany poziom mocy akustycznej (zgodnie z 2000/14/EC)  [12] Poziom drgan (zgodnie z EN 50636-2-100)  [13] Akcesoria na zamówienie  [14] Zespół akumulatora, mod.  [15] Ładowarka akumulatora  [16] Plecakowy uchwył na akumulator  [17] Symulator akumulatora</p> <p>a) UWAGA: całkowitą deklarowaną wartość drgan zmierzono zgodnie ze znormalizowaną metodą testową i można ją wykorzystać do porównywania ze sobą narzędzi. Całkowitą wartość drgan może być również wykorzystana we wstępnej ocenie ekspozycji.</p> <p>b) OSTRZEŻENIE: emisja drgan podczas fakturowania użytkownika narzędzia może różnić się od całkowitej deklarowanej wartości w zależności od sposobu użytkowania narzędzia. W związku z tym podczas pracy należy stosować poniższe środki bezpieczeństwa, mające na celu ochronę operatora: nosić rękawice podczas użytkowania, ograniczać czas korzystania z maszyny i skracać czas, w którym dźwignia regulacji obrotów jest wciśnięta.</p>	<p><b>[1] PT - DADOS TÉCNICOS</b></p> <p>[2] Tensão de alimentação MÁX  [3] Tensão de alimentação NOMINAL  [4] Velocidade sem carga  [5] Velocidade máxima do ar  [6] Fluxo de ar  [7] Peso sem grupo da bateria  [8] Nível de pressão acústica medido (com base na EN 50636-2-100)  [9] Incerteza de medição  [10] Nível de potência acústica medido (com base na EN 50636-2-100)  [11] Nível de potência acústica garantido (com base na 2000/14/EC)  [12] Nível de vibrações (com base na 50636-2-100)  [13] Acessórios a pedido  [14] Grupo de bateria, mod.  [15] Carregador de bateria  [16] Mochila porta-baterias  [17] Simulador de bateria</p> <p>a) NOTA: o valor total declarado das vibrações foi medido usando um método normalizado de teste e pode ser utilizado para fazer uma comparação entre uma ferramenta e outra. O valor total das vibrações pode ser utilizado também em uma avaliação preliminar da exposição.</p> <p>b) ADVERTÊNCIA: a emissão de vibrações no uso efetivo da ferramenta pode ser diferente do valor total declarado a depender do modo com se utiliza a ferramenta. Portanto, é necessário, durante o trabalho, adotar as seguintes medidas de segurança destinadas a proteger o operador: use luvas durante o uso, limite os tempos de utilização da máquina e diminua os tempos em que se mantém premissa a alavanca de comando do acelerador.</p>	<p><b>[1] RO - DATE TEHNICE</b></p> <p>[2] Tensiune de alimentare MAX  [3] Tensiune de alimentare NOMINALĂ  [4] Viteză fără încărcătură  [5] Viteză maximă a aerului  [6] Fluxul de aer  [7] Greutate fără grupul bateriei  [8] Nivel de presiune acustică măsurată (conform EN 50636-2-100)  [9] Incertitudine de măsurare  [10] Nivel de putere acustică măsurată (conform EN 50636-2-100)  [11] Nivel de putere acustică garantată (conform 2000/14/EC)  [12] Nivel de vibrații (conform EN 50636-2-100)  [13] Accesorii la cerere  [14] Grup baterie, mod.  [15] Încărcător de baterie  [16] Rucsac pentru baterii  [17] Simulator de baterie</p> <p>a) NOTĂ: valoarea totală declarată a vibrațiilor a fost măsurată conform metodei de testare standard și poate fi utilizată pentru a compara unelte. Valoarea totală a vibrațiilor poate fi utilizată și pentru o evaluare preliminară a expunerii.</p> <p>b) AVERTISMENT: Emisiile de vibrații în timpul utilizării efective a unelei pot fi diferite de valoarea totală declarată, în funcție de modulile în care este utilizată unealta. De aceea, este necesar ca în timpul operării să adoptați următoarele măsuri de siguranță pentru protecția operatorului: purtați mănuși în timpul operării, limitați timpul de utilizare a utilajului și evitați să țineți prea mult timp apăsată maneta de comandă a accelerației.</p>
<p><b>[1] RU - ТЕХНИЧЕСКИЕ ХАРАКТЕРИСТИКИ</b></p> <p>[2] МАКС. напряжение питания  [3] НОМИНАЛЬНОЕ напряжение питания  [4] Скорость без нагрузки  [5] Максимальная скорость подачи воздуха  [6] Поток воздуха  [7] Вес без блока батареи  [8] Измеренный уровень звукового давления (в соответствии с EN 50636-2-100)  [9] Неточность размеров  [10] Измеренный уровень звуковой мощности (в соответствии с EN 50636-2-100)  [11] Гарантированный уровень звуковой мощности (в соответствии с 2000/14/EC)  [12] Уровень вибрации (в соответствии с EN 50636-2-100)  [13] Опциональные принадлежности  [14] Блок батареи, мод.  [15] Зарядное устройство  [16] Ручевиной держатель для батарей  [17] Эмулятор батареи</p> <p>a) ПРИМЕЧАНИЕ: общее заявленное значение вибрации было измерено в соответствии со стандартным методом проверки и может быть использовано для сравнения разных инструментов. Кроме того, общее заявленное значение вибрации можно использовать для предварительной оценки воздействия.</p> <p>b) ПРЕДУПРЕЖДЕНИЕ: вибрация при фактическом использовании инструмента может отличаться от общего заявленного значения в зависимости от способа его применения. В связи с этим во время работы необходимо принять следующие меры по обеспечению безопасности оператора: во время использования надевайте перчатки, ограничьте время использования машины и сократите период удерживания рычага управления дросселем в нажатом состоянии.</p>	<p><b>[1] SK - TECHNICKÉ PARAMETRE</b></p> <p>[2] MAX. napájacie napätie  [3] NOMINÁLNE napájacie napätie  [4] Rychlosť bez zaťaženia  [5] Maximálna rýchlosť vzduchu  [6] Prúd vzduchu  [7] Hmotnosť bez jednotky akumulátora  [8] Nameraná úroveň akustického tlaku (podľa EN 50636-2-100)  [9] Nepresnosť merania  [10] Nameraná úroveň akustického výkonu (podľa EN 50636-2-100)  [11] Zarúčena úroveň akustického výkonu (podľa 2000/14/EU)  [12] Úroveň vibrácií (podľa EN 50636-2-100)  [13] Príslušenstvo na požiadanie  [14] Jednotka akumulátora, mod.  [15] Nabíjačka akumulátora  [16] Batoh na akumulátory  [17] Simulátor akumulátora</p> <p>a) POZNÁMKA: celková deklarovaná hodnota vibrácií bola nameraná pomocou štandardizovaného skúšobného postupu a možno ju použiť na porovnanie jedného nástroja s druhým. Celkovú hodnotu vibrácií možno použiť aj na predbežné vyhodnotenie expozície.</p> <p>b) UPOZORNENIE: emisie vibrácií pri skutočnom použití náradia sa môžu líšiť od celkovej deklarovanej hodnoty v závislosti od spôsobov použitia náradia. Preto je počas práce nutné urobiť nasledujúce bezpečnostné opatrenia zamerané na ochranu obsluhy: počas používania nosťe rukavice, obmedzte čas používania stroja a skráťte čas, keď sa drží stlačená páka ovládania plynu.</p>	<p><b>[1] SL - TEHNIČNI PODATKI</b></p> <p>[2] Največja napetost električnega napajanja  [3] Nazivna napetost električnega napajanja  [4] Hitrost brez obremenitve  [5] Največja hitrost zraka  [6] Zračni tok  [7] Masa brez baterijskega sklopa  [8] Izmerjena raven zvočnega tlaka (skladno s standardom EN 50636-2-100)  [9] Nezaseljivost meritev  [10] Izmerjena raven zvočne moči (skladno s standardom EN 50636-2-100)  [11] Zajamčena raven zvočne moči (skladno z Direktivo 2000/14/ES)  [12] Raven vibracij (skladno s standardom EN 50636-2-100)  [13] Dodatna oprema po naročilu  [14] Baterijski sklop, mod.  [15] Polnilnik baterije  [16] Batoh na akumulatore  [17] Simulátor akumulatore</p> <p>a) OPOMBA: Skupna deklarirana raven vibracij je bila izmerjena skladno z normalizirano preizkusno metodo. Uporablja se lahko za medsebojno primerjavo orodij. Skupna raven vibracij se lahko uporablja tudi za predhodno oceno izpostavljenosti.</p> <p>b) OPOZORILO: med dejansko uporabo orodja se stopnja oddanih vibracij lahko razlikuje od skupne deklarirane vrednosti, kar je odvisno od načina uporabe orodja. Zaradi tega je med delom treba upoštevati naslednje varnostne ukrepe, ki so namenjeni zaščiti upravljalca: med uporabo nosite rokavice, omejite čas uporabe stroja in skrajšajte čas, ko držite pritisnjeno komandni vzvod plina.</p>

[1] SR - TEHNIČKI PODACI	[1] SV - TEKNISKA SPECIFIKATIONER	[1] TR - TEKNİK VERİLER
<p>[2] Napon napajanja MAKŠ  [3] Napon napajanja NOMINALNI  [4] Brzina bez punjenja  [5] Maksimalna brzina vazduha  [6] Protokol vazduha  [7] Težina bez grupe baterija  [8] Nivo izmerenog akustičnog pritiska (na osnovu EN 50636-2-100)  [9] Nepouzdanost merenja  [10] Nivo izmerene akustične snage (na osnovu EN 50636-2-100)  [11] Garantovani nivo akustične snage (na osnovu 2000/14/EC)  [12] Nivo vibracija (na osnovu EN 50636-2-100)  [13] Dodaci na zahtev  [14] Grupa baterija, mod.  [15] Punjač za baterije  [16] Ranac za baterije  [17] Simulator baterije</p>	<p>[2] Matningsspänning MAX  [3] Matningsspänning NOMINAL  [4] Hastighet utan last  [5] Högsta lufthastighet  [6] Luftflöde  [7] Vikt utan batterigrupp  [8] Uppmått akustisk trycknivå (enligt EN 50636-2-100)  [9] Tvivel med mått  [10] Uppmått akustisk effektnivå (enligt EN 50636-2-100)  [11] Garanterad akustisk effektnivå (enligt 2000/14/EC)  [12] Vibrationsnivå (enligt EN 50636-2-100)  [13] Tillbehör på begäran  [14] Batteriladdare, mod.  [15] Batteriladdare  [16] Batteriväska  [17] Batterisimulator</p>	<p>[2] MAKŠ. besleme gerilimi  [3] NOMINAL besleme gerilimi  [4] Yüksüz hız  [5] Maksimum hava hızı  [6] Hava akışı  [7] Batarya ünitesi olmaksızın ağırlık  [8] Ölçülen ses basıncı seviyesi (EN 50636-2-100'e göre)  [9] Ölçüm belirsizliği  [10] Ölçülen ses gücü seviyesi (EN 50636-2-100'e göre)  [11] Garanti edilen ses gücü seviyesi (2000/14/EC'ye göre)  [12] Titreşim seviyesi (EN 50636-2-100'e göre)  [13] Talep üzerine aksesuarlar  [14] Batarya ünitesi, mod.  [15] Batarya şarj cihazı  [16] Batarya sırt çantası  [17] Batarya simülatörü</p>
<p>a) <b>NAPOMENA:</b> ukupna navedena vrednost vibracija je izmerena pomoću standardizovanog metoda za proveru i može da se koristi za poređenje između različitih uređaja. Ukupna vrednost vibracija može da se koristi i za preliminarnu procenu izlaganja.</p> <p>b) <b>UPOZORENJE:</b> emisija vibracija pri upotrebi uređaja može da se razlikuje od navedene ukupne vrednosti u zavisnosti od načina na koji se uređaj koristi. Zbog toga je neophodno da se tokom rada poštuju sledeće sigurnosne mere za zaštitu rukovaoca: koristite rukavice tokom korišćenja, ogrmaičite vreme korišćenja mašine i skratite vreme držanja poluge komande gasa pritisnutom.</p>	<p>a) <b>OBS:</b> det totala deklarerade värdet av vibrationerna mättes enligt en standardiserad testmetod och kan användas för att göra en jämförelse mellan ett verktyg och ett annat. Det totala vibrationsvärdet kan också användas i en preliminär exponeringsbedömning.</p> <p>b) <b>WARNING:</b> utsläpp av vibrationer vid faktisk användning av verktyget kan skilja sig från det totala deklarerade värdet beroende på hur verktyget används. Därför är det nödvändigt att vidta följande säkerhetsåtgärder för att skydda operatören vid arbetet: bär skyddshandskar under användning, begränsa maskinens användningstid och förkorta tiderna då gasreglaget hålls nere.</p>	<p>a) <b>NOT:</b> beyan edilen toplam titreşim değeri, standart bir test yöntemine göre ölçülmüştür ve cihazları karşılaştırmak için kullanılabilir. Toplam titreşim değeri, ilk maruziyet analizi için de kullanılabilir.</p> <p>b) <b>UYARI:</b> Aletin fiili çalışması sırasındaki titreşim emisyon değeri, aletin kullanım şekline bağlı olarak, beyan edilen toplam değerden farklı olabilir. Bu nedenle, çalışma sırasında, operatörü korumak için aşağıdaki güvenlik önlemleri alınmalıdır: kullanın sırasında eldiven giyin, makinenin çalışma süresini sınırlı tutun ve gaz kontrol kolunu çok uzun süre basılı tutmaktan kaçının.</p>



## INDICE

1. GENERELLE OPLYSNINGER .....	1
2. SIKKERHEDSFORSKRIFTER .....	2
3. KEND DIN MASKINE .....	7
3.1 Beskrivelse af maskinen og dens tilsigtede anvendelse .....	7
3.2 Sikkerhedsmærkning .....	7
3.3 Typeskilt på produktet .....	8
3.4 Hovedkomponenter .....	8
4. MONTERING .....	8
4.1 Komponenter til monteringen .....	9
4.2 Montering / demontering af blæserøret .....	9
4.3 Montering af fastgøringspunkt på selen (om forudset) .....	9
4.4 OPSÆTNING AF BATTERIRYGSÆK (om forudset) .....	9
5. BETJENINGSORGANER .....	9
5.1 Sikkerhedsknap (til- og frakoblingsanordning) .....	9
5.2 Hastighedsregulator .....	10
6. BRUG AF MASKINEN .....	10
6.1 Klargøring .....	10
6.2 Sikkerhedskontroller .....	10
6.3 Start .....	11
6.4 Kørsel .....	11
6.5 Standsning .....	11
6.6 Efter brug .....	12
7. ALMINDELIG VEDLIGEHOLDELSE .....	12
7.1 Generelle oplysninger .....	12
7.2 Batteri .....	12
7.3 Rengøring af maskinen og motoren .....	13
7.4 Fastgøringskruer og -møtrikker .....	13
8. OPMAGASINERING .....	13
8.1 Opmagasinerings af maskinen .....	13
8.2 Opmagasinerings af batteriet .....	13
9. FLYTNING OG TRANSPORT .....	14
10. SERVICE OG REPARATIONER .....	14
11. GARANTIDÆKNING .....	15
12. TABEL FOR VEDLIGEHOLDELSE .....	16
13. PROBLEMER OG DERES LØSNING .....	16
14. TILBEHØR .....	17
14.1 Alternative batterier .....	17
14.2 Batterioplader .....	17
14.3 BATTERIRYGSÆK .....	17
14.4 Batterisimulator .....	17

## 1. GENERELLE OPLYSNINGER

### 1.1 SÅDAN LÆSES BRUGSANVISNINGEN

Visse afsnit i manualen indeholder oplysninger af særlig vigtighed med hensyn til sikkerhed eller funktion. Disse oplysningerne angives efter disse kriterier:

**BEMÆRK** eller **VIGTIGT** indeholder detaljer eller yderligere uddybning af forudgående angivelser for at undgå beskadigelse af maskinen, materielle skader eller kvæstelser.

Symbolet  angiver en fare. Manglende overholdelse af advarselne kan medføre risiko for personskade og/eller skader på tredje part eller på materiel.

.....  
 • Afsnittene som er fremhævede med en grå  
 • ramme, angiver valgfri funktioner, som ikke  
 • er tilgængelige på alle de dokumenterede  
 • modeller i denne vejledning. Kontrollér om den  
 • pågældende funktion findes på din egen model.  
 .....

Samtlige retningsangivelser "for", "bag", "højre" og "venstre" skal forstås i forhold til brugerens arbejdsposition.

### 1.2 HENVISNINGER

#### 1.2.1 Figurer

Figurene i denne vejledning er nummererede 1, 2, 3 osv. Komponenterne i figurene er mærket med bogstaverne A, B, C osv. En henvisning til komponent C i figur 2 vil blive angivet med teksten: "Se Fig. 2.C" eller blot "(Fig. 2.C)". Figurene er udelukkende beregnet til illustrationsformål. De faktiske komponenter kan være anderledes end hvad der er angivet på tegningerne.

#### 1.2.2 Overskrifter

Brugsanvisningen er opdelt i kapitler og afsnit. Overskriften til afsnittet "2.1 Træning" er en undertitel til "2. Sikkerhedsforskrifter". Henvisninger til overskrifter eller afsnit er angivet med forkortelserne kap. eller afsnit og deres tilhørende nummer. Eksempel: "kap. 2" eller "afsnit 2.1".

### 2.1 TRÆNING

**⚠ Bliv fortrolig med maskinens betjening og dermed selve brugen af maskinen. Lær at standse maskinen hurtigt. Manglende overholdelse af sikkerheds- og brugsanvisningerne kan medføre brand og/eller alvorlig personskade.**

- Lad aldrig børn, personer med fysiske, sansemæssige eller mentale handicaps og personer uden erfaring og/eller kendskab til brugen, eller personer, som ikke har læst brugsanvisningen, bruge maskinen. Der kan lokalt være fastsat en minimumsaldersgrænse for brug af maskinen.
- Anvend aldrig maskinen, hvis brugeren er træt eller utilpas, eller har taget medicin, narkotika, alkohol eller stoffer der kan påvirke hans reaktions- og koncentrationsevner.
- Vær opmærksom på, at operatøren eller brugeren er ansvarlig for ulykker, som påføres andre personer eller deres ejendom. Det er brugerens ansvar at vurdere de potentielle risici i terrænet, hvor maskinen skal anvendes, samt at tage de nødvendige forholdsregler af hensyn til egen og andres sikkerhed. Dette gælder især på skråninger og i kuperet, glat eller ustabil terræn.
- Hvis maskinen videresælges eller udlånes, skal man sørge for, at den nye bruger gøres

bekendt med anvisningerne i denne instruktionsbog.

### 2.2 KLARGØRING

#### Personlige værnemidler (PV)

- Vær iført egnet tør, kraftige arbejdssko med skridsikre såler og lange bukser. Arbejd aldrig med bare fødder eller sandaler. Vær iført høreværn, vibrationsdæmpende handsker, beskyttelsesbriller og støvmaske.
- Brugen af høreværn kan nedsætte evnen til at høre eventuelle advarsler (råb eller alarmer). Udvis maksimal opmærksomhed omkring hvad der foregår i nærheden af arbejdsområdet.
- Bær ikke halstørklæder, skjorter, halskæder, armbånd, løstsiddende tøj eller tøj med snører eller slips og under ingen omstændigheder hængende eller brede tilbehør, som kan sætte sig fast i maskinen eller i genstande eller materialer, der forefindes på arbejdspladsen.
- Hold hår væk fra luftindsugningsgitteret, da det risikerer at sætte sig fast i skovlhjulet og forårsage alvorlige personskader. Langt hår skal holdes forsvarligt samlet.

#### Arbejdsområde / maskine

- Kontrollér hele arbejdsområdet grundigt, og ved brug af en rive eller af en fejekost, fjern alt det, som kan slynges ud af maskinen (når den bruges som blæser), tilstoppe indsugningsrøret (når maskinen bruges som løvsuger) eller

som kunne medføre fare (sten, grene, ståltråd, knogler osv.).

- Det anbefales at fugte underlaget en smule ved arbejde i støvede omgivelser.
- For at undgå brandrisiko må maskinen ikke efterlades i umiddelbar nærhed af tørre blade eller græs, mens motoren er varm.

## 2.3 UNDER BRUG

### Arbejdsområde

- Maskinen må ikke anvendes i eksplosionsfarlige miljøer, i nærheden af brandfarlige væsker, gas eller støv. Elektrisk værktøj producerer gnister, som kan antænde støv eller dampe.
- Arbejd udelukkende i dagslys eller med en god kunstig belysning. Sigtforholdene skal være gode.
- Personer, børn og dyr skal holdes væk fra arbejdsområdet. Børn skal overvåges af en anden voksen. Børn må ikke lege med maskinen.
- Kontrollér, at andre personer befinder sig i en afstand på mindst 15 meter fra maskinens arbejdsradius.
- Undgå at arbejde i vådt græs, når det regner og der er risiko for tordenvejr, især hvis der er risiko for lyn.
- Undgå så vidt muligt at arbejde over våd eller glat jord, eller på en jordbund, der er alt for ujævn eller stejl, og som ikke sikrer brugerens stabilitet under arbejdet.
- Udsæt ikke maskinen for regn eller fugt. Vand, der trænger ind i et værktøj, forøger risikoen for elektrisk stød.
- Vær særligt opmærksom på ujævnt terræn (buler,

forhøjninger), skråninger og skjulte farer og vær opmærksom på eventuelle forhindringer, som kan begrænse udsynet.

- Vær meget forsigtig i nærheden af grøfter, afgrunde eller volde.
- Vær opmærksom på trafikken, når maskinen anvendes i nærheden af vejen.
- Tag altid vindretningen i betragtning, og arbejd aldrig i modvind.
- Maskinen må ikke anvendes i nærheden af åbne vinduer.
- Anvend ikke maskinen på en flisebelagt overflade eller grusplads da det fjernede materiale kan forårsage personskader.
- Undgå at det fjernede materiale ophober sig i udkastningsområdet, fordi det risikerer at forhindre korrekt fjernelse og kan forårsage tilbageslag af materiale gennem indsugningsåbningerne.

### Betjening

- Hold altid fast i maskinen under arbejdet med højre hånd på det øverste håndtag, når den anvendes som blæser.
- I løbet af arbejdet, når maskinen bruges som blæser, skal man altid holde godt fat på maskinen med to hænder, med højre hånd på det øverste greb, og med venstre hånd på det nederste greb, så opsamlingsposen befinder sig til venstre for operatøren.
- Undgå at komme i kontakt med jordforbundne flader, såsom rør, radiatorer, komfurer og køleskabe. Risikoen for elektrisk stød



forøges, hvis kroppen er i kontakt med objekter, som er stel- eller jordforbundet.

- Antag en fast og stabil stilling og udvis varsomhed.
- Sørg for ikke at miste balancen.
- Pas på ikke at støde hårdt mod fremmedlegemer, og pas på eventuel udslyngning af materiale og støv forårsaget af luften.
- Vend ikke luftstrømmen mod personer eller dyr.
- Vær altid yderst påpasselig for at undgå, at det fjernede materiale eller det løftede støv medfører skader på personer, dyr eller ejendom, når maskinen bruges som blæser.
- Indsæt aldrig genstande i sugeåbningen (når maskinen bruges som løvsuger), og undgå at suge store genstande, som kan beskadige rotoren.
- Du bør altid gå med maskinen, ikke løbe.
- Hold altid ansigt, hænder og krop langt fra indsugningsgitteret og luftudstrømningsmundingen og blokér ikke luftens passage hverken under start eller under brug af maskinen.
- De roterende dele kan medføre alvorlige kvæstelser. Undgå at røre ved de roterende dele mens de endnu er i bevægelse.
-  Stands straks motoren i tilfælde af brud eller ulykker under arbejdet, og flyt maskinen væk fra stedet for at undgå yderligere skader eller kvæstelser på sig selv eller andre personer; yd straks den nødvendige førstehjælp, hvis ulykken har

medført kvæstelser. Kontakt sygehus o.l. vedrørende den nødvendige behandling. Fjern omhyggeligt alle genstande, som i tilfælde af uagtsomhed kan medføre skader eller kvæstelser på personer og dyr.

-  Langvarig udsættelse for vibrationer kan medføre skader og neurovaskulære forstyrrelser (nærmere betegnet: "Raynaud's fænomen" eller "hvide fingre), specielt hos personer, der lider af kredsløbsforstyrrelser. Symptomerne, som kan involvere hænder, håndled og fingre, viser sig som tab af følsomhed, sløvhed, kløen, smerter, affarvning og ændring i hudens struktur. Disse virkninger kan forstærkes af en lav rumtemperatur og/eller et overdrejet greb på håndtagene. Så snart symptomerne viser sig, reducer da maskinens anvendelsestid, og kontakt en læge.

### **Begrænsninger ved brug**

- Maskinen må ikke anvendes af personer, der ikke er i stand til at holde den fast med begge hænder og/eller personer, der ikke er i stand til at opretholde en stabil balance under arbejdet.
- Anvend aldrig maskinen med beskadigede, manglende eller forkert placerede beskyttelsesanordninger.
- Brug aldrig maskinen uden at have monteret alle de tilbehør, der er tiltænkt den pågældende brugsform (blæsning eller sugning).
- Det er ikke tilladt at frakoble, fjerne eller manipulere

sikkerhedsanordningerne/  
mikroafbryderne.

- Anvend ikke det elektriske værktøj, hvis afbryderen ikke er i stand til at starte og standse det normalt. Et elektrisk værktøj, som ikke kan betjenes ved hjælp af en afbryder, er farligt og skal repareres.
- Udsæt ikke maskinen for overdrevne belastninger, og brug ikke en lille maskine for at udføre et hårdt arbejde; brugen af en hensigtsmæssig maskine mindsker risiciene og forbedrer arbejdets kvalitet.

## 2.4 VEDLIGEHODELSE, OPMAGASINERING

En korrekt vedligeholdelse og opmagasinering bidrager til at opretholde maskinsikkerheden og maskinens ydeevne.

### Vedligeholdelse

- Brug aldrig maskinen med slidte eller ødelagte dele. Defekte eller ødelagte dele bør altid udskiftes og ikke repareres.
- Børn må ikke udføre rengørings- og vedligeholdelsesindgreb, medmindre de overvåges.

⚠ Det oplyste støj- og vibrationsniveauet i denne betjeningsvejledning svarer til maskinens maksimale driftsværdier. Man skal træffe passende forholdsregler for at sikre, at mulige skader som skyldes støj eller vibrationspåvirkning elimineres; anvend maskinen med konstant hastighed, hold godt fast om håndtaget med passende kraft, brug maskinen ved lavest muligt

omdrejningstal for at udføre arbejdet, vær iført høreværn, hold hyppige og passende pauser under arbejdet.

### Opmagasinerings

- For at mindske risikoen for brand må kasser med opskåret materiale ikke efterlades i et lukket rum.

## 2.5 BATTERI / BATTERIOPLADER

**VIGTIGT** *De følgende sikkerhedsforskrifter integrerer sikkerhedskravene i den specifikke instruktionsbog til batteriet og opladeren, der leveres sammen med maskinen.*

- Batteriet må kun oplades ved hjælp af batterioplader, som er anbefalet af producenten. En uegnet batterioplader kan medføre elektriske stød, overophedning og udslip af batterisyre.
- Anvend kun de batterier, der specifikt er beregnet til dit værktøj. Anvendelse af andre batterier kan medføre kvæstelser og brandfare.
- Kontrollér at apparatet er slukket, inden du sætter batteriet i. Indsættelse af et batteri i et tændt elektrisk apparat kan medføre brand.
- Hold batteriet væk fra papirclips, mønter, nøgler, søm, skruer og andre mindre metalgenstande, som kan skabe kortslutning mellem batteriklemmerne, når batteriet ikke er i brug. En kortslutning mellem batteriklemmerne kan medføre forbrændinger eller brandfare.

- Brug ikke batteriopladeren i omgivelser med brandfarlige dampe eller stoffer eller på et letantændeligt underlag, som papir, stof eller lign. Batteriopladeren bliver varm under opladningen og kan medføre brand.
- Sørg for, at klemmerne ikke forbindes med hinanden under transport af akkumulatorerne. Akkumulatorerne må ikke transporteres i metalbeholdere.

## 2.6 MILJØBESKYTTELSE

Miljøbeskyttelsen er et relevant aspekt, som bør have høj prioritet under anvendelse af maskinen - dette vil gavne både vores fællesskab med andre mennesker og det miljø, vi lever i.

- Undgå at være til gene for nabolaget. Brug kun maskinen til fornuftige tider (ikke tidligt om morgenen eller sent om aftenen/natten, når der kan være til gene for de nærmeste omgivelser).
- Overhold nøje de lokale bestemmelser hvad angår bortskaffelse af emballage, slidte dele og andre komponenter, som kan påvirke miljøet; disse typer affald må ikke bortskaffes sammen med det almindelige husholdningsaffald, men skal indleveres særskilt til egnede genbrugsstationer, som vil sørge for genanvendelse af materialerne.
- Overhold nøje de lokale bestemmelser vedrørende bortskaffelse af restmaterialet efter klipningen
- Efter endt levetid må maskinen ikke efterlades i naturen. Henvend dig til

din lokale genbrugsstation for bortskaffelse i henhold til de gældende lokale bestemmelser.



Elektriske apparater må ikke bortskaffes sammen med husholdningsaffald.

I følge det europæiske direktiv 2012/19/EU om bortskaffelse af elektriske og elektroniske apparater og dets genanvendelse i henhold til de nationale bestemmelser, skal elektriske apparater efter endt levetid indsamles separat med det formål at kunne genanvendes på en miljøforsvarlig måde. Hvis elektriske apparater bortskaffes direkte på losseplads eller i terræn, kan skadelige stoffer sive ned til grundvandet og trænge ind i fødekæden med risiko for menneskers sundhed og velvære. Yderligere oplysninger om bortskaffelse af dette produkt kan fås hos de lokale myndigheder for bortskaffelse af husholdningsaffald eller hos din forhandler.

Når batterierne er udtjente, skal de bortskaffes på en miljøvenlig måde. Batteriet indeholder materiale, som er skadeligt for jer og for miljøet. Det skal fjernes og bortskaffes særskilt på en genbrugsstation, som tager imod litium-ion-batterier.



Affaldssortering af produkter og brugt emballage sikrer, at materialer kan genbruges og genanvendes. Brug af genbrugte materialer hjælper med at forhindre miljøforurening



og reducerer efterspørgslen efter råmaterialer.

## 2.7 YDERLIGERE RISIKO

Også selv om alle sikkerhedsanvisninger overholdes, kan der stadig forekomme andre risici. I betragtning af denne maskines type og konstruktion bør man tage højde for nedenstående mulige farer:

- Udslyngning af materiale, som kan medføre øjenskader;
- Skader ved høresansen, hvis der ikke bruges høreværn.

## 3. KEND DIN MASKINE

### 3.1 BESKRIVELSE AF MASKINEN OG DENS TILSIGTEDE ANVENDELSE

Denne maskine er et redskab til havepleje og navnlig en bærbar løvblæser som strømforsynes af et batteri.

Maskinen består hovedsageligt af en motor, der driver en rotor, som producerer en kraftig luftstrøm.

#### 3.1.1 Tilsigtet brug

Denne maskine er designet og fremstillet til:

- flytning og ophobning ved blæsning af blade, græs og forskellige rester af begrænset vægt og størrelse.

#### 3.1.2 Utilsigtet brug

Enhver anden brug end de ovenfor beskrevne kan være farlig og risikere at medføre kvæstelser og/eller materielle skader. Uegnet brug er for eksempel følgende (men ikke udelukkende):

- ophobning eller opsamling af brandbare eller eksplosionsfarlige produkter, varm aske eller materiale under forbrænding uden flamme, tændte cigaretter, glasskår, skarpe genstande, genstande af metal, sten og ethvert andet produkt, som kan være farligt for brugerens og andre personers sikkerhed;
- rette luftstrålen mod personer og/eller dyr;

- indsætte genstande i ind sugningsgitteret;
- bruge maskinen uden det tilbehør, der er tiltænkt af fabrikanten for den konkrete opgave, eller bruge tilbehør, som ikke er godkendt af fabrikanten;
- når maskinen anvendes af flere brugere.

**VIGTIGT** Uegnet brug af maskinen medfører, at garantien bortfalder. Endvidere ophører producentens ansvar, hvilket betyder, at brugeren selv er ansvarlig for eventuelle udgifter som følge af skader eller kvæstelser på sig selv eller andre personer.

### 3.1.3 Brugere

Denne maskine er tilsigtet almindelige brugere, dvs. ikke professionelle operatører. Maskinen er beregnet til "hobbybrug".

## 3.2 SIKKERHEDSMÆRKNING

Maskinen er mærket med forskellige symboler (Fig. 2). Symbolerne skal huske brugeren på de handlinger, som skal udføres for at benytte maskinen på sikker vis.

Symbolernes betydning:



**ADVARSEL! FARE!** Hvis denne maskine anvendes ukorrekt, kan den være farlig for brugeren og andre..

**ADVARSEL!** Læs brugsanvisningen inden brug af denne maskine.



Brug høreværn og beskyttelsesbriller.



Maskinen må ikke udsættes for regn (eller fugt).



### FARE FOR UDSLYNGNING!

Vær opmærksom på mulig udslyngning af materiale forårsaget af luften, som kan medføre alvorlige personskader og materielle skader.

### FARE FOR UDSLYNGNING!

Når maskinen er i brug, skal samtlige personer og/eller husdyr holdes i en afstand på mindst 15 m fra maskinen.



Fare for lemlæstelse! Hold altid hænderne på sikker afstand af luftindsugningsgitteret. Det roterende skovlhjul kan forårsage alvorlige personskader.



Fare for alvorlig personskade! Hold løstsiddende tøj væk fra luftindsugningsgitteret, da det risikerer at sætte sig fast i skovlhjulet og forårsage alvorlige personskader.



Fare for alvorlig personskade! Hold hår væk fra luftindsugningsgitteret, da det risikerer at sætte sig fast i skovlhjulet og forårsage alvorlige personskader. Langt hår skal holdes forsvarligt samlet.

**VIGTIGT** Hvis mærkaterne er blevet ødelagt eller er ulæselige, bør de udskiftes. Ret henvendelse til dit autoriserede servicecenter for at få udleveret nye mærkater.

### 3.3 TYESKILT PÅ PRODUKTET

Produktets typeskilt indeholder de følgende data (Fig. 1):

1. Fabrikantens navn og adresse
2. Type af maskine
3. Lydeffektniveau
4. Overensstemmelsesmærkning
5. Forsyningsspænding
6. Konstruktionsår
7. Serienummer
8. Varenummer
9. Klasse II; dobbelt isolering

Skriv maskinens identifikationsoplysninger i felterne på etiketten på indersiden af forsiden.

**VIGTIGT** Anvend identifikationsdata på typeskiltet hver gang der rettes henvendelse til det autoriserede servicecenter.

**VIGTIGT** Eksemplet på overensstemmelseserklæringen findes på de sidste sider i denne manual.

### 3.4 HOVEDKOMPONENTER

Maskinen er konstrueret af følgende hovedkomponenter, som har følgende funktioner (Fig. 1):

- A. Motorenhed:** leverer bevægelse til skovlhjulet.
- B. Blæserør:** er det element som udleder luftstrømmen.
- C. Håndtag:** gør det muligt at styre maskinen.
- D. Sele (om forudset):** består af stofremme som føres over skuldrene og hjælper med at holde maskinens vægt under arbejdet.
- E. Fastgøringspunkt på selen (om forudset):** der hvor selen fastgøres til maskinen.
- F. Batteri (ekstraudstyr, afsnit 14.1):** leverer strøm til redskabet; egenskaberne og brugsforskrifterne beskrives i den specifikke vejledning.
- G. Batterilader (ekstraudstyr, afsnit 14.2):** anvendes til at oplade batteriet; egenskaberne og brugsforskrifterne beskrives i den specifikke vejledning. Der findes to modeller af batteriladere: **G1** (hurtig batterilader); **G2** (standard batterilader).
- H. Batterirygsæk (tilbehør, afsnit 14.3):** anordningen hvor batterierne huses.
- I. Tilslutningskabel:** kabel til tilslutning af batterirygsækken til maskinen.
- J. Batterisimulator (tilbehør, afsnit 14.4):** anordning, der, hvis den er indsat i maskinens leje, tillader brug af batteriholderens rygsæk.

### 4. MONTERING

**VIGTIGT** Sikkerhedsreglerne som skal følges er beskrevet i kap. 2. Disse forskrifter skal følges nøje for at undgå alvorlige risici eller farer.

Af hensyn til opbevaring og transport er visse af maskinens komponenter ikke monterede på fabrikken. Disse komponenter skal monteres efter fjernelse af emballagen.

**⚠** **Udpakningen og den endelige montering skal udføres på en jævn og stabil overflade, hvor der er tilstrækkelig plads til at flytte maskinen og emballagen ved brug af passende redskaber. Tag ikke maskinen i brug før instruktionerne i afsnittet "MONTERING" er fuldførte.**

## 4.1 KOMPONENTER TIL MONTERINGEN

Alle nødvendige dele til monteringen findes i emballagen.

### 4.1.1 Udpakning

1. Åbn emballagen forsigtigt for ikke at risikere at tabe enkeltdele.
2. Læs dokumentationen i kassen, inklusiv denne vejledning.
3. Tag alle umonterede enkeltdele ud af kassen.
4. Tag maskinen ud af emballagen.
5. Bortskaf kasse og emballage i overensstemmelse med de lokale bestemmelser.

 **Før monteringen udføres skal man kontrollere, at batteriet ikke sidder i sit sæde.**

## 4.2 MONTERING / DEMONTERING AF BLÆSERØRET

1. Anbring blokeringsanordningen (Fig. 3.A) ud for den udragende kant (Fig. 3.B) på luftudblæsningsmundingen (Fig. 3.C).
2. Skub røret (Fig. 3.D) så det fastsættes stabilt på motorenheden, der skal mærkes et "klik" som bekræfter blokeringen.
  - Røret demonteres ved at trykke på knappen (Fig. 3.A) og trække det af.

**VIGTIGT** *Stand maskinen og tag altid batteriet ud (afsnit 7.2.2) hver gang blæserøret afmonteres.*

## 4.3 MONTERING AF FASTGØRINGS-PUNKT PÅ SELEN (OM FORUDSET)

1. Anbring fastgøringspunktet på selen i fremspringet på venstre side (Fig. 4.A) eller på højre side (Fig. 4.C) af maskinen.

**VIGTIGT** *Placer fastgørelsespunktet på venstre side, hvis du arbejder med at holde maskinen med din højre hånd, eller på højre side, hvis du arbejder med at holde maskinen med din venstre hånd.*

2. Skru fastgørelsespunktet på selen fast med den medfølgende skrue (Fig. 4.B)

## 4.4 OPSÆTNING AF BATTERIRYGSÆK (OM FORUDSET)

- Batterirygsækken leveres allerede samlet (Fig. 1.H) og kan løses fra skulderremholderen (Fig. 5) og bæres i hånden.
- Tryk på de to øverste knapper for at frigøre batterirygsækken (Fig. 5.A). Batterihusene er placeret på begge sider af rygsækken (Fig. 6)
- På højre side af rygsækken finder du:
- kabelstik (Fig. 7.A)
  - batterivælger (Fig. 7.B)
  - et USB-stik til opladning af andre enheder (f.eks. mobiltelefoner) (Fig. 7.C)

For at undgå løse kabler er der passager på begge sider og i det bageste område, hvor strømkablet skal føres igennem.

## 5. BETJENINGSORGANER

### 5.1 SIKKERHEDSKNAP (TIL- OG FRAKOBLINGSANORDNING)



Tryk på denne knap (Fig. 8.A) aktiverer og inaktiverer maskinens elektriske kredsløb og den tilsvarende lysdiode (Fig. 8.C) tænder.



Ved tryk på hastighedens knap (Fig. 8.B) defineres luftens styrke og de 3 tilsvarende lysdioder (Fig. 8.D) tænder. Hvis man afbryder arbejdet (uden at slukke for maskinen), genstarter den med den indstillede hastighed, når arbejdet genoptages.

Slukkede lysdioder: det elektriske kredsløb er fuldstændigt afbrudt.

**VIGTIGT** *Man må aldrig holde fingeren på knappen under flytning for at undgå utilsigtet start.*



Ikonet "Advarsel" (Fig. 8.E) tænder i tilfælde af havari på maskinen (jfr. tabellen Problemer og deres løsning, afsnit 13).

## 5.2 HASTIGHEDSREGULATOR

Aktivering af hastighedsregulatoren (Fig. 8.F) tillader en start/standsning af maskinen og samtidig indkobling/ frakobling af klippeanordningen.

For at starte:

- tryk på hastighedsregulatoren.

Maskinen standser automatisk, når hastighedsregulatoren slippes.

## 6. BRUG AF MASKINEN

**VIGTIGT** *Sikkerhedsreglerne som skal følges er beskrevet i kap. 2. Disse forskrifter skal følges nøje for at undgå alvorlige risici eller farer.*

### 6.1 KLARGØRING

Før arbejdet startes er det nødvendigt at udføre en række kontroller og handlinger for at sikre, at arbejdet udføres hensigtsmæssigt og under sikre forhold.

#### 6.1.1 Kontrol af batteriet

Maskinen leveres uden batteri. Køb et batteri med tilstrækkelig kapacitet i forhold til driftskravene og lad det helt op i henhold til vejledningen i batteriets håndbog. Listen over batterierne der er kompatible med denne maskine er anført i tabellen "Tekniske data".

- Før brugen (hver gang):
  - kontrollér batteriets ladetilstand i henhold til anvisningerne i batteriets brugsanvisning.

#### 6.1.2 Brug af bæreselen (om forudset)

Bæreselen skal tages på, inden maskinen forbindes ved sin kobling (Fig. 4.A, 4.C), og selen skal justeres under hensyntagen til brugerens højde og kropsbygning.

Remmen (Fig. 9.A) skal føres over højre eller venstre skulder og følge siden af kroppen.

**⚠ Bær altid kun maskinen med remmen lagt over den ene skulder, så den hurtigt kan flyttes væk fra kroppen i tilfælde af en farlig situation.**

#### 6.1.3 Sådan bruger du rygsækken (om forudset)

1. Indsæt batteriet i et af rummene på batterirygsækken (Fig. 6), og tryk det i bund indtil der høres et "klik", som tegn på at det er låst i stilling og har sikker elektrisk kontakt;
2. slut kablet til rygsækken i stikket (Fig. 7.A), og drej det indtil der høres et "klik", som tegn på at det er låst i stilling og har sikker elektrisk kontakt;
3. justér skulderremmene og luk selen foran (Fig. 10).

### 6.2 SIKKERHEDSKONTROLLER

Udfør de følgende sikkerhedskontroller og kontrollér at resultaterne svarer til dem som er anført i skemaerne.

**⚠ Udfør altid sikkerhedskontrollerne før maskinen tages i brug.**

#### 6.2.1 Generel kontrol

Emne	Resultat
Håndgreb (fig. 1.C)	Rengjorte, tørre og korrekt og stramt fastgjorte til maskinen
Fastgøringspunkt på selen (Fig. 1.E)	Korrekt placeret
Skruer på maskinen	Korrekt fastgjorte (ikke løsnede)
Gennemstrømning af køleluft	Ikke tilstoppet
Blæserør (Fig. 1.B)	Korrekt monteret.
Skovlhjul	Ingen tegn på skader
Beskyttelsesanordninger	Ingen tegn på skader
Batteri (Fig. 1.F)	Ingen skade på dets kappe, ingen væskeudsvining
Maskine	Ingen tegn på skader eller slid
Hastighedsregulator (fig. 8.F)	Skal kunne bevæge sig frit uden at være stram.
Prøvekørsel	Ingen usædvanlige vibrationer. Ingen usædvanlige lyde

## 6.2.2 Funktionsafprøvning af maskinen

Handling	Resultat
1. Indsæt batteriet i dets leje (afsnit 7.2. <sup>3)</sup> ; 2. Tænd for maskinen ved at trykke på knappen (Fig. 8.A). 3. Tryk på hastighedsregulatoren (Fig. 8.F).	Maskinen starter og skovlhjulet roterer.
1. Slip hastighedsregulatoren (Fig. 8.F).	1. Regulatoren skal vende automatisk og hurtigt tilbage til neutral position og maskinen skal standse.

**⚠ Hvis en af kontrollerne ikke fører til resultatet angivet i den følgende tabel, må maskinen ikke anvendes! Indlever maskinen til et servicecenter for de relevante kontroller og en eventuel reparation.**

## 6.3 START

### 6.3.1 Start med batteri

1. Antag en rolig og stabil stilling;
2. sørg for at blæserøret ikke er vendt mod eventuelle omkringstående personer eller snavs;
3. indsæt batteriet korrekt i dets leje (Fig. 11.A)(afsnit 7.2.3);
4. tryk på sikkerhedsknappen (Fig. 8.A);
5. tryk på hastighedsregulatoren (Fig. 8.F).

### 6.3.2 Start med batterisimulator (om forudset)

1. Antag en rolig og stabil stilling;
2. sørg for at blæserøret ikke er vendt mod eventuelle omkringstående personer eller snavs;
3. sæt batterisimulatoren korrekt ind i dens hus på maskinen (Fig.11.J)
4. forbind tilslutningskablet til batterisimulatoren (Fig.11.I)
5. vælg batteriet, som skal aktiveres, med batterivælgeren (Fig. 7.B)
6. tryk på sikkerhedsknappen (fig. 8.A)
7. tryk på hastighedsregulatoren (Fig. 8.F)

## 6.4 KØRSEL

**⚠** I løbet af arbejdet, skal man altid holde godt fat på maskinen med hånden på det øverste greb (Fig. 12).

**BEMÆRK** Under brugen er batteriet beskyttet mod komplet afladning ved hjælp af en beskyttelsesanordning, som slukker maskinen og hindrer dens funktion.

**BEMÆRK** Maskinen slukkes automatisk efter et minut uden aktivitet, hvis den er tændt.

### 6.4.1 Justering af hastigheden

Det er altid hensigtsmæssigt at justere skovlhjulets omdrejningshastighed i forhold til den type materiale, der skal fjernes, hvilket gøres med knappen (Fig. 8.B):

- lav blæsehastighed til lette materialer og små blade på plænen;
- medium blæsehastighed til at fjerne græs og lette blade på asfalt eller solid jordbund;
- høj blæsehastighed (3 tændte lysdioder, Fig. 8.D) til tungere materialer, så som frisk sne eller voluminøst snavs.

### 6.4.2 Tips til brugen

Gå langsomt frem mens enden af blæserøret holdes i passende afstand fra jorden (fig. 12).

For at undgå at sprede materialet som skal fjernes, skal luftstrømmen bevæges rundt langs yderkanterne af materialebunken. Ret aldrig luftstrømmen mod midten af bunken.

## 6.5 STANDSNING

Fremgangsmåde ved standsning af maskinen:

1. slip hastighedsregulatoren (Fig. 8.F)
2. inaktiver sikkerhedsknappen (Fig. 8.A);

**⚠ Når maskinen standses, stopper skovlhjulet først efter nogle sekunder.**

Stands altid maskinen:

- under flytning fra det ene arbejdsområde til det andet.

**⚠ Man må aldrig holde hånden på hastighedsregulatoren under flytning for at undgå utilsigtet start.**



## 6.6 EFTER BRUG

### 6.6.1 Efter brug med batteriet

1. Fjern batteriet fra dets leje og oplad det (afsnit 7.2.2);
2. lad motoren køle af, inden maskinen sættes i et hvilket som helst rum;
3. rengør (afsnit 7.3);
4. kontrollér at der ikke findes komponenter, som er løse eller beskadigede. Udskift om nødvendigt de beskadigede komponenter og stram eventuelt løstsiddende skruer og bolte, eller kontakt det autoriserede servicecenter.

### 6.6.2 Efter brug med batterisimulator (om forudset)

1. Sæt vælgeren til batterirygsækken på "OFF" (Fig. 7.B);
2. fjern batterisimulatoren fra maskinen (Fig. 13.J);
3. tag batterirygsækken af;
4. frakobl tilslutningskablet fra batterisimulatoren (Fig.13.I) og batterirygsækken (fig. 7.A)
5. fjern batteriet fra rygsækken (Fig. 14) og oplad det (afsnit 7.2.2);
6. lad motoren køle af, inden maskinen sættes i et hvilket som helst rum;
7. rengør (afsnit 7.3);
8. kontrollér at der ikke findes komponenter, som er løse eller beskadigede. Udskift om nødvendigt de beskadigede komponenter og stram eventuelt løstsiddende skruer og bolte, eller kontakt det autoriserede servicecenter.

**VIGTIGT** *Tag altid batteriet ud (afsnit 7.2.2) hver gang maskinen stilles væk eller efterlades uovervåget.*

## 7. ALMINDELIG VEDLIGEHOLDELSE

### 7.1 GENERELLE OPLYSNINGER

**VIGTIGT** *Sikkerhedsreglerne som skal følges er beskrevet i kap. 2. Disse forskrifter skal følges nøje for at undgå alvorlige risici eller farer.*

**⚠ FØR ethvert vedligeholdelsesindgreb:**

- **stands maskinen;**
- **fjern batteriet fra dets leje og oplad det (afsnit 7.2.2);**

- **lad motoren køle af, inden maskinen sættes i et hvilket som helst rum;**
- **tag passende beklædning på, arbejdshandsker og beskyttelsesbriller;**
- **læs den tilhørende vejledning.**

**⚠ Advarsel! Fare for personskader på grund af farlige komponenter i bevægelse!**

- Hyppighed og type handlinger er opsummeret i "Tabel over vedligeholdelse" (se kap. 12). Formålet med tabellen er at bidrage til at opretholde maskinens effektivitet og sikkerhed. Tabellen angiver de vigtigste indgreb, og hvor ofte det enkelte indgreb skal udføres. Udfør indgrebet, når den første frist udløber.
- Anvendelse af reservedele og tilbehør, som ikke er originale, kan have en negativ virkning på maskinens funktion og sikkerhed. Producenten frasiger sig ethvert ansvar for skader forårsaget af anvendelse af ikke-originale reservedele.
- Originale reservedele kan fås hos autoriserede servicecentre og forhandlere.

**VIGTIGT** *Alle handlinger til vedligeholdelse og regulering, som ikke er beskrevet i denne brugsanvisning, skal udføres af forhandleren eller af et specialiseret servicecenter.*

### 7.2 BATTERI

#### 7.2.1 Batteritid

Batteriets autonomi (og dermed det bearbejdede areal inden genopladning) betinges primært af:

- brugerens opførsel, man bør undgå:
  - hyppig tænding og slukning under arbejdet
  - en omdrejningshastighed af skovlhjulet der ikke er egnet til den type materiale, som skal fjernes (afsnit 6.4.1).

For at optimere batteriets autonomi er det altid en god ide at:

- indstille en omdrejningshastighed af skovlhjulet der er egnet til den type materiale, som skal fjernes.

I tilfælde af at man ønsker at anvende maskinen i længere arbejds-sessioner end standardbatteriet er i stand til at understøtte, kan man:

- købe et sekundært standardbatteri til erstatning for det afladede batteri, således at man kan fortsætte arbejdet
- købe et batteri med større autonomi i forhold til standardbatteriet (afsnit 14.1).

## 7.2.2 Fjernelse og opladning af batteri

1. Tryk på låseknappen, som sidder i batteriet på maskinen (Fig. 13.A) eller rygsækken (Fig. 14. A) (om forudset);
2. fjern batteriet fra maskinen (Fig. 13.B) eller fra batterirygsækken (Fig. 14.B) (om forudset);
3. sæt batteriet (Fig. 15.A) i lejert i batteriopladeren (Fig. 15.B);
4. sæt batteriopladeren (fig. 15.B) i en stikkontakt med en spænding, som svarer til hvad der er angivet på typeskiltet;
5. sørg altid for en fuldstændig genopladning under overholdelse af forskrifterne i batteriets/batteriopladerens brugsanvisning.

**BEMÆRK** *Batteriet er udstyret med en beskyttelse, som hindrer opladning, såfremt temperaturen er under frysepunktet (0 °C) eller over +45 °C.*

**BEMÆRK** *Batteriet kan oplades (også delvist) på et hvilket som helst tidspunkt, uden at dette indebærer risiko for beskadigelse af batteriet.*

## 7.2.3 Genmontering af batteriet

Efter opladningen:

1. fjern batteriet fra dets sæde i batteriladeren (Fig. 16.A) (undgå at det lader i lang tid efter at det er helt opladet);
2. frakobl batteriopladeren (fig. 16.B) fra netstrømmen;
3. sæt batteriet i dets hus på maskinen (Fig. 11.A) eller i en af husene på batterirygsækken (Fig. 6) (om forudset)
4. tryk batteriet i bund indtil der høres et "klik", som tegn på at det er låst i stilling og har sikker elektrisk kontakt.

## 7.3 RENGØRING AF MASKINEN OG MOTOREN

For at mindske brandfaren skal maskinen - og specielt motoren - holdes fri for bladrester, grene.

- Rengør altid maskinen efter brug med en ren klud fugtet med et neutralt rengøringsmiddel.
- Fjern ethvert spor af fugt med en blød og tør klud. Fugtighed risikerer at forårsage elektrisk stød.
- Anvend ikke aggressive rengøringsmidler eller opløsningsmidler til at rengøre plastdelene og håndgrebene.
- Brug ikke vandstråler, og undgå at gøre motoren og de elektriske dele våde.

- Hold altid skovlhjulet rent og frit for støv og snavs ved at blæse det rent med trykluft gennem gitteret. Sprøjt ikke vand på skovlhjulet.
- For at undgå overophedning og skader på motoren og på batteriet skal man altid sikre sig, at gitrene til indsugning af køleluft er rene og frie for snavs.

## 7.4 FASTGØRINGSSKRUER OG -MØTRIKKER

- Skruer og møtrikker skal altid holdes spændt, således at udstyret hele tiden kan sikre den nødvendige driftssikkerhed.
- Kontrollér regelmæssigt at håndtagene sidder korrekt fast.

## 8. OPMAGASINERING

**VIGTIGT** *Sikkerhedsforskrifterne, som skal følges under opmagasinering af maskinen, er beskrevet i afsnit 2.4. Disse forskrifter skal følges nøje for at undgå alvorlige risici eller farer.*

### 8.1 OPMAGASINERING AF MASKINEN

Når maskinen skal opmagasineres:

1. fjern batteriet fra dets leje og oplad det (afsnit 7.2.2);
2. lad motoren køle af, inden maskinen sættes i et hvilket som helst rum;
3. rengør (afsnit 7.3);
4. kontrollér at der ikke findes komponenter, som er løse eller beskadigede. Om nødvendigt udskiftes beskadigede dele og eventuelle løse skruer og møtrikker strammes eller et autoriseret servicecenter kontaktes;
5. opmagasinér maskinen:
  - et tørt sted;
  - beskyttet mod vind og vejr;
  - utilgængeligt for børn;
  - sørg for at have fjernet nøgler og værktøj anvendt til vedligeholdelse.

### 8.2 OPMAGASINERING AF BATTERIET

Batteriet skal opbevares i skyggen, køligt og et sted hvor der ikke er fugtigt.

**BEMÆRK** *Ved længere tids opmagasinering skal batteriet oplades hver anden måned for at forlænge dets levetid.*

## 9. FLYTNING OG TRANSPORT

Hver gang maskinen skal flyttes eller transporteres, skal man:

- standse maskinen (afsnit 6.5)
- fjerne batteriet fra dets leje og oplad det (afsnit 7.2.2);
- tag udelukkende fat i maskinen ved håndtagene, og vend rørene på en sådan måde, at de ikke kommer i vejen.

Når maskinen transporteres i bil skal man:

- afmontere rørene;
- skal maskinen sikres på passende vis ved hjælp af wirer eller kæder;
- anbringe den, så den ikke udgør en risiko for nogen.

## 10. SERVICE OG REPARATIONER

Denne brugsanvisning indeholder alle nødvendige anvisninger til brug af maskinen og en korrekt grundlæggende vedligeholdelse, som kan udføres af brugeren selv. Alt justerings- og vedligeholdelsesarbejde, der ikke er beskrevet i denne brugsanvisning, skal udføres hos din forhandler eller et specialiseret servicecenter, som er i besiddelse af den nødvendige fagkundskab og det nødvendige værktøj til at udføre arbejdet korrekt, således at maskinens oprindelige sikkerhedsniveau bibeholdes. Indgreb udført af værksteder, som ikke er godkendte, eller af ukvalificerede personer medfører, at alle fabrikantens garantier og forpligtelser eller ansvar bortfalder.

- Kun de officielt autoriserede værksteder kan udføre reparation og vedligeholdelse, som dækkes af garantien.

## 12. TABEL FOR VEDLIGEHOLDELSE

Indgreb	Hypighed	Note
<b>MASKINE</b>		
Kontrol af alle fastgørelsesanordninger	Før hver brug	afsnit 7.4
Sikkerhedstjek / Kontrol af betjeninger	Før hver brug	afsnit 6.2
Kontrol af batteriets ladningstilstand	Før hver brug	*
Opladning af batteriet	Efter hver brug	afsnit 7.2.2 *
Rengøring af maskinen og motoren	Efter hver brug	afsnit 7.3
Kontrol af eventuelle skader på maskinen. Kontakt om nødvendigt et autoriseret servicecenter.	Efter hver brug	-

\* Se batteriets/batteriopladerens manual.

- De autoriserede servicecentre anvender udelukkende originale reservedele. De originale reservedele og det originale tilbehør er blevet specielt udviklet til disse maskiner.
- Uoriginale reservedele og tilbehør er ikke godkendte; brug af uoriginale reservedele og tilbehør kompromitterer sikkerheden og fritager producenten fra enhver forpligtelse og ethvert ansvar.
- Det anbefales at få foretaget en årlig kontrol af maskinen på et autoriseret servicecenter til vedligeholdelse, service og kontrol af de monterede sikkerhedsanordninger.

## 11. GARANTIDÆKNING

Garantien dækker alle materiale- og fabriktionsfejl. Brugeren bør nøje følge alle anvisninger i den vedlagte dokumentation. Garantien dækker ikke skader som følger af:

- manglende kendskab til den medfølgende dokumentation;
- uagtsomhed;
- utilsigtet eller ukorrekt brug og montage;
- anvendelse af uoriginale reservedele;
- anvendelse af tilbehør, som ikke er leveret eller godkendt af fabrikanten.

Garantien dækker heller ikke:

- normal slitage af brugsmaterialer;
- normal slitage.

Køber er beskyttet af den nationale lovgivning. Købers rettigheder i henhold til den nationale lovgivning er ikke på nogen måde begrænset af denne garanti.

### 13. PROBLEMER OG DERES LØSNING

PROBLEM	MULIG ÅRSAG	AFHJÆLPNING
1. Maskinen starter ikke, når der trykkes på hastighedsregulatoren	Batteriet mangler eller er ikke sat korrekt i	Kontrollér, at batteriet er anbragt korrekt (afsnit 7.2.3)
	Batteriet er afladet	Kontrollér opladningen, og oplad batteriet (afsnit 7.2.2)
	Hastighedsregulatoren er defekt eller blæseren er beskadiget	Brug ikke maskinen. Stands omgående maskinen, tag batteriet ud og kontakt et servicecenter.
2. Motoren standser under arbejdet	Batteriet er ikke sat korrekt i	Kontrollér, at batteriet er anbragt korrekt (afsnit 7.2.3)
	Batteriet er afladet	Kontrollér opladningen, og oplad batteriet (afsnit 7.2.2)
3. Skovhjulet drejer, men der kommer ikke luft ud af blæserøret	Blæserøret er blokeret eller tilstoppet	Stands maskinen, tag batteriet ud og fjern eventuelle tilstopninger.
4. Der høres støj og/eller overdrevne vibrationer under arbejdet	Løsnede eller beskadigede dele	Stands maskinen, tag batteriet ud og: <ul style="list-style-type: none"> <li>– undersøg skaderne;</li> <li>– kontrollér, om der er tegn på løse dele, og fastspænd dem;</li> <li>– udskift eller reparer de beskadigede dele med dele med samme karakteristika.</li> </ul>
5. Maskinen ryger mens den bruges	Blæseren er beskadiget.	Brug ikke maskinen. Stands omgående maskinen, tag batteriet ud og kontakt et servicecenter.
6. Batteriets autonomi er dårlig	Brugsforholdene er krævende og strømforbruget er stort	Optimér brugen (afsnit 7.2.1)
	Batteriet er utilstrækkeligt til arbejdsforholdene	Anvend et sekundært batteri eller et større batteri (afsnit 14.1)
	Batteriets kapacitet er nedsat	Køb et nyt batteri
7. Opladeren lader ikke batteriet	Batteriet er ikke sat korrekt i opladeren	Kontroller at batteriet er sat korrekt i (afsnit 7.2.3)
	Omgivelserne er ikke passende	Oplad batteriet i omgivelser med en passende temperatur (se batteriets/ batteriladerens brugsanvisning)
	Kontakterne er snavsede	Rengør kontakterne
	Der mangler spænding til opladeren	Kontroller at stikket er sat i stikkontakten, og at der er spænding på kontakten
	Batteriopladeren er defekt	Udskift den med en original reservedel
8. Kontrollampen (Fig. 8.E) forbliver konstant tændt	Mislykket selvkontrol	Brug ikke maskinen. Stands omgående maskinen, tag batteriet ud og kontakt et servicecenter.

PROBLEM	MULIG ÅRSAG	AFHJÆLPNING
9. Kontrollampen (Fig. 8.E) er tændt og blinker	Batterikommunikationsfejl	Brug ikke maskinen. Stands omgående maskinen, tag batteriet ud og kontakt et servicecenter.
	Blokeret rotor	Brug ikke maskinen. Stands omgående maskinen, tag batteriet ud og kontakt et servicecenter.
	Elektrisk overbelastning	Optimér brug af maskinen.
	Overophedet PCB	Brug ikke maskinen. Stands omgående maskinen, tag batteriet ud og kontakt et servicecenter.

Såfremt de ovennævnte indgreb ikke løser problemet, bør der rettes henvendelse til forhandleren.

## 14. TILBEHØR

### 14.1 ALTERNATIVE BATTERIER

Der findes batterier med anden kapacitet, i stand til at imødekomme de forskellige driftskrav (Fig. 17). Listen over batterierne der er kompatible med denne maskine er anført i tabellen "Tekniske data".

### 14.2 BATTERIPLADER

Anordning anvendt til opladning af batteriet: hurtig (Fig. 18.A), standard (Fig. 18.B).

### 14.3 BATTERIRYGSÆK

Enhed, der huser to batterier og tilvejebringer den elektriske strøm, der er nødvendig til betjening af maskinen. Den leveres med forbindelseskablet til maskinen (Fig. 1.I) og med en vælger (Fig. 7.B) til at vælge et af de to batterier (position "1" og "2") og "OFF".

### 14.4 BATTERISIMULATOR

**Batterisimulator:** anordning, der, hvis den er indsat i maskinens leje, tillader brug af batteriholderens rygsæk.

**DICHIARAZIONE CE DI CONFORMITÀ** (Istruzioni Originali)  
(Direttiva Macchine 2006/42/CE, Allegato II, parte A)

1. **La Società:** ST. S.p.A. – Via del Lavoro, 6 – 31033 Castelfranco Veneto (TV) – Italy
2. Dichiaro sotto la propria responsabilità, che la macchina: **Soffiatore-Aspiratore portatile da giardino / soffiatura-aspirazione**

- a) Tipo / Modello Base  
b) Mese/Anno di costruzione  
c) Matricola

AB 500 Li 48, BL 700 Li 48

- d) Motore a batteria

3. È conforme alle specifiche delle direttive:

- MD: 2006/42/EC  
e) Ente Certificatore /  
f) Esame CE del tipo: /
- OND: 2000/14/EC, ANNEX V - 2005/88/EC  
D. Lgs. 262/2002, ANNEX V, proc. 1 (Italy)  
e) Ente Certificatore: /
- EMCD: 2014/30/EU
- RoHs II : 2011/65/EU - 2015/863/EU

4. Riferimento alle Norme armonizzate:

EN 60335-1:2012+A2:2019 EN 55014-1:2017  
EN 50636-2-100:2014 EN 55014-2:2015  
EN 50581:2012

	<b>AB 500 Li 48</b>	<b>BL 700 Li 48</b>	
g) Livello di potenza sonora misurato	93,4	92,7	dB(A)
h) Livello di potenza sonora garantito	96	95	dB(A)
l) Flusso d'aria	0,2	0,2	m <sup>3</sup> /s

- n) Persona autorizzata a costituire il Fascicolo Tecnico:

ST. S.p.A.  
Via del Lavoro, 6  
31033 Castelfranco Veneto (TV) - Italia

- o) Castelfranco V.to, 03.08.2020

CEO Stiga Group  
Sean Robinson





**IT** • Il contenuto e le immagini del presente manuale d'uso sono stati realizzati per conto di ST. S.p.A. e sono tutelati da diritto d'autore – È vietata ogni riproduzione o alterazione anche parziale non autorizzata del documento.

**BG** • Съдържанието и изображенията в настоящото ръководство са извършени за ST. S.p.A. и са защитени с авторски права – Забранява се всяко неотторизирано възпроизвеждане или промяна, дори и отчасти на документа.

**BS** • Sadržaj i slike iz ovog korisničkog priručnika napravljeni su isključivo za ST. S.p.A. i zaštićeni su autorskim pravima – zabranjena je svaka neovlaštena reprodukcija ili izmjena dokumenta, djelomično ili u potpunosti.

**CS** • Obsah a obrázky v tomto návodu k použití byly zpracovány jménem společnosti ST. S.p.A. a jsou chráněny autorským právem – Reprodukce či nepovolené pozměňování tohoto dokumentu, a to i částečné, je zakázáno.

**DA** • Indhold og illustrationer i denne vejledning er blevet skabt på vegne af ST. S.p.A. og er beskyttet af ophavsret – Enhver gengivelse eller ændring, også delvis, af dokumentet uden autorisation hertil er forbudt.

**DE** • Inhalt und Bilder dieser Bedienungsanleitung wurden im Namen von ST. S.p.A. erstellt und sind urheberrechtlich geschützt – Jede nicht genehmigte Vervielfältigung oder Veränderung, auch auszugsweise, dieses Dokuments ist verboten.

**EL** • Το περιεχόμενο και οι εικόνες στο παρόν εγχειρίδιο χρήσης δημιουργήθηκαν για λογαριασμό της εταιρείας ST. S.p.A. και προστατεύονται από πνευματικά δικαιώματα – Απαγορεύεται οποιαδήποτε αναπαραγωγή ή τροποποίηση, έστω και μερική, του εγχειρίδιου χωρίς έγκριση.

**EN** • The content and images in this User Manual were produced expressly for ST. S.p.A. and are protected by copyright – any unauthorised reproduction or modification to the document, either partially or in full, is prohibited.

**ES** • El contenido y las imágenes del presente manual de uso han sido creados por ST. S.p.A. y están protegidos por los derechos de autor – Se prohíbe toda reproducción o modificación, incluso parcial, no autorizada del documento.

**ET** • Käesoleva kasutusjuhendi sisu ja kujutised on toodetud konkreetselt ettevõttele ST. S.p.A. ja neile rakendub autoriõiguseseadus – dokumendi igasugune osaline või täielik ilma loata reprodutseerimine või muutmine on keelatud.

**FI** • Tämän käyttöoppaan sisältö ja kuvat on valmistettu ST. S.p.A. -yhtiön toimesta ja niitä suojaa tekijänoikeuslaki. – Asiakirjan kaikenlainen kopioiminen tai muuttaminen, osittainkin, on kielletty ilman erityistä lupaa.

**FR** • Le contenu et les images du présent manuel d'utilisation ont été réalisés pour le compte de ST. S.p.A. et sont protégés par un droit d'auteur – Toute reproduction ou modification non autorisée, même partielle, du document, est interdite.

**HR** • Sadržaj i slike u ovom priručniku za uporabu izrađeni su za tvrtku ST. S.p.A. te su obuhvaćeni autorskim pravima – Zabranjuje se neovlašteno umnožavanje ili prilagodba, djelomična ili u cijelosti, ovog dokumenta.

**HU** • Ennek a használati útmutatónak a tartalma és a benne szereplő képek kizárólag a ST. S.p.A. számára készültek és szerzői joggal védettek – tilos a dokumentum bármely részének vagy egészének engedély nélküli sokszorosítása és módosítása.

**LT** • Šio naudotojų vadovo turinys ir paveikslėliai skirti tik „ST. S.p.A.“ ir yra saugomi autorių teisėmis – dokumentą atgaminti ar modifikuoti, visiškai arba iš dalies, yra draudžiami.

**LV** • Šīs lietotāja rokasgrāmatas saturs un attēli ir veidoti tikai ST. S.p.A. un ir aizsargāti ar autortiesībām. Jebkāda dokumenta vai tā daļas prettiesiska kopēšana vai pārveide ir stingri aizliegta.

**MK** • Содржината и сликите во Упатството за корисникот се подготвени исклучиво за ST. S.p.A. и се заштитени со авторски права – забрането е секое делумно или целосно неовластено репродуцирање или измена на документот.

**NL** • De inhoud en de afbeeldingen van deze gebruikshandleiding werden gerealiseerd voor rekening van ST. S.p.A. en zijn beschermd door het auteursrecht – Elke niet-geautoriseerde reproductie of wijziging, ook gedeeltelijke, van het document is verboden.

**NO** • Innholdet og bildene i denne brukerveiledningen er utført på oppdrag fra ST. S.p.A. og er beskyttet ved opphavsrett – Enhver gjengivelse eller endring, selv kun delvis, er forbudt.

**PL** • Treść oraz ilustracje zawarte w niniejszej instrukcji obsługi powstały na zlecenie spółki ST. S.p.A. i są chronione prawami autorskimi – Zabrania się wszelkiego kopiowania bądź modyfikowania, także częściowego, niniejszego dokumentu bez uzyskania stosownej zgody.

**PT** • As imagens e os conteúdos contidos no presente Manual do Utilizador foram expressamente criados para uso exclusivo da ST. S.p.A., encontrando-se protegidos por direitos de autor. Qualquer tipo de reprodução ou alteração, parcial ou integral, não autorizadas deste Manual estão expressamente proibidas.

**RO** • Conținutul și imaginile din manualul de utilizare de față au fost realizate în numele ST. S.p.A. și sunt protejate de drepturi de autor – Este interzisă orice reproducere sau modificare chiar și parțială neautorizată a documentului.

**RU** • Тесты и изображения, содержащиеся в настоящем руководстве, были созданы в интересах ST. S.p.A. и защищены авторскими правами – Любое несанкционированное воспроизведение или изменение документа запрещено.

**SK** • Obsah a obrázky v tomto návode na používanie boli spracované menom spoločnosti ST. S.p.A. a sú chránené autorským právom – Reprodukcie či nepovolené pozměňovanie tohto dokumentu, a to aj čiastočné, je zakázané.

**SL** • Vsebine in slike v tem uporabniškem priručniku so izdelane za podjetje ST. S.p.A. in so zaščitene z avtorskimi pravicami – vsakršno nepooblaščenno razmnoževanje ali spreminjanje dokumenta, v celoti ali delno, je prepovedano.



**SR** • Sadržaj i slike ovog priručnika za upotrebu su napravljeni u ime ST. S.p.A. i zaštićeni su autorskim pravima – Zabranjena je svaka potpuna ili delimična reprodukcija ili izmena dokumenta bez odobrenja.

**SV** • Innehållet och bilderna i denna användarhandbok har framställts för ST. S.p.A. och skyddas av upphovsrätt – all form av reproduktion eller ändring, även partiell, som inte auktoriserats är förbjuden.

**TR** • Bu Kullanıcı Kilavuzundaki içerik ve resimler açığa ST. S.p.A. için üretilmiştir ve telif hakkı ile korunmaktadır – dokümanın izinsiz olarak tamamen ya da kısmen herhangi bir şekilde çoğaltılması ya da dağıtılması yasaktır.





.....	
Type: .....	 LWA ..... dB
..... -s/n ..... -Art.N .....	
	

**ST. S.p.A.**

Via del Lavoro, 6

31033 Castelfranco Veneto (TV) ITALY