

GORUNNER

BRUGERMANUAL FOR AT FOLDE ET EL-LØBEHJUL

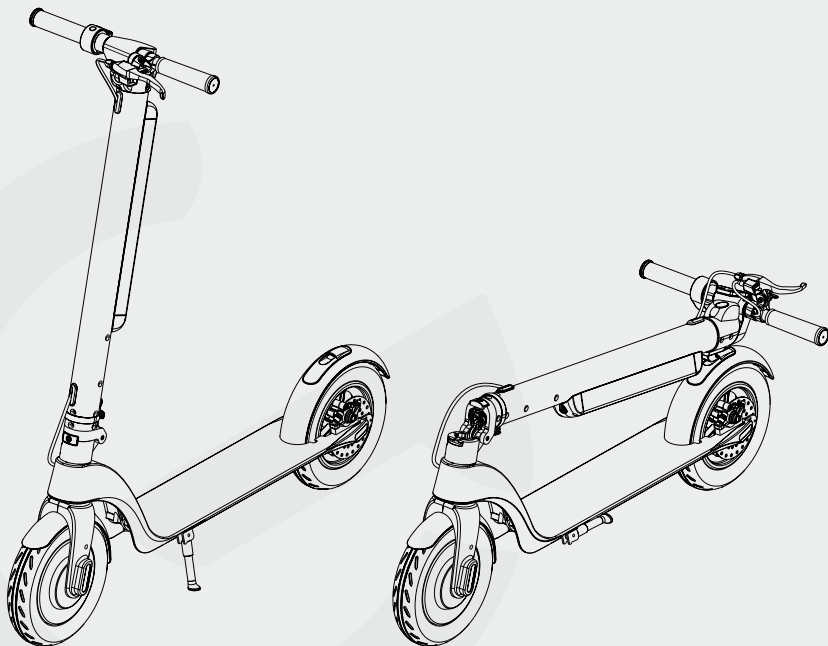

Tillykke med købet af dit nye GoRunner el-løbehjul

For egen sikkerhed under kørsel, læs venligst denne brugermanual forsigtigt inden du anvender dit el-løbehjul. Det er vigtigt, at du kører under de rigtige forhold. For din egen sikkerhed, er det vigtigt at kende til advarselstegnene, som er beskrevet i denne manual. Se venligst "advarsler" og "tips" i denne manual.

Warnings: Fejlagtig anvendelse kan forvolde personlig skade.

Tips: Gode råd og idéer ved brug af el-løbehjulet

Skulle du have nogle spørgsmål, så kontakt leverandøren øjeblikkeligt.

Tips:

1. Børn under 14 år skal være under opsyn af en voksen
2. Folk uden erfaring, nedsat fysisk tilstand eller dårlig koordination, burde lære at køre under opsyn af en anden. Læs venligst manualen forsigtigt, for at sikre dig at du kører under de rigtige forhold.
3. Uden opsyn af en voksen, er det forbudt for børn at rense og vedligeholde produktet.

Warning:

Forkert brug af dette el-løbehjul og/eller mangel på læst manual, kan føre til seriøse personlige skader. Sælger tager ikke ansvar for nogle skader forvoldt pga. fejlagtig anvendelse, uden at have læst manualen.

Sikkerhedsanvisninger	04
Introduktion af produkt	07
Instruktion af knapper	08
Instruktion før montering	09
Foldetabel	10
Hvordan du afinstallerer / installerer batteriet	11
Sådan kører du	12
Batterinstruktion	14
Opladning	15
Specifikationer	16
Vedligeholdelse	17
Fejlfinding	18
Pakke liste	18
Produktkvalitets certifikat	19

1.1 Om sikkerhed

- Der er risici ved brug af køretøjer, også el-løbehjul. For din egen sikkerhed, lær venligst at køre forsigtigt, overhold de lokale færdselslove, og nyd turen.
- Check inden kørsel om dækket er fladt eller beskadiget, og at alle dele er skruet ordentligt på. Kontakt din lokale leverandør hvis en uventet situation opstår.
- Gør venligst ikke noget med dit el-løbehjul, der kan forvolde skade på andre mennesker eller deres ejendele.
- Al form for konvertering og tuning af el-løbehjulet er stængt forbudt, da det vil ændre dets ydeevne og gøre skade på strukturen. Dette kan forvolde seriøse skader.
- Put ikke el-løbehjulet i vand, da det både vil skade el-løbehjulet, samt skabe en farlig situation.

1.2 Sikkerhedsforanstaltninger

Bemærk, at du kan miste din balance, styrte eller falde af el-løbehjulet, når du kører. For at forhindre skader, bør du have læst denne manual, samt holde dit el-løbehjul i god stand.

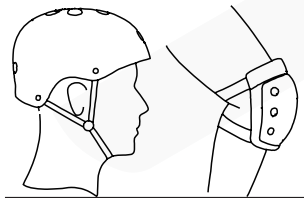

Sikkerhedsforanstaltninger bør tages inden kørsel. Bær beskyttelsesudstyr, såsom hjelm, knæ- og albuebeskyttere osv.



Kør ikke når det regner.

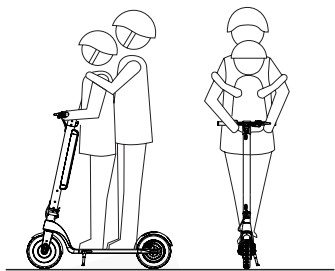

Kør IKKE med last. Kør IKKE mere end en person ad gangen.

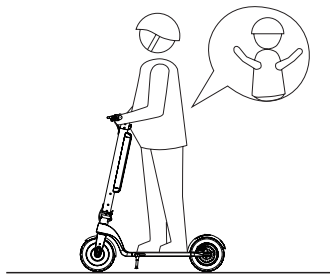

Folk i alderen 14 til 60, må anvende dette produkt. Det er ikke tilladt for gravide, at køre dette el-løbehjul.



Maksimal vægt: 100 kg.

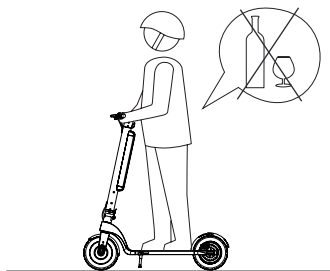

Kør IKKE under påvirkning af alkohol eller medicin.

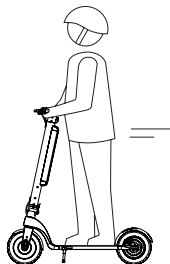

Tal IKKE i telefon eller hør musik når du kører el-løbehjulet.

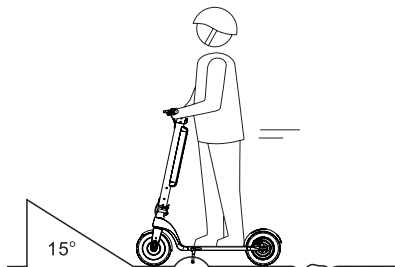

Vær forsigtig på veje med kantsten. Vær forsigtig når du kører på underlag, såsom sand, grus, mudder, vådt underlag, glat, samt når du kører i mørke.

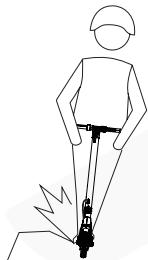

Kør IKKE i farlige områder, hvor en eksplosion eller brand kan forekomme fra noget antændeligt, eksplosiver, damp, væske, støv og fibre.

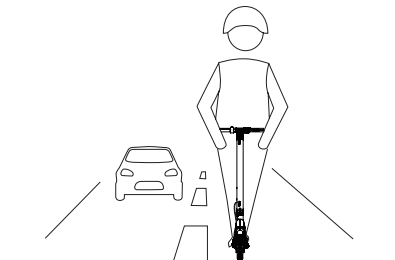

Kør IKKE på veje med biler.

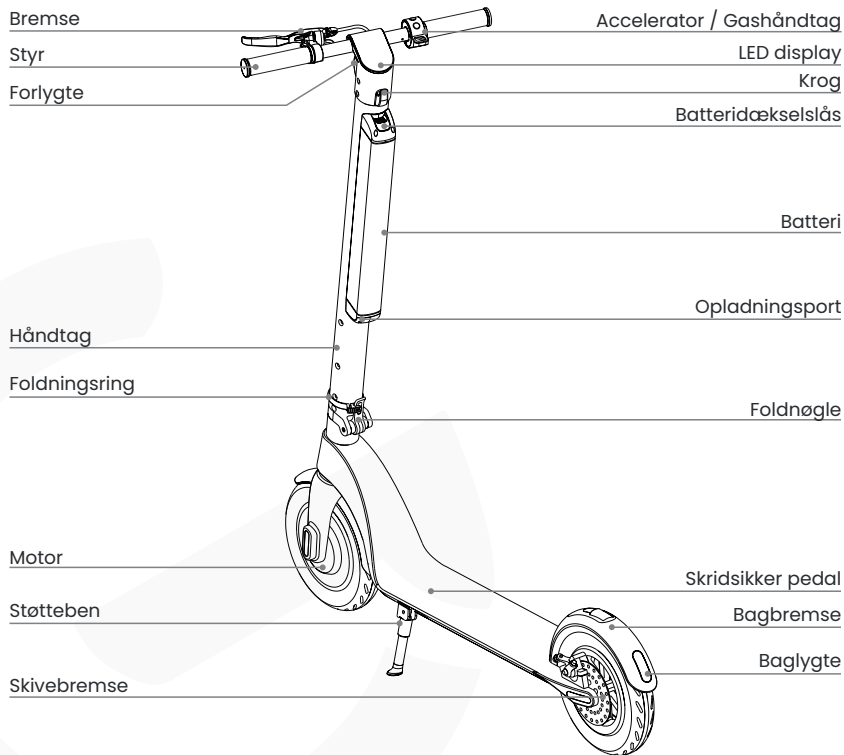

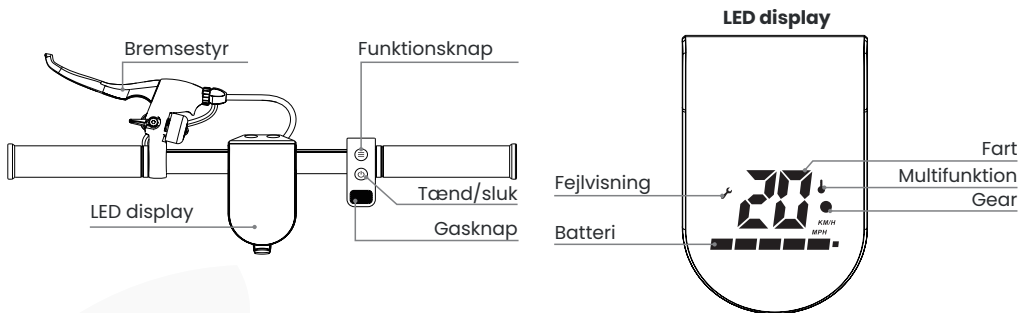

Tænd / sluk knappen: Hold inde for at tænde / slukke.

Funktions knappen:

- Hurtigt tryk: skift mellem gear.
 - Begynder-tilstand: gear indikator D er ikke vist.
 - Normal-tilstand: gear indikator D viser hvid
 - Sport-tilstand: gear indikator D viser rød
- Tryk hurtigt to gange på funktions knappen at tænde / slukke forlygten. Baglygten er altid tændt.

Accelerator: Tryk på gasknappen for at starte, og hold nede for at accelerere.

Bremse: Hold på bremsen for at bremse. Læg med din ene fod stille vægt på bagbremsen for at assistere bremsningen.

Cruise-tilstand: Hold samme fart i 6 sekunder for at aktivere cruise-tilstanden. Accelerer eller brems for at forlade cruise-tilstanden.

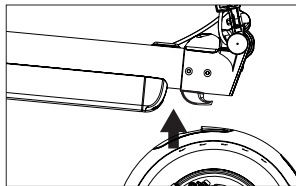

1. Træk håndtaget op imens du presser ned på bagbremsen.

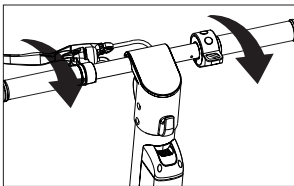

4. Spænd styret (vær opmærksom på hvilken vej du roterer, når du spænder det ind).

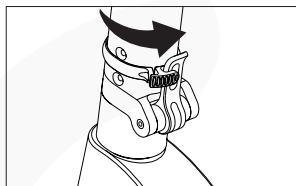

2. Fastgør foldenøglen, og brug fikserings ringen til at fastgøre foldenøglen.

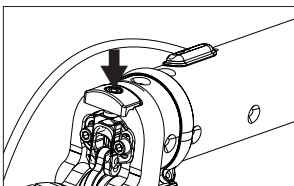

5. Juster foldemøtrikken korrekt ift. til styrets rystesituation.

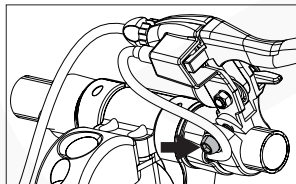

3. Træk håndtaget op imens du presser ned på bagbremsen.

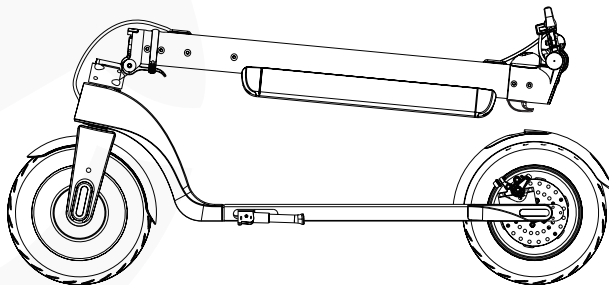

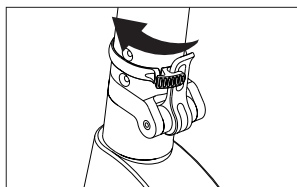

1. Løse fikserings ringen

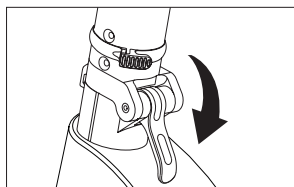

2. Åben foldenøglen

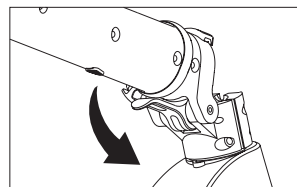

3. Fold styret ned og
fix foldenøglen

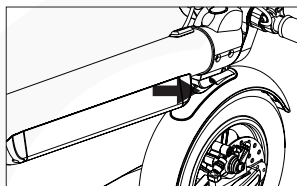

4. Pres forsigtigt styret ned til
krogen.

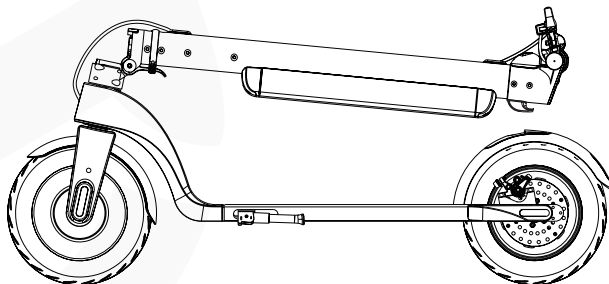

AFMONTERING

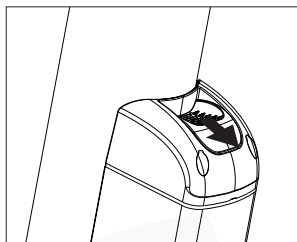

Fjern batteridækselslåsen

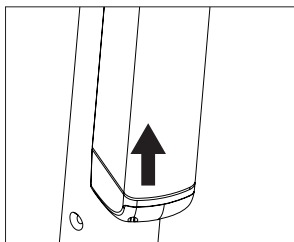

Skub batteriet opad,
fra bunden

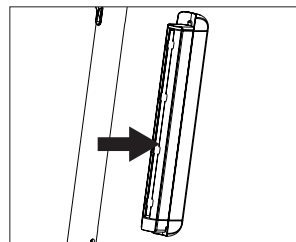

Efter at have skubbet batteriet
op, træk det horisontalt ud.

MONTERING

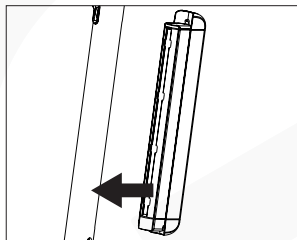

Indsæt batteriet horisontalt

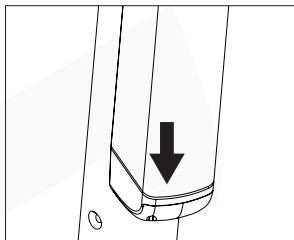

Skub ned til du kan mærke at
batteriet er låst fast.

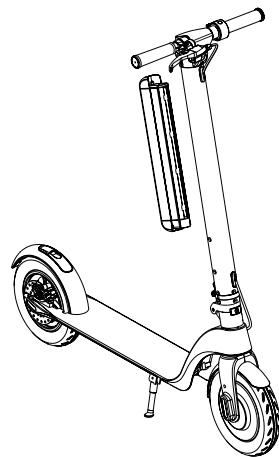

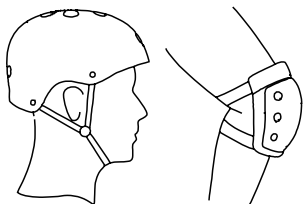

Ifør dig hjelm og andet beskyttelsesgrej før du kører

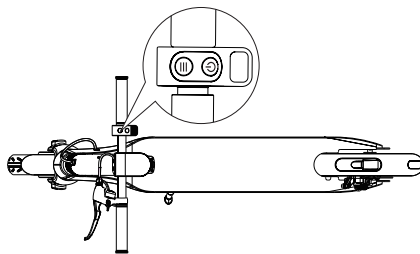

1. Hold tænd / sluk knappen inde i 2 sekunder.



2. Placer en fod på pedalen.
Skub dig selv afsted med dit stærke ben

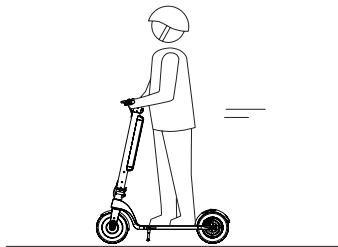

3. Når du har nok momentum, så balancer dig selv med begge ben på pedalen.

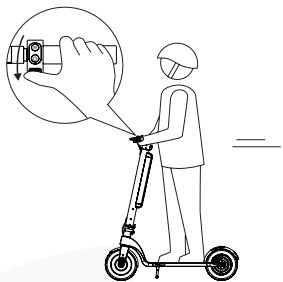

4. Hold forsigtigt på gas knappen ved din højre hånd og roter styret for at dreje.

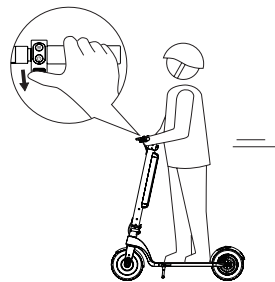

5. For at accelerere, fortsæt med at holde gasknappen inde

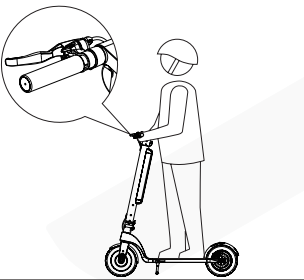

6. For at stoppe eller bremse, hold bremsen inden.

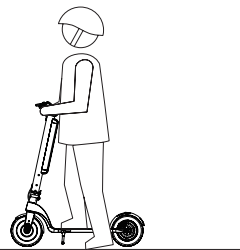

7. Når el-løbehjulet stopper eller kører med lav hastighed, så kan du stå af.

Disse instruktioner viser hvordan man oplader og vedligeholder batteriet, samt specifikationer og sikkerhedskrav. Anvend batteriet ordentligt i forhold til anvisningerne, og forlæng dermed også dets levetid.

NAVN	PARAMETRE	NAVN	PARAMETRE	NAVN	PARAMETRE
TYPE	LI-ION BATTERI	TEMPERATUR V. BRUG	0C-35C	OPBEVARINGS TEMPERATUR (-10C-40C)	3 MDR FULD OPLADNING
OPLADNINGSTID	5-7 TIMER	TEMPERATUR V. OPLADNING	0C-35C	INDLEDENDE LYDSTYRKE	7.8AH/10AH
VOLT	36V	MAX VOLT V. OPLADNING	42V	MAX OPLADNINGSTRØM	2A

Batteri sikkerhed

Fortsæt ikke med at bruge batteriet hvis følgende sker.

- El-løbehjulets batteri skal kun bruges under lokale love. Det er kun professionelle der skal eksaminere og vedligeholde batteriet.
- Lugt eller ekstrem varme; Lækker enhver substans; rør IKKE ved noget der lækker fra batteriet.
- Lad ikke børn og dyr røre ved batteriet. Fjern opladeren fra stikkontakten før du installerer batteriet eller kører. Under opladning, er det ekstremt farligt at pille ved elektriske køretøjer.
- Hvis du vil have dit el-løbehjul til at køre bedst muligt, er det vigtigt at batteriet bliver

opladt under de rigtige forhold, som vist i batteri specifikationerne ovenfor.

- Litium batterier anses som værende farlige og kræver lokal lov for tilladelse af transport.
- Batteriet indeholder farlige substanser. Åben IKKE batteriet. Indsæt IKKE noget i batteriet.
- Det er forbudt at oplade et litium batteri der har været afladet. Et batteri der er blevet afladet, er en sikkerhedsfar og kan kun smides ud.

Tip: Når batteriets indre temperatur når over 45C, så er batteriet beskyttet. Oplad ikke batteriet når det har en høj temperatur (45C) eller når rummets temperatur er høj (40C) Brug kun de originale dele til opladning af el-løbehjulet.

- Åben for opladningspunktet og sikre dig at opladningspunktet er rent og tørt.
- Forbind opladeren med batteriet og den anden ende med strøm (100V-240V;50/60Hz). Sikrer dig at opladningsindikatoren er tændt.
- Når opladningsindikatoren er rød, så vil den oplade normalt. Hvis ikke, check om det er forbundet korrekt.
- Når opladningsindikatoren er grøn, så er opladningen fuldendt.

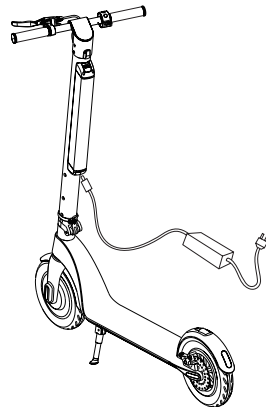
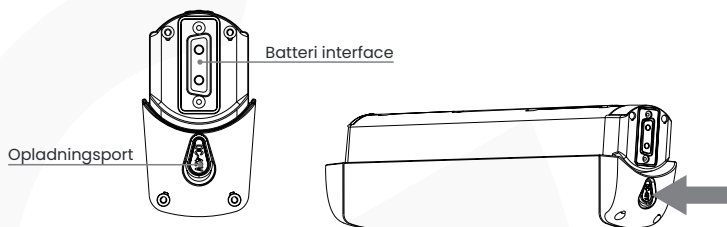

Tips: sæt først opladeren i stikkontakten, og forbind den derefter med batteriet, når det grønne indikator lys er normalt igen.

Når du er færdig med opladningen, dæk igen for opladningspunktet, så du sikrer dig at snavs og andet ikke kan forårsage batteri-fejl derigennem.

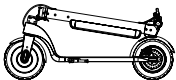
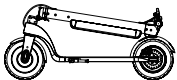
Vare	8,5 tommer	10 tommer
Produkt		
Specifikationer		
Udfoldet størrelse	1073*420*1176mm	1083*420*1186mm
Foldet størrelse	1073*420*450mm	1083*420*460mm
Højde fra pedal til jorden	110mm	115mm
Nettovægt	14.5kg	15kg
Grundlæggende information		
Kapacitet	36V/7.8Ah or 10Ah	36V/7.8Ah or 10Ah
Motorkraft	36V/350W	36V/350W
Km. pr. opladning	30-45km	30-45km
Max. Hastighed	20km/h	20km/h
Max. last	100kg	100kg
Klatrevinkel	15°	15°
Opladnings specifikationer		
Input Volt	100-240Vac	100-240Vac
Frekvens	50-60Hz	50-60Hz
Output Volt	42V	42V
Output strøm	2A	2A
Opbevaringstemperatur	-10° - 35°	-10° - 35°

Overvejelser mht. vedligeholdelse.

- Vær sikker på at el-løbehjulets oplader og kablet til opladeren er frakoblet, samt at el-løbehjulet er slukket.
- Tør stellet af med en blød klud for at rense el-løbehjulet. Når du laver vedligeholdelse af dit el-løbehjul, skal du ikke tilføje olie nogle steder.

ADVARSEL: Det er strengt forbudt at rengøre el-løbehjulet med en højtryksspuler, eller ved at sænke det ned i vand. Det vil medføre permanent skade til de elektriske komponenter i el-løbehjulet.

Opbevaring

- Oplad dit el-løbehjul før opbevaring, for at sikre dig at batteriet ikke bliver komplet afladt under opbevaringen. Oplad batteriet mindst en gang hver tredje måned.
- Hvis temperaturen under opbevaringen er under 0C, oplad venligst ikke el-løbehjulet. Flyt under opladningen derfor el-løbehjulet til et rum med en temperatur over 10C. Opbevarings temperatur er -10C til 35C.
- Opbevar el-løbehjulet et passende sted, tørt og under korrekte forhold ift. temperatur. Du kan dække løbehjulet til, for at undgå det bliver støvet.

ADVARSEL: For at sikre at brugerens sikkerhed, så kan brugeren ikke skille el-løbehjulet ad. Hvis dette sker, frasiger brugeren sig automatisk retten til garanti ved vedligeholdelse af produktet.

Fejlfinding

Bekrivelse af fejl	Løsning
El-løbehjulet kan ikke starte	Se om batteriet er opladt
Vil ikke oplade	1. Check om der er tændt for stikkontakten. 2. Check om opladeren er tilsluttet stikkontakten (om den lyser). 3. Check om opladeren er blevet sat korrekt i opladerstikket på el-løbehjulet.
Intet horn / intet Bluetooth signal	Check om Bluetooth knappen er tændt

Pakke liste

- El-løbehjul pakkelse
- El-løbehjul: 1 stk.
- Oplader: 1 stk.
- Manual: 1 stk.
- Skruer og unbrakonøgle: 1 sæt.

Venligst kontakt os uden tøven hvis noget er beskadiget eller mangler når du åbner pakken. Vi vil erstatte det for dig hurtigst muligt.

Hav en god dag!

Dette produkt er certificeret ved at bestå QC inspektion og er blevet tillad for salg på markedet.

Garantien træder i kraft ved fabrikantens forsegling og med serie nummer. En almindelig salgsfaktura er et effektivt vedligeholdelsescertifikat. Venligst gem dit garantibevis.



GORUNNER G