



5 V --- ; 6 W

Mini-Luftwäscher AW 6M

Gebrauchsanweisung	2
Instructions for use	10
Mode d'emploi	16
Gebruiksaanwijzing	24

Allgemein

Dieses Gerät ist nur für den Gebrauch im Haushalt und Innenräumen, jedoch nicht im Gewerbe bestimmt. Bitte lesen Sie die Gebrauchsanweisung aufmerksam durch und bewahren Sie diese sorgfältig auf. Bei Weitergabe des Gerätes an andere Personen ist die Gebrauchsanweisung mit zu übergeben. Benutzen Sie das Gerät wie angegeben und beachten Sie die Sicherheitshinweise. Für Schäden oder Unfälle, die durch Nichtbeachtung entstehen, wird keine Haftung übernommen. Entfernen Sie jegliches Verpackungsmaterial und alle Aufkleber.

System

- Das Gerät reinigt und befeuchtet die Luft.
- Die angesaugte Luft wird über rotierende wassergespülte Platten geleitet. Der Staub wird dabei abgespült.
- Die gereinigte feuchte Luft wird wieder in den Raum geblasen.
- Im Winter ist die Luft in den Räumen trocken. Die Schleimhäute, die Haut, Möbel und Parkettböden trocknen aus. Gereinigte und angefeuchtete Luft hilft dieses Problem zu lösen.

Sicherheitshinweise

- Das Gerät hat einen USB-Anschluss und kann am PC verwendet werden. Mit einem entsprechenden Adapter kann es auch an jeder Steckdose betrieben werden.
- Gerät nur gemäß Angaben auf dem Typenschild anschließen und betreiben.
- Nur benutzen, wenn Zuleitung und Gerät keine Beschädigungen aufweisen. Vor jedem Gebrauch überprüfen!
- Berühren Sie den Netzstecker nicht mit nassen Händen.
- Schließen Sie den Netzstecker nur an eine ordnungsgemäß geerdete und gut zugängliche Steckdose an.
- Um den Netzstecker zu ziehen, immer am Stecker – nie am Kabel – ziehen.
- Stecker ziehen nach jedem Gebrauch oder im Fehlerfall.

- Reißen Sie nicht an der Netzanschlussleitung. Scheuern Sie diese nicht an Kanten und klemmen Sie diese nicht ein.
- Zuleitung von heißen Teilen fernhalten.
-  Das Gerät kann von Kindern ab 8 Jahren sowie von Personen mit reduzierten physischen, sensorischen oder mentalen Fähigkeiten oder Mangel an Erfahrung und/oder Wissen benutzt werden, wenn sie beaufsichtigt oder bezüglich des sicheren Gebrauchs des Gerätes unterwiesen wurden und die daraus resultierenden Gefahren verstanden haben. Reinigung und Benutzer-Wartung dürfen nicht durch Kinder durchgeführt werden, es sei denn sie sind älter als 8 Jahre und beaufsichtigt.
- Kinder jünger als 8 Jahre sind vom Gerät und der Anschlussleitung fernzuhalten.
- Kinder sollten beaufsichtigt werden, um sicherzustellen, dass sie nicht mit dem Gerät oder dem Verpackungsmaterial spielen (z.B. Plastiktüten).
- Das Gerät darf nicht mit einer Zeitschaltuhr oder mit einem separaten Fernwirksystem betrieben werden!
- Bewahren Sie das Gerät nicht im Freien oder einem feuchten Raum auf.
- **Tauchen Sie das Gerät niemals ins Wasser.**
- Benutzen Sie das Gerät niemals nach einer Fehlfunktion, z.B. wenn es heruntergefallen ist oder auf eine andere Weise beschädigt wurde.
- Der Hersteller übernimmt keine Verantwortung bei falschem oder unsachgemäßem Gebrauch, der durch die Nichtbeachtung der Gebrauchsanleitung zustande kommt.
- Um Gefährdungen zu vermeiden dürfen Reparaturen am Gerät, wie z.B. eine beschädigte Zuleitung austauschen, nur durch einen Kundendienst ausgeführt werden. Es dürfen nur original Ersatzteile verwendet werden.
- Das Gerät nur für die in der Bedienungsanleitung beschriebenen Zwecke benutzen.

- Dieses Gerät ist dazu bestimmt im Haushalt und ähnlichen Anwendungen verwendet zu werden wie beispielsweise:
 - o in Küchen für Mitarbeiter in Läden, Büros und anderen gewerblichen Bereichen
 - o in landwirtschaftlichen Anwesen und von Kunden in Hotels, Motels und anderen Wohneinrichtungen
 - o in Frühstückspensionen.
- Bei Verwendung eines Verlängerungskabels muss dieses einen Querschnitt von 1,5mm² haben.
- Bei einer GS-geprüften 16 A Mehrfach-Steckerleiste darf diese wegen Brandgefahr nicht mit mehr wie 3680 Watt belastet werden.
- Achten Sie drauf, dass Kinder nicht am Kabel ziehen oder eine Stolperfalle entsteht.
- Das Gerät ist bei nicht vorhandener Aufsicht und vor dem Zusammenbau, dem Auseinandernehmen oder Reinigen stets vom Netz zu trennen.
-  Nicht mit einer Decke o.ä. abdecken.
- Keine spitzen Metallgegenstände oder Finger in den Luftaustritt stecken.
- Das Gerät nicht im Badezimmer oder Räumen mit hoher Luftfeuchtigkeit benutzen.
- Keine Raumsprays in das Gerät sprühen.
- Den Luftaustritt nicht auf Holzfurnier etc. richten.

Reinigung

-  **Achtung! Vor jeder Reinigung Netzstecker ziehen und das Gerät abkühlen lassen.**
- **Gerät nicht in Wasser tauchen.**
- Aus hygienischen Gründen soll das Gerät alle 14 Tage komplett gereinigt werden.
- Wenn das Gerät länger als 3 Tage nicht benutzt wird, sollte das Wasser im Wassertank erneuert werden.
- Heben Sie das Motorteil vom Wassertank ab und reinigen Sie es mit einem feuchten Tuch.
- Danach die darunterliegende Wasserwanne mit dem befeuchteten Plattenpaket herausziehen.
- Das Plattenpaket im warmen Seifenwasser abwaschen.
- Je nach Wasserhärte muss die Kalkablagerung in der Wanne und am Plattenpaket entfernt werden. Man verwendet dafür je nach Ablagerung Essigwasser oder Entkalkungsmittel. Keine aggressiven Reinigungsmittel verwenden.

Arbeitsplatz

Wichtig:

Das Gerät niemals auf oder neben eine heiße Oberfläche stellen (z.B. Herdplatte), sondern nur auf einer ebenen, stabilen und temperaturbeständigen Unterlage betreiben. Es ist immer darauf zu achten, dass sich keine entflammaren Gegenstände in der Nähe befinden.

Das Gerät nicht an die Tischkante stellen, damit es nicht von Kindern berührt werden kann oder bei Berührung herunterfällt.

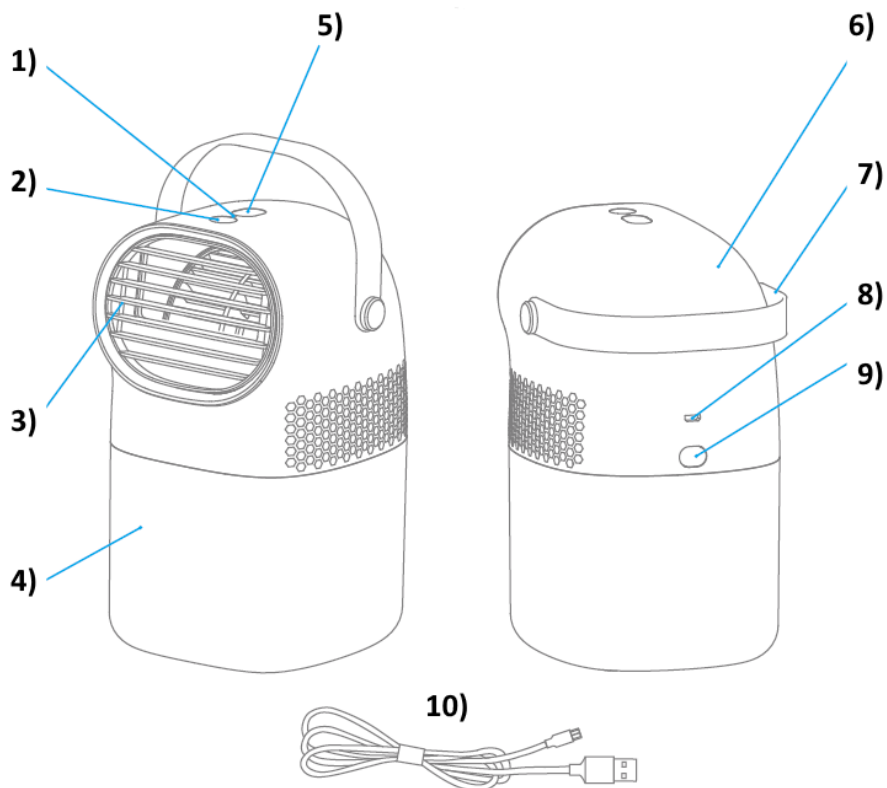

1. Betriebskontrollleuchte
2. Start/Stop, Leistungsstufe 1 - 3
3. Luftauslass, schwenkbar
4. Wassertank
5. Luftwäscher-Funktion
6. Motorteil
7. Tragegriff
8. Netzanschluss
9. Entriegelungstaste
10. USB-Kabel

Inbetriebnahme

- Um eine optimale Reinigungsleistung zu erzielen sollten Türen und Fenster geschlossen sein.

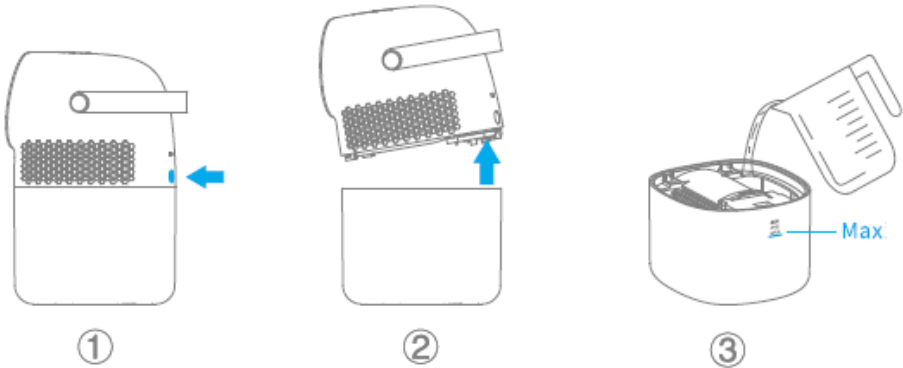

- Drücken Sie die Entriegelungstaste auf der Rückseite des Gerätes um das Motorteil abzunehmen.
- Befüllen Sie den Wassertank bis zur „MAX“-Markierung mit Wasser (0,75 ltr). Dem Wasser können auch 2 Tropfen Aromaöl zugefügt werden.
- Anschließend das Motorteil wieder einrasten.
- Schließen Sie das Gerät mit dem USB-Stecker an.
- Durch Drücken der Start/stopp-Taste startet das Gerät auf Stufe 1 und die Kontrollleuchte leuchtet. Durch erneutes Drücken wird die Leistungsstufe erhöht (1 – 3). Das Vierte Drücken schaltet das Gerät wieder aus.
- Durch Drücken der Taste 5 wird die Luftwäscher-Funktion zugeschaltet.
- Die Luftansaugung und -Ablass dürfen nie bedeckt werden.

Fehlerbehebung

Sehr geehrter Kunde,

vielen Dank für den Kauf eines STEBA-Produktes. Nachfolgende Tabelle gibt Ihnen Hilfestellung bei Problemen, die bei der Benutzung Ihres Gerätes auftreten können.

Für viele Probleme

Problem	Ursache	Lösung
Gerät funktioniert nicht	<ul style="list-style-type: none"> Falsche Ausgangsspannung Netzteil nicht angeschlossen 	<ul style="list-style-type: none"> Stecker anschließen Adapterleistung muss größer 5V, 1,5A sein
Luftwäscher geht nicht	<ul style="list-style-type: none"> Schlechter Kontakt Plattenpaket ist blockiert Funktionsschaden 	<ul style="list-style-type: none"> Motorteil korrekt aufsetzen Wassertank reinigen Kundenservice kontaktieren

Korrekte Entsorgung dieses Produkts:

Ausgediente Geräte sofort unbrauchbar machen.



Innerhalb der EU weist dieses Symbol darauf hin, dass dieses Produkt nicht über den Hausmüll entsorgt werden darf. Altgeräte enthalten wertvolle recyclingfähige Materialien, die einer Wiederverwertung zugeführt werden sollten und um der Umwelt bzw. der menschlichen Gesundheit nicht durch unkontrollierte Müllbeseitigung zu schaden. Bitte entsorgen Sie Altgeräte deshalb über geeignete Sammelsysteme oder senden Sie das Gerät zur Entsorgung an die Stelle, bei der Sie es gekauft haben. Diese wird dann das Gerät der stofflichen Verwertung zuführen.

Verpackungs-Entsorgung

Wenn möglich heben Sie die Verpackung auf um im Falle einer Garantie das Gerät zurückschicken zu können. Verpackungsmaterial nicht einfach wegwerfen, sondern der Wiederverwertung zuführen. Papier-, Pappe- und Wellpappeverpackungen bei Altpapiersammelstellen abgeben. Kunststoffverpackungsteile und Folien sollten ebenfalls in die dafür vorgesehenen Sammelbehälter gegeben werden.



In den Beispielen für die Kunststoffkennzeichnung steht: PE für Polyethylen, die Kennziffer 02 für PE-HD, 04 für PE-LD, PP für Polypropylen, PS für Polystyrol.

Kundenservice:

Sollte Ihr Gerät wider Erwarten einmal den Kundendienst benötigen, wenden Sie sich bitte an nachfolgende Anschrift. Wir werden dann im Garantiefall die Abholung veranlassen. Das Gerät muss transportfähig verpackt sein.

Unfreie Pakete können nicht angenommen werden!

STEBA Elektrogeräte GmbH & Co KG
Pointstr. 2, 96129 Strullendorf / Germany
Vertrieb-Tel.: 09543 / 449-17 / -18,
Service-Tel.: 09543 / 449-44, Fax: 09543 / 449-19
E-Mail: elektro@steba.com Internet: <http://www.steba.com>

Achtung! Elektrogeräte dürfen nur durch Elektro-Fachkräfte repariert werden, da durch unsachgemäße Reparaturen erhebliche Folgeschäden entstehen können.

Generally

This appliance is for private and indoor use only and must not be used commercially. Please read the instruction manual carefully and keep it at a safe place. When the appliance is given to another person the instruction manual should be passed to that person, too. Only use the appliance as described in the instruction manual and pay attention to the safety information. No liability for damages or accidents will be accepted, which are caused by not paying attention to the instruction manual. Remove all packaging and sticker.

System

- The device purifies and humidifies the air
- The air is passed through rotating water-rinsed discs. The dust is rinsed off.
- The purified and humid air will be blown back into the room.
- In winter, the ambient air is dry. The mucous membranes, the skin, furniture and parquet floors dehydrate. Purified and moistened air helps to solve this problem.

Safety information

- The device has a USB connection and can be used on a PC. With a suitable adapter, it can also be operated from any socket.
- Connect and operate the appliance in accordance with the specifications shown on the rating label.
- Do not use if the plug cord is damaged. Verify before every use.
- Do not plug with wet hands.
- Connect the power plug to a properly installed and easily accessible socket only.
- To unplug the power plug, always pull the plug – not the cable.
- Plug off the appliance after each use or in case of failure.
- Do not pull at the cord. Don't pull it over edges and don't bend it too much.
- Keep the cord away from hot parts.

-  The appliance can be used by children aged 8 and above and persons with limited physical, sensory or mental capabilities or lack of experience/knowledge, provided that are supervised or have been provided with instruction in the safe use of the appliance and have understood the resulting dangers. Children must not use the packaging as a toy. Cleaning and user maintenance must not be carried out by children unless they are 8 years or older and are supervised.
- Children under the age of 8 must be kept away from the appliance and the connecting cable.
- Children should be supervised to ensure that they do not play with the appliance or packaging material (e.g. Plastic Bags).
- The appliance must not be operated using a timer or a separate remote system!
- Do not leave the appliance outdoors or in a damp area.
- **Never immerse the unit in water.**
- Never use the device after a malfunction, e.g. if it felt down or has been damaged in any other manner.
- The manufacturer is not liable for damage which is occurring due to the usage of the appliance in a different way as described or a mistake in the handling has been made.
- To prevent injury, repairs such as replacing a damaged cord, should only be carried out by a customer service. Only original spare parts have to be used.
- Only use the device as described in this manual.
- This appliance is intended to be used in household and similar applications such as:
 - o staff kitchen areas in shops, offices and others working environments
 - o by clients in hotels, motels and other residential type environments
 - o bed and breakfast type environments.
- If an extension cable is used, it has to have a cross-section of 1,5mm². A cable drum must always be unwound.

- If a GS-tested 16 A multi-pin extension is used, it may not be charged with more than 3680 watts due to fire hazard.
- Make sure that children do not tease the cable or that a trip hazard occurs.
- The device must always be disconnected from the power supply if it is not supervised and before assembling, disassembling or cleaning.
-  Do not cover with a blanket or other things.
- Do not place sharp metal objects or fingers in the air outlet.
- Do not use the device in the bathroom or a room with a high level of air humidity
- Do not spray anything into the device
- Do not direct the air outlet to veneer etc.

Cleaning

-  **Attention! Pull the plug before cleaning.**
- **Never immerse the unit into water.**
- For hygienic reasons, the device should be cleaned every 14 days.
- If the device shouldn't be used for more than 3 days, the water in the water tank has to be replaced.
- Remove the motor part from the water tank and clean it with a damp cloth.
- Then, remove the water tray with the humid disc pack.
- Clean the disc pack with warm soapy water.
- Depending on the water hardness, the limescale must be removed from the tray and the disc pack. Depending on the scale you can use water added with vinegar or descaler. Do not use aggressive detergents.

Workplace

Important:

Never place this device on or next to hot surfaces (e.g. hot stoves). Only use it on a even, stable and a heat resisting surface. It is important that no inflammable items are near to the device. Do not place the device on the edge of the table so that it cannot be touched by children or fall down when touched.

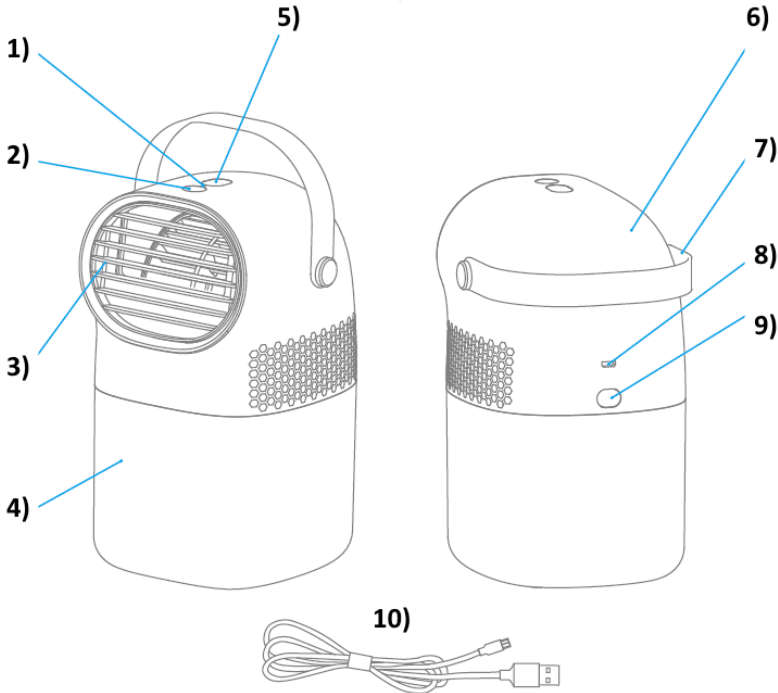

1. Power control light
2. Start / Stop, power level 1 – 3
3. Air outlet
4. Water tank
5. Air washer function
6. Motor part
7. Handle
8. Power socket
9. Release button
10. USB cord

Getting started

- Doors and windows should be closed for an optimal cleaning performance.

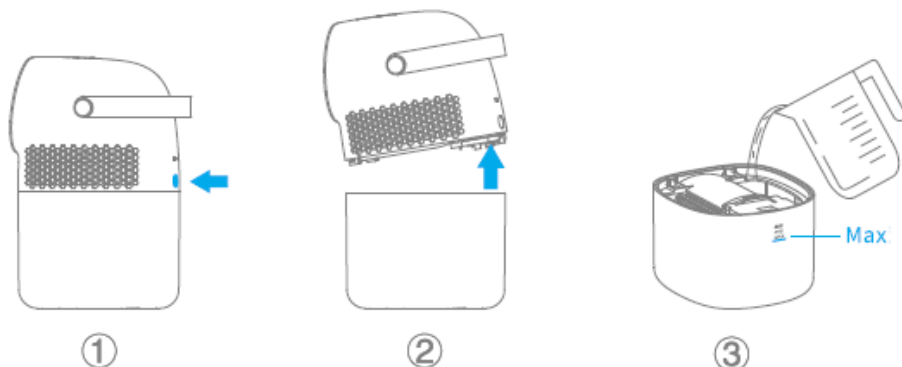

- Press the release button on the back of the device to remove the motor part.
- Fill the water tank up to the "MAX" mark with water (0.75 liters). 2 drops of scented oil can also be added to the water.
- Then, snap the motor part back into place.
- Connect the device with the USB plug.
- By pressing the start / stop button, the device starts at level 1 and the control lamp lights up. Pressing it again increases the power level (1 - 3). The fourth press switches the device off again.
- The air washer function is switched on by pressing button 5.
- The air intake and outlet must never be covered.

Troubleshooting

Dear Client,

Thank you for buying this STEBA product. The following table will help you with problems that may occur when using your device. For many problems there is a simple solution, because not everything that appears like a malfunction must be serious. Please check the following list before contacting our customer service.

Problem	Reason	Solution
Device does not work	<ul style="list-style-type: none"> · Wrong output voltage · Power supply not connected 	<ul style="list-style-type: none"> · Connect the plug · Adapter power must be higher than 5V, 1.5A
Air washer does not work	<ul style="list-style-type: none"> · Bad contact · The plate package is blocked · Functional damage 	<ul style="list-style-type: none"> · Put the motor part on correctly · Clean the water tank · Contact customer service

Correct Disposal of this product



This marking indicates that this product should not be disposed with other household wastes throughout the EU. To prevent possible harm to the environment or human health from uncontrolled waste disposal, recycle it responsibly to promote the sustainable reuse of material resources. To return your used device, please use the return and collection systems or contact the retailer where the product was purchased. They can take this product for environmental safe recycling.

Packaging disposal: Do not throw away the package materials. Please put it in the recycling bin.



Gift box: Paper, should be put to the old paper collection point.
Plastic packaging material and foils should be collected in the special collection containers.

Service and Repair:

If the appliance must be repaired, please get in touch with your trader or with the manufacturer:

STEBA Elektrogeräte GmbH & Co KG
Pointstr. 2, 96129 Strullendorf / Germany
Distribution-Tel.: 09543 / 449-17 / -18,
Service-Tel.: 09543 / 449-44, Fax: 09543 / 449-19
e-Mail: elektro@steba.com Internet: <http://www.steba.com>