

DK Betjeningsvejledning
Vandkoger

GRAEF.

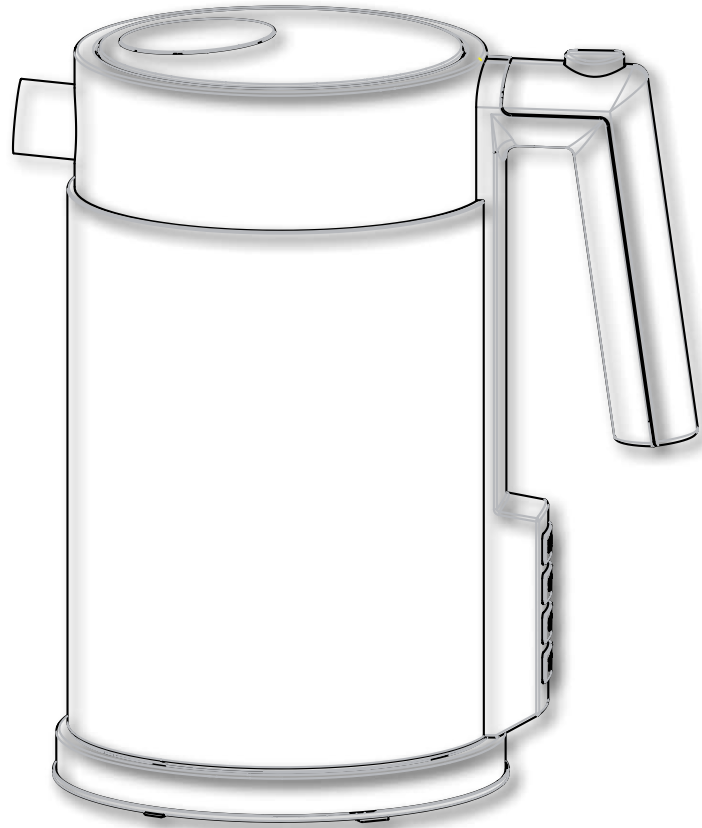

Wasserkocher WK 70 Serie / 90 Serie

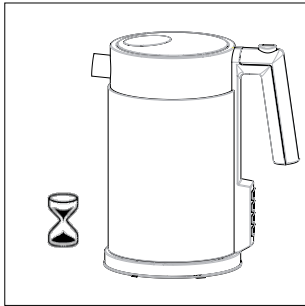
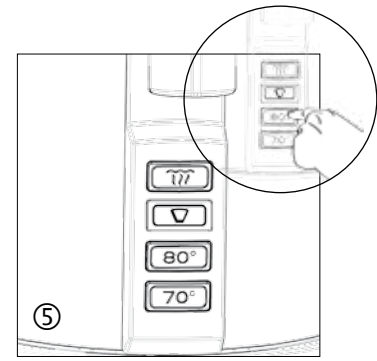
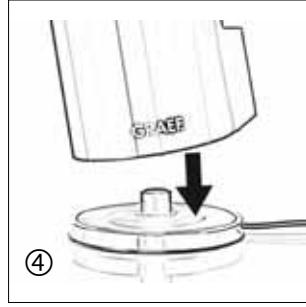
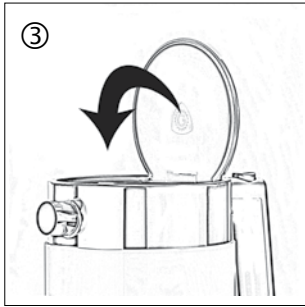
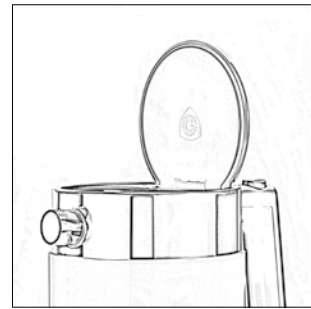
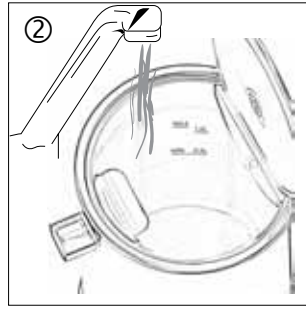
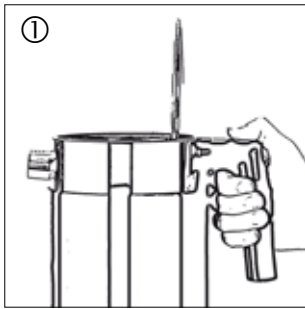

Inholdsfortegnelse

Forord.....	4
Sikkerhedshenvisninger.....	5
Udpakning.....	7
Krav til opstillingsstedet.....	7
Inden den første ibrugtagning.....	7
Vand koges.....	7
Tips.....	9
Kalkfilter.....	9
Tørheds- og overophedningssikring.....	9
Lift-Off slukning.....	9
Rengøring.....	9
Afkalkning.....	10
Kundeservice.....	10
Bortskaffelse.....	10
Garanti.....	10

Forord

Denne vandkogers særhed er, at den specielt blev udviklet til at lave filterkaffe per hånd.

- Håndkogningstastens vandtemperatur  ligger ved 93°C afvigende med +/-3°.
- Vandtemperaturen ved kogning af filterkaffe er meget vigtig. Den optimale temperatur ligger mellem 90°C og 96°C.
- Er vandtemperaturen for kold eller for varm, så bliver kaffen tynd og mister sit aroma.

At filtrere kaffen via hånd har mange fordele:

- Færre bittere stoffer frigøres.
- Aromaerne udfolder sig optimalt.
- Kaffen er klar og letfordøjelig.
- Forskellige smagsretninger kan smages bedre.

Følgende ting skal man være opmærksom på ved kogning af filterkaffe per hånd.

- Bønnerne bør være friskmalede ved en middeldgrad - Så føles kaffe omtrent som sukker.
- Pulveret bør være fyldt op til en højde fra 2 1/2 til 5 centimeter.
- Vandet hældes i med kredsagtige bevægelser.
- Den optimale kogetid ligger ved omkring 4 - 6 minutter.



Sikkerhedshenvisninger

Dette apparat svarer til de foreskrevne sikkerhedsbestemmelser. En u hensigtsmæssig brug kan dog føre til person- og tingskader.

Overhold de følgende sikkerhedshenvisninger til den sikre omgang med apparatet:

- Kontrollér apparatet for ydre synlige skader ved kabinettet, tilslutningskablet og -stikket. Tag ikke et beskadiget apparat i brug.
- Reparationer må kun udføres af en fagmand eller af Graef-kundeservice. Ved u hensigtsmæssige reparationer kan der opstå betydelige farer for brugeren. Tilmed ophører garantikravet.
- Defekte dele må kun udskiftes med originale reservedele. Kun ved disse dele er der garanti for at de opfylder sikkerhedskravene.
- Apparater kan bruges af personer med reducerede fysiske, følelsesmæssige eller mentale evner eller mangel på erfaring og/eller viden, når de er under opsyn eller er blevet vejledt med hensyn til den sikre brug af apparatet og har forstået de heraf resulterende farer.

- Børn må ikke bruge dette apparat. Apparatet og tilslutningskablet må ikke opbevares indenfor børns rækkevidde.
- Børn skal være under opsyn, for at sikre at de ikke leger med apparatet.
- Apparatet skal ved ikke tilstedeværende opsyn og inden samlingen, skilningen og rengøringen, altid fjernes fra nettet.
- Apparatet er ikke bestemt til at blive anvendt med en ekstern timer eller en separat fjernstyring.
- Dette apparat er bestemt til at blive brugt i husholdningen og til lignende anvendelser, som f.eks.: i medarbejderkøkkener til forretninger og kontorer; i landbrugsejendomme; af gæster i hoteller, moteller og andre beboelsesindretninger; i pensionater med morgenmad.
- Træk altid ledningen ud af stikdåsen ved at holde ved tilslutningsstikket, ikke ved tilslutningskablet.
- Brug ikke apparatet, når tilslutningsledningen eller stikket er beskadiget.

- Erstat en ny tilslutningsledning gennem producenten eller dennes kundeservice eller lignende kvalificeret personale, for at undgå farer inden De fortsætter med driften.
- Åben under ingen omstændighed apparatets kabinet. Berøres spændingsførende tilslutninger og ændres den elektriske og mekaniske opbygning, så består der fare for strømslag.
- Rør aldrig ved under spænding stående dele. Disse kan forårsage elektrisk stød og endda føre til døden.
- Sammenlign inden tilslutningen af apparatet tilslutningsdataene (spænding og frekvens) på typeskiltet med dem hos deres elektriske net. Disse data skal stemme overens, så der ikke optræder skader på apparatet.
- Vær opmærksom på at strømkablerne ikke bliver hængende nogle steder og kan medføre at apparatet falder ned.
- Emballagematerialer må ikke anvendes til leg. Der består kvælningfare.
- Fyld ikke vandkedlen op med vand ud over højstmarkeringen. Hvis vandet koger over, kan det føre til skader.
- Åben ikke låget under kogningen.
- Undgå berøring med apparatets ydervæg; denne kan blive varm.
- Dyk apparatet og basisstationen aldrig ned i vand eller andre væsker.
- Rør kun ved apparatets håndtag.
- Vær opmærksom på at der altid befinder sig nok vand i apparatet (bunden bør være dækket) for at undgå, at det koger tør.
- Brug aldrig apparatet i nærheden af en varmekilde.
- Brug aldrig apparatet i det fri og opbevar det på et tørt sted.
- Brug aldrig apparatet i badeværelset.
- Stikket skal efter hver brug samt inden hver rengøring fjernes fra stikdåsen ved påfyldning af vand.
- Vær opmærksom på at apparatet kun anvendes i forbindelse med den vedlagte basisstation. Anvend aldrig basisstationen til andre formål.
- Tænd først for apparatet, efter du har fyldt vand

- i. Anvend kun koldt vand.
- Apparatets låg skal altid være låst fast.
- Brug ikke nogen aggressive eller skurende rengøringsmidler.
- Krads ikke hårdnakket snavs af med hårde genstande.
- Skyl ikke apparat af i vand eller dyk det ned i vand.
- Ved for kraftig hældning af vandkedlen, når vandet hældes ud, er der fare for at vandkedlens låg åbnes let, på grund af vandtrykket, og vand kan dermed flyde ud.

Udpakning

For at pakke apparatet ud, gør som følgende:

- Tag apparatet ud af kartonen.
- Fjern alle forpakningsdele.
- Fjern eventuelle klistermærker på apparatet (fjern ikke typeskiltet).

Krav til opstillingsstedet

For en sikker og fejlfri drift af apparatet skal opstillingsstedet opfylde følgende forudsætninger:

- Apparatet skal opstilles på et fast, fladt, vandret og skridsikkert underlag med en tilstrækkelig bærekraft.
- Vær opmærksom på at apparatet ikke kan vælte.
- Vælg opstillingsstedet sådan, at børn ikke kan røre ved apparatets varme overflade eller ved kablet.

Inden den første ibrugtagning

Dette apparat bringer vand til kogning indenfor få minutter.

I første omgang fylder du apparatet med klart koldt vand og koger dette op for at rengøre apparatet. Tryk kogetasten  Derefter hælder du vandet væk.

Vand koges

- Tag basisstationen og vikkel kablet såvidt muligt af.
 - Åben låget ① og fyld apparatet med vand ②
- Henvisning: Vær opmærksom på at du ikke overskrider den indvendige maksimale påfyldningsmængde.

Fyld apparatet sådan, at vandstanden befinder sig mellem den mindste- og højeste visningsreg.

- Åben låget ① og stil apparatet igen på basisstationen ②
- Stik stikket i stikdåsen.
- Tryk den ønskede temperaturtast ⑤.

Temperaturvalg	Ideelt til:
	alle sorte teer, urte- og frugtblandinger
	håndbrygget filterkaffe
	alle grønne tearter og pulverdrik
	japansk skyggete Gyokuru Asahi

- Apparatet er nu tændt.

Henvisning: Apparatet viser dig først den aktuelle temperatur gennem belysning og den ønskede temperatur blinker op.

Den valgte temperatur er nået, når tasten lyser blå og ikke blinker mere.

- Så snart kogeforløbet er afsluttet, lyder 3 piptoner og tasten for den ønskede temperatur lyser op.

Henvisning: Temperaturerne kan til enhver tid ændres under opvarmningen, såfremt den ønskede temperatur endnu ikke er opnået.

- Løfter du vandkedlen af basissationen, slukkes apparatet, men vandkogerens lagrer den ønskede temperatur i ca. 5 minutter og viser dette ved, at den ønskede temperaturvalgtast lyser op. Dette er meget vigtigt ved manuel kogning af kaffe.
- Slukkes lampen, så er temperaturen faldet.
- Gennem gentaget tryk på den ønskede temperaturvalgtaste kan du igen bringe vandet til den ønskede temperatur.

Henvisning: Hvis du havde valgt en højere temperatur ved det første kogningsforløb og ønsker en lavere temperatur til det resterende vand, så skal du trykke tasten for hver enkelt lavere tem-

peratur.

Tips

- Kog altid frisk vand op.
- Sort te, urte- og frugtblandinger bør absolut koges op med sprudlende kogende vand.
- Ved grøn te bør vandtemperaturen ligge ved ca. 80°C, så de bittere stoffer ikke frigives så kraftigt i udtrækket. Grøn te er altså den eneste te, som kan bringes til gæsten, uden at sien allerede anbringes i vandet.
- Ved dårlig vandkvalitet, anvend mineralvand.
- Den rigtige trækketid har afgørende indflydelse på virkningen og teens smag.
- Efter 2 til 3 minutter virker teen stimulerende på det centrale nervesystem og her snarere en mild aromatisk, ikke for harsk smag.
- Efter 4 til 5 minutter virker teen yderligere beroligende på mave og tarm og smager kraftig, samt noget harsk.
- Urte- og frugtblandinger bør trække i 8 til 10 minutter, for at kunne udfolde deres fulde smag og velgørende virkning.

Kilde: Eilles te

Kalkfilter

Det udtagelige kalkfilter forhindrer at kalkaflejringer hældes ud.

Tørheds- og overophedningssikring

Dette apparat er udstyret med en tørheds- og overophedningssikring. Skulle du engang have betjent apparatet uden eller med for lidt vand, så slukkes apparatet. Vent et kort øjeblik indtil apparatet er afkølet. Fyld apparatet med vand og fortsæt som sædvanligt

Lift-Off slukning

Skulle du engang tilfældigvis løfte apparatet op fra basisstationen under kogningen, så slukkes apparatet. Dette er den såkaldte lift-off-slukning.

Rengøring

Træk først stikket ud af stikdåsen og lad apparatet afkøle.

Rengør apparatets yderflader med en blød fugtet klud. Ved kraftig snavs kan et mildt rengøringsmiddel anvendes.

Afkalkning

Afhængig af vandets hårdhedsgrad i deres område, så vil der med tiden komme kalkaflejringer på bunden og ved beholderens indvendige side af rustfrit stål. Desto hårdere vandet er, desto hurtigere danner der sig kalkaflejringer. Disse er dog harmløse men kan have indflydelse på apparatets ydelse.

Derfor anbefaler vi at afkalke apparatet regelmæssigt som følgende:

- Fyld apparatet med to tredjedele vand.
- Kog dette op.
- Efter at du igen har slukket for apparatet, så skal du tilsætte lidt husholdningseddike.

Henvisning: Kog **ikke** denne blanding op.

- Lad blandingen stå natten over.
- Tøm apparatet og skyl dette flere gange med klart vand

Henvisning: Du kan også anvende andre egnede afkalkere; overhold herved venligst producentens anvisninger.

Kundeservice

Skulle det forekomme, at dit Graef-apparat har en defekt, så kontakt venligst din faghandel eller Graef-kundeservice.



Bortskaffelse

Dette produkt må ved slutningen af dets levetid ikke bortskaffes via det normale husholdningsaffald. Symbolet på produktet og i brugsvejledningen henviser til dette. Iht. deres mærkning kan råstofferne genbruges. Ved genbrugen, udnyttelse af materialet eller andre former af udnyttelsen af gamle apparater, giver du et vigtigt bidrag til at beskytte vores miljø. Spørg venligst hos din lokale myndighed efter det pågældende opsamlingssted.

Garanti

2 års garanti

For dette produkt overtager vi fra købsdato af, 24 måneders garanti for mangler som kan føres tilbage på produktions- og materialefejl. Dit garantikrav iht. § 439 ff. BGB-E forbliver uberørt af

denne regulering. I garantien er ikke indeholdt skader, som er opstået gennem uhensigtsmæssig behandling eller indsats, samt mangler, som kun ubetydeligt har indflydelse på apparatets funktion eller dets værdi. Derudover overtager vi ingen garanti for manglende eller utilstrækkelig afkalkning og pleje. I dette tilfælde ophører garantien ligeledes. Endvidere er transportskader, såvidt dette ikke er vores ansvar, udelukket fra garantikravet. For skader, som opstår gennem en reparation, der ikke er gennemført af os eller en af vores repræsentanter, er et garantikrav udelukket. Ved berettigede reklamationer vil vi efter vores valg reparere det mangelbehæftede produkt eller bytte det til et mangelfrit produkt.

Deutschland
Gebr. Graef GmbH & Co. KG
Donnerfeld 6
59757 Arnsberg
Tel: 02932-9703677
Fax: 02932-970390
service@graef.de

Österreich
Emil Pickhart KG
Hosnedlgasse 12
A-1220 Wien
Tel: 0043 / 1-259 71 31
Fax: 0043 / 1-259 62 63
graef@pickhart.at

Schweiz
ASTAVEL GmbH
Lättichstrasse 4 a
CH-6340 Baar
Tel: 0041 / 41 760 45 45
Fax: 0041 / 41 760 61 05
info@astavel.ch

Belgien
J.van Ratingen N.V. S.A.
Stadsheide 11
B-3500 Hasselt
Tel: 0032 / 11 22 21 71
Fax: 0032 / 11 22 97 90
info@vanratingen.com

Niederlande
Första Nederland BV
Kellenseweg 2a
NL-4004 JD Tiel
Tel: 0031 / 344 61 54 70
Fax: 0031 / 344 62 14 06
info@forsta.nl

Großbritannien
EPE International Ltd.
EPE House
Queens Square Leeds Road
Huddersfield
West Yorkshire HD21XN
Tel: 0044 / 1484 450 888
Fax: 0044 / 1484 429 880
sales@epeinternational.com

Dänemark / Norwegen
AK Trading ApS
Transitvej 12
DK-6330 Padborg
Tel: 0045 / 77 - 34 24 00
Fax: 0045 / 77 34 24 09
service@ak-trading.com

Schweden / Finnland
Adesso AB
Förrådsvägen 6
SV-18141 Lidingö
Tel: 0046 / 8 663 40 60
Fax: 0046 / 8 663 40 62
info@adesso.se

Spanien
Índalo Electrodomésticos S.L.
C/Valle de Tormes, 2 Oficinas
96-97
E-28660 Boadilla del Monte
Tel: 0034 / 91 633 89 94
Fax: 0034 / 91 633 89 92
info@indaloelectro.es

Portugal
Lusomax
Av. Salguerio Maia, 949-Abó-
da
P-2785-502 S Domingos de
Rana
Tel: 00351 / 214 10 10 06
Fax: 00351 / 214 10 10 37
geral@lusomax.pt

Italien
EUROMETALNOVA S.p.A.
Via S. Pio X, 44
IT-31020 S.Vendemiano (TV)
Tel: 0039 / 438 40 07 98
Fax: 0039 / 438 40 04 84
info@eurometalnova.it

Slowenien / Kroatien
Hermann Sick
Werksvertretung
Briefeldorf 9A
A-9560 Feldkirchen i.Ktn.;
Tel: 0043 / 42 77 29 04 10
Fax: 0043 / 42 77 29 04 14
office@sick-werksvertretung.at

Ungarn
Dunartis Ltd.
Hermina u. 74/a
HU-1162 Budapest
Tel: 0036 / 20 417 54 84
info@dunartis.hu

Griechenland
Solino
Alexandrou Papanastasiou 7
GR-18534 Piräus
Tel: 0030 / 21 04 17 32 01
info@solino.gr

Tschechien / Slowakei
PRIVEST s. r. o.
Na Zlatnici 301/2
CZ-Praha 4, PSC 14700
Tel.: 00420 / 241 410 819
Fax.: 00420 / 241 410 688
graef@privest.cz

Polen
BASTRA Weindich Spółka
jawna
ul. Adamieckiego 8
PL-41503 Chorzów
Tel: 0048 / 32 746 91 91
Fax: 0048 / 32 770 79 05
info@weindich.com.pl

Estland / Lettland / Litauen
UAB „ARTE DOMESTICA“
Žirmūnų g. 66
LT-09131 Vilnius
Tel: 00370 / 5 205 88 83
Fax: 00370 / 5 203 15 61
info@artedomestica.eu