

Shark **WANDVAC® 2.0**

Cordless Vacuum

WV270EU series

INSTRUKTIONER
BEDIENUNGSANLEITUNG
INSTRUCTIONS
INSTRUCCIONES
NOTICE D'UTILISATION
ET GARANTIE SHARK



TAK

fordi du har købt en trådløs støvsuger fra Shark®



Hvis du vil benytte dig af produktets udvidede garanti skal du blot **registrere dit køb** på:

 [Sharkclean.eu/register-guarantee/](https://sharkclean.eu/register-guarantee/)

 +44 0800 862 0453

 Scan QR-koden med en mobilenhed

Bemærk, at produkter, der købes direkte fra Shark®, registreres automatisk.

GEM DISSE OPLYSNINGER

Modelnummer: _____

Købsdato (behold kvitteringen): _____

Forretning, hvor apparatet er købt: _____

TEKNISKE SPECIFIKATIONER

Spænding: 14,4 V 

LÆS DENNE VEJLEDNING OMHYGGELIGT IGENNEM, OG GEM DEN TIL FREMTIDIGE OPSLAG.

Brugsvejledning er designet til at hjælpe dig med at få fuld forståelse af din nye Shark®-støvsuger.

Hvis du har spørgsmål, er du velkommen til at ringe til kundeservice på +44 - 0800 862 0453.



INDHOLDSFORTEGNELSE

Vigtige sikkerhedsanvisninger	4
Hvad er der indeni	6
Ladestander	6
Litium-ion-batteri	7
Opladning	8
Brug af din støvsuger	9
Supplerende tilbehør	10
Vedligeholdelse af din støvsuger	11
Tømning af støvopsamleren	12
Rensning af filtret	12
Fejlfindingsvejledning	13
Garanti	14



Denne mærkning angiver, at dette produkt ikke må bortskaffes sammen med andet husholdningsaffald. For at forhindre mulig skade på miljøet eller folkesundheden fra ukontrolleret bortskaffelse af affald skal produktet genbruges ansvarligt for at fremme bæredygtig genanvendelse af materialekilder. Ved aflevering af dit brugte apparat bedes du anvende de tilgængelige returnerings- og indsamlingssystemer eller kontakte forhandleren, hvorfra du har købt dette produkt. De kan sørge for, at produktet bliver genanvendt på en miljømæssig, forsvarlig måde.

VIGTIGE SIKKERHEDSANVISNINGER

KUN BEREGNET TIL HJEMMEBRUG • LÆS VENLIGST ALLE INSTRUKTIONER, INDEEN DU BRUGER DENNE STØVSUGER.

For at reducere risikoen for stød og utilsigtet betjening skal du afbryde strømmen og fjerne ION Power Pack-batteriet, inden fejlfinding påbegyndes.

⚠ ADVARSEL

NEDSÆT RISIKOEN FOR BRAND, ELEKTRISK STØD, PERSONSKADER ELLER TINGSSKADE:

- Denne håndholdte støvsuger består af komponenter, der indeholder elektriske forbindelser, ledninger og bevægelige dele, som kan udgøre en fare for brugeren.
 - Inden hver brug skal du omhyggeligt efterse alle dele for eventuelle skader. Hvis en del er beskadiget, skal du stoppe med at bruge den.
 - Brug kun identiske reservedele.
 - Denne støvsuger indeholder ingen dele, der kan repareres af kunden.
 - Må kun bruges som beskrevet i denne vejledning. **BRUG IKKE** støvsugeren til andre formål end dem, der er beskrevet i denne vejledning.
 - Med undtagelse af filtrene og støvopsamleren **MÅ DU IKKE** udsætte nogen dele af støvsugeren for vand eller andre væsker.
 - Apparatet **MÅ IKKE** bruges af børn. Hold apparatet og dets ledning uden for børns rækkevidde. Brug ikke apparatet som legetøj. Det er nødvendigt at overvåge apparatet nøje, hvis det anvendes i nærheden af børn.
- ALMINDELIG BRUG**
- Dette apparat kan bruges af personer med nedsatte fysiske og mentale evner, nedsat følesans eller manglende erfaring og viden, hvis de har fået vejledning eller instruktion i brug af apparatet på en sikker måde og forstår de involverede risici. Rengøring og vedligeholdelse må ikke udføres af børn. Sluk altid støvsugeren, før du forbinder eller fjerner nogen nuværende strømslanger, motoriserede mundstykker, opladere, batterier eller andre elektriske eller mekaniske dele.
 - Håndtér **IKKE** stikket eller støvsugeren med våde hænder.
 - MÅ IKKE** bruges, hvis støvopsamler og filter ikke er på plads.
 - Brug kun Shark®-filtre og -tilbehør. Skader forårsaget af filtre og tilbehør, som ikke er fra Shark, vil måske ikke blive dækket af garantien.
 - UNDGÅ** at indsætte genstande i mundstykket eller tilbehørsåbningerne. **MÅ IKKE** bruges, hvis åbningerne er blokeret. Hold apparatet fri for støv, frug, hår og andet, som mindsker luftstrømningen.
 - ANVEND IKKE** støvsugeren, hvis mundstykkets eller tilbehørets luftstrøm er begrænset. Sluk for støvsugeren, hvis luftvejene eller mundstykket er blokeret. Fjern alle blokeringer, før apparatet tændes igen.
 - Hold mundstykket og alle støvsugeråbninger væk fra hår, ansigt, fingre, utildækkede fødder eller løst tøj.
 - UNDGÅ BRUG**, hvis støvsugeren ikke fungerer, som den skal, er blevet tabt, beskadiget, efterladt udenfor eller er blevet nedsænket i vand.
 - Vær ekstra forsigtig, når der rengøres på trapper.
 - UNDGÅ** at efterlade støvsugeren uden opsyn, når den er tændt.
 - Sørg for, at støvsugeren er i konstant bevægelse over gulvtæpper for at undgå at skade tæppets fibre.
 - BRUG IKKE** til at opsamle:
 - Væsker
 - Store genstande
 - Hårde eller skarpe genstande (glas, søm, skruer eller mønter)
 - Store mængder støv (inklusive murstøv, aske eller gløder). **BRUG IKKE** som tilbehør til elværktøj til indsamling af støv.
 - Rygende eller brændende genstande (varme kul, cigaretskodder eller tændstikker)
 - Brandfarlige eller brandbare materialer (lightervæske, benzin eller petroleum)
 - Giftige materialer (blegemiddel, ammoniak eller afløbsrens)

- BRUG IKKE** på følgende områder:
 - Underbelyste områder
 - Våde eller fugtige overflader
 - Udendørs områder
 - Steder, der er indelukket og kan indeholde eksplosive eller giftige dampe (lightervæske, benzin, petroleum, maling, malingsfortyndere, mølbekæmpelsesmidler eller brændbart støv)
- Sluk støvsugeren, før du sætter den i opladeren.
- Sluk for støvsugeren, før du foretager tilpasning, rengøring, vedligeholdelse eller fejlfinding.
- Lad ALLE filtre lufttørre helt, før de sættes i støvsugeren, for at forhindre væske i at komme ind i de elektriske dele.
- UNDGÅ** at ændre eller forsøge at reparere støvsugeren eller batteriet selv, medmindre som angivet i denne vejledning. **UNDGÅ** at bruge batteriet eller støvsugeren, hvis de er blevet ændrede eller beskadigede. Beskadigede eller ændrede batterier kan udvise utilregnelig adfærd og forårsage brand, eksplosion eller risiko for skade.
- Sluk altid for dette apparat, inden håndmundstykket sættes på eller tages af.

LITIUM-ION-BATTERI

- Batteriet er støvsugerens strømkilde. Læs omhyggeligt, og følg alle instruktioner om opladning. **UNDGÅ** at bære apparatet mens du har fingeren på startknappen. **UNDGÅ** at oplade apparatet, når det er tændt.
- Brug kun opladeren og batteriet, som fulgte med enheden. Brug af forkert oplader kan resultere i manglende opladning og/eller usikre forhold. Brug af andre batterier kan medføre risiko for skader og brand.
- Hold batteriet væk fra metalgenstande som f.eks. papirclips, mønter, nøgler, søm og skruer. Hvis batteriets poler kortsluttes, øges risikoen for brand eller forbrændinger.
- Hvis batteriet bliver beskadiget, kan der udskilles væske fra batteriet. Undgå kontakt med denne væske, da den kan forårsage irritation eller forbrændinger. Hvis der finder kontakt sted, skal du skylle med vand. Hvis der kommer væske i øjnene, skal du søge lægehjælp.

GEM DISSE ANVISNINGER

HVAD ER DER INDENI

- A Shark® Wandvac Go
- B Støv-sprækkemundstykke
- C Børstemundstykke til kæledyr
- D Ladestander
- E Integreret opbevaring af tilbehør
- F Litium-ion-batteri (formonteret)

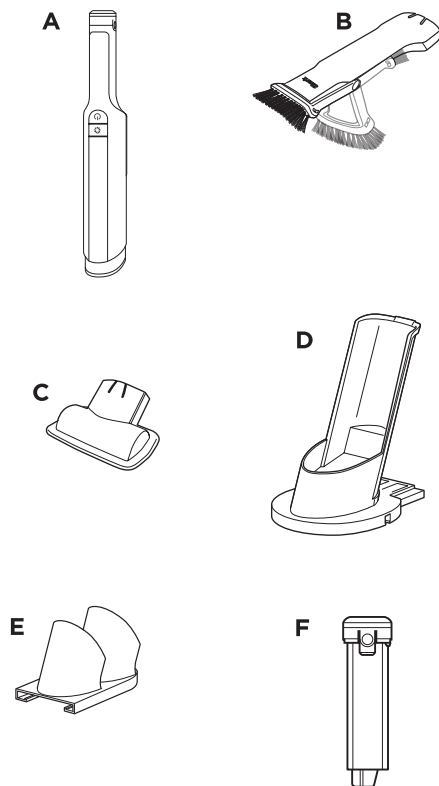

LADESTANDER

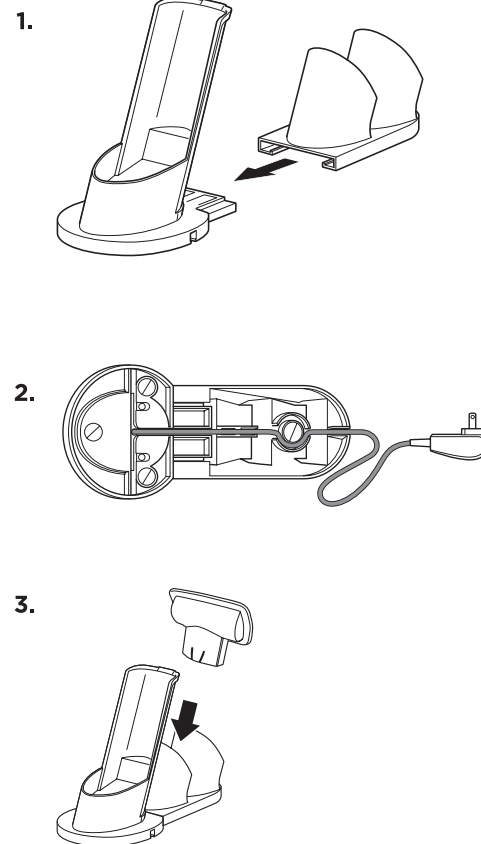

1. Skyd den **integrerede opbevaring af tilbehør** fast bag på **ladestanderen**, indtil den klikker på plads.
2. Før ledningen gennem rillerne under ladestanderen og opbevaring af tilbehør og derpå gennem hullet bagpå.
3. Skyd tilbehøret ind i åbningerne på den integrerede opbevaring af tilbehør.

For korrekt betjening skal du sikre dig, at alle komponenter er helt tilsluttet og klikket på plads.

LITIUM-ION-BATTERI

Oplad batteriet helt før brug første gang. En komplet opladning tager omkring 3,5 timer.

KØRETIDER PR. FULDT OPLADET BATTERI

I brug



Solid blå

Lavt batteri



Blinker

Oplader



Skifter op og ned

Opladt



Svag



GENANVENDELSE AF LITIUM-ION-BATTERIET

Når dit litium-ion-batteri fra Shark® skal udskiftes, så bortskaf eller indlever det til genanvendelse i overensstemmelse med lokale bestemmelser eller forskrifter. I nogle områder er det ulovligt at smide brugte litium-ion-batterier i skraldespanden eller i husholdningsaffaldet. Returner brugte batterier til en godkendt genbrugsstation eller til forhandleren med henblik på genanvendelse. Kontakt din lokale genbrugsstation for oplysninger om, hvor du kan aflevere dit brugte batteri.

BEMÆRK: Shark-batteriet falder, som alle litium-ion-batterier, naturligvis i kapacitet over tid fra den kapacitet på 100 %, der er i et nyt batteri.

Du kan købe ekstra tilbehør på sharkclean.eu

BEMÆRK: Når først systemet til opbevaring af tilbehør er monteret, kan det ikke fjernes.

OPLADER

OPLADNING UNDER OPBEVARING

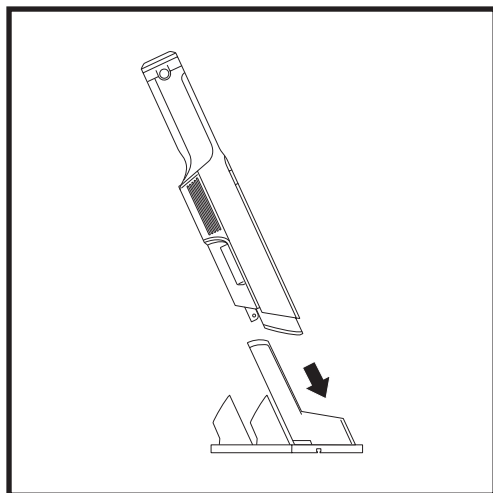

Oplad apparatet ved at glide det ind i ladestanderen med mundstykket forrest.

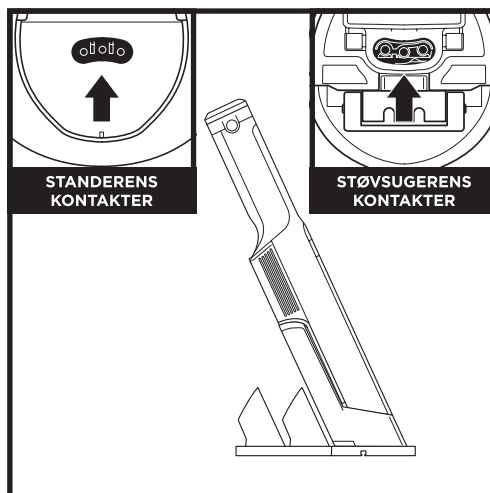

Sørg for, at kontakterne på skaftet er rettet ind efter kontakterne på ladestanderen.

Når apparatet er helt opladet, og du gerne vil bruge det igen, løfter du det fra pladen.

FJERNE BATTERIET

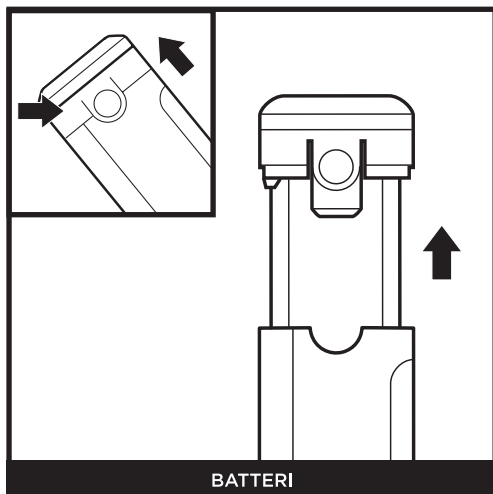

For at fjerne batteriet fra den håndholdte støvsuger skal du trykke på frigørelsestapperne på batteridækslet og skubbe batteriet ud. For at sætte det i igen glides batteriet ind på sin plads i håndtaget, indtil det klikker.

BEMÆRK: Når den håndholdte støvsuger er placeret korrekt, vil opladningslamperne på den blive svagere og angive, at opladningen er begyndt. Når opladningen er færdig, vil tænd-knappens lys blive svagere og til sidst slukke.

BEMÆRK: Hovedenheden leveres delvist opladet. For at få maksimal køretid skal batteriet oplades fuldt før brug første gang (ca. 3 timer). Batteriets levetid tager ikke skade af, at enheden efterlades i stikket.

BRUG AF DIN STØVSUGER

KNAPPER

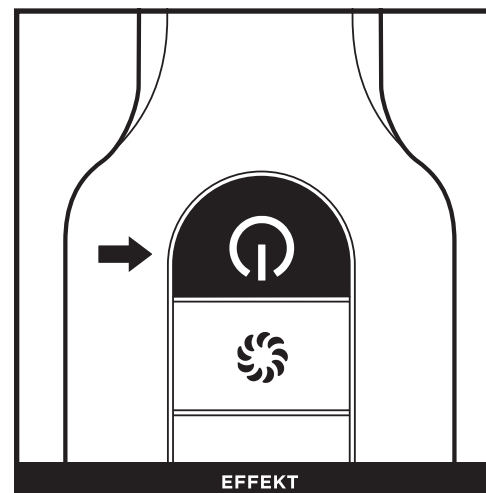

Tryk på **tænd/sluk**-knappen på håndtaget for at tænde for apparatet. Tryk igen på knappen for at slukke for strømmen.



For ekstra energi kan du trykke på knappen **Boost**. Tryk på den igen for at vende tilbage til normal effekt.

BRUG AF DIN STØVSUGER

BRUG AF TILBEHØR

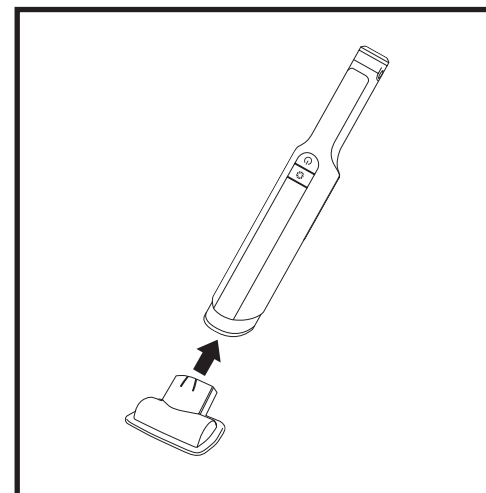

For at sætte tilbehør til den håndholdte støvsuger glides det på plads i mundstykkets åbning. For at fjerne tilbehør skal du trække det ud af mundstykket.

- A Sprækkemundstykke
- B Støv-sprækkemundstykke
- C Polstringsværktøj
- D Bredt polstringsværktøj
- E Multi-redskab til kæledyr
- F Forlængerstang til gulvmundstykke
- G Nyt batteri
- H Lademanchet til batteri

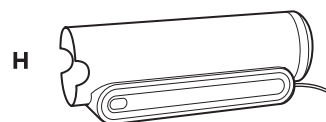
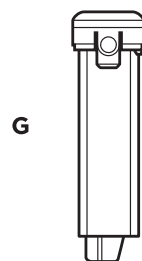
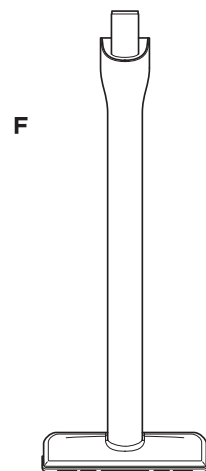
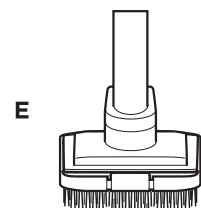
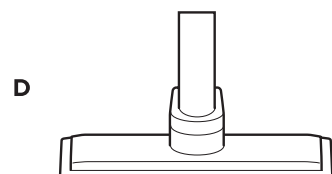
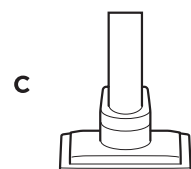
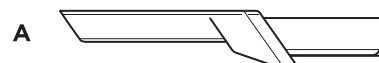

BEMÆRK: Ikke alt tilbehør følger med alle enheder. Se den vedlagte startvejledning for konfiguration af din enhed. Bestil ekstra tilbehør ved at gå ind på sharkinja.eu

TØMNING AF STØVOPSAMLEREN

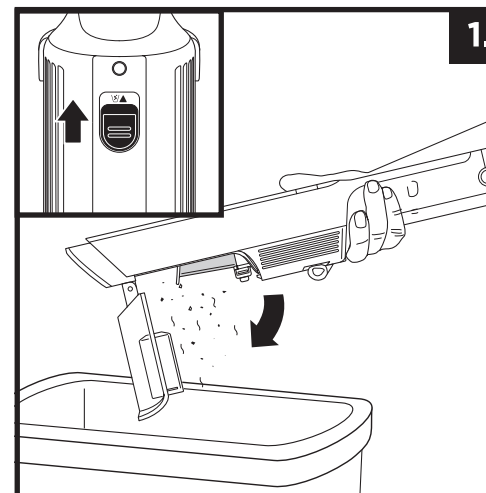

1. Når strømmen er slukket, skydes **udløserknop til støvopsamler** på bagsiden af støvsugeren hen imod dig selv, og støvopsamleren svinges åben. Bank let på filterskærmen for at frigøre støv og snavs.

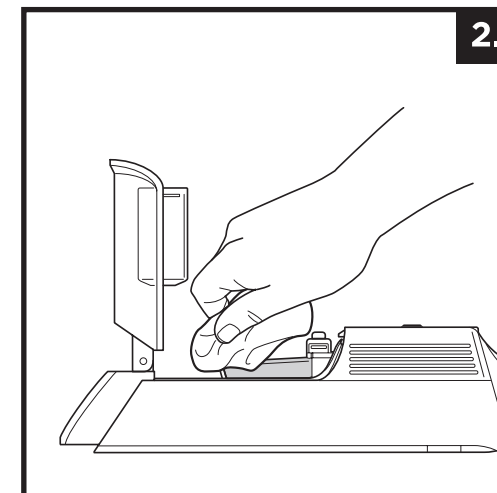

2. Tør støvskærmen inde i **støvopsamleren** let af med en klud for at fjerne støv og snavs.

RENSNING AF FILTRET

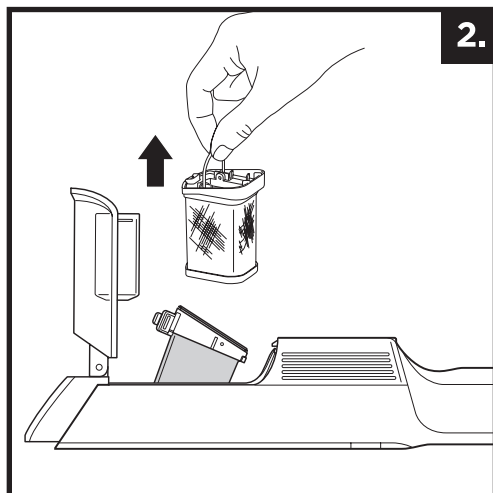
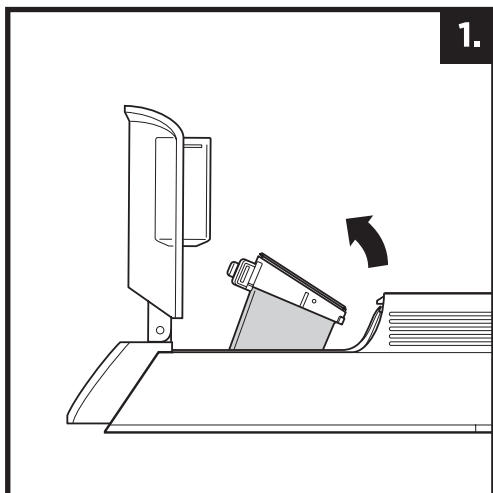

1. Når støvopsamleren er fjernet, og strømmen er slukket, kan du presse på begge sider af filterhuset og dreje det opad for at få adgang til filtret.

2. Hold filterhuset hen over en skraldespand. Løft stoffilteret med metalringen for at fjerne det fra huset. Bank let for at fjerne støv og snavs, og skyl derpå kun med vand. Lad filteret lufttørre i min. 24 timer eller indtil det er helt tørt, før det genmonteres.

BEMÆRK: VASK IKKE nogen dele af eller tilbehør i en opvaskemaskine.

FEJLFINDING

⚠ ADVARSEL: For at reducere risikoen for stød og utilsigtet betjening skal du afbryde strømmen og fjerne batteriet, inden vedligeholdelse påbegyndes.

Støvsugeren suger ikke snavs op. Ingen eller let sugning. Startknappen blinker hvidt seks gange i intervaller af 2 sek.

- Se efter, om filtrene skal vaskes. Følg anvisningerne for skylning og fuldstændig lufttørring af filtrene, inden de sættes ind igen.

Støvsugeren slukker af sig selv.

Der kan være en række årsager til, at støvsugeren slukker af sig selv, herunder blokeringer, problemer med batteriet og overophedning. Hvis støvsugeren slukker af sig selv, skal du udføre følgende trin:

1. Tænd for strømmen, og kontrollér batteriindikatorlysene på støvsugeren. Hvis det er nødvendigt at genoplade, skal du sørge for, at støvsugeren er slukket før opladning.
2. Tøm støvopsamler, og rengør filtre (Se afsnit Tøm støvopsamler, og rens filtret).
3. Tjek tilbehør og åbninger, og fjern eventuelle blokeringer.
4. Lad enheden og batteriet køle af i mindst 45 minutter, indtil de igen har stuetemperatur.
5. Tryk på tænd/sluk-knappen for at genstarte støvsugeren.

TÆND/SLUK-KNAP	HVAD BETYDER DET	HVAD GØR JEG
Støvsugeren slukker. Startknappen blinker fem gange i intervaller af 2 sek og stopper så.	Lav spænding ved start.	Når strømmen er slukket, kan du kontrollere, om mundstykkets åbning er blokeret. Fjern eventuelle forhindringer. Lad enheden og batteriet køle af i mindst 45 minutter, indtil de igen har stuetemperatur. Batteriet skal muligvis oplades. Oplad det fuldstændigt (ca. 3,5 timer) ved at sætte støvsugeren i ladestanden. Hvis problemet består, så kontakt kundeservice.
Boost-knappen blinker.	Motoren er overophedet.	Lad støvsugeren og batteriet køle ned til stuetemperatur i ca. 45 min. Mens du venter, kan du læse rengøringsafsnittet og fjerne evt. blokeringer. Disse kan forhindre luftstrømning. Enheden kan placeres i opladeren og vil starte opladning, når den har nået normal temperatur.
Boost-knappen blinker fem gange i intervaller af 2 sek og stopper så.	Overhastighed.	Når strømmen er slukket, kan du kontrollere, om mundstykkets åbning er tilstoppet. Fjern eventuelle forhindringer. Hvis problemet består, så kontakt kundeservice.

BEMÆRK: Hvis støvsugeren stadig ikke fungerer korrekt, skal du kontakte kundeservice på **+44 - 0800 862 0453** eller Sharkclean.eu

TO (2) ÅRS BEGRÆNSET GARANTI'

Når du køber et produkt i Danmark som forbruger, har du fordel af de juridiske rettigheder i forbindelse med produktets kvalitet (dine "lovbestemte rettigheder"). Du kan gøre disse lovbestemte rettigheder gældende over for forhandleren. Hos Shark er vi dog så sikre på vores produkters ("produkter") kvalitet, at vi giver dig en yderligere fabriksgaranti på op til to år. Denne garanti gælder kun, hvis produktet købes i ny og ubrugt tilstand. Disse vilkår og betingelser gælder udelukkende vores garantier – dine lovbestemte rettigheder som køber påvirkes ikke.

Hvordan registrerer jeg min garanti?

Du kan registrere din garanti online inden for 28 dage efter købet. For at spare tid skal du vide følgende om dit apparat:

- Modelnr.
- Serienummer (kun hvis tilgængeligt)
- Produktets købsdato (kvittering eller følgeseddel)

Hvis du vil registrere online, skal du gå til www.sharkclean.eu.

Registreres garantien online, får du straks bekræftelse på, at vi har modtaget dine oplysninger.

Du kan finde flere oplysninger om vores fortrolighedspolitik på www.sharkclean.eu

VIGTIGT

- Garantien dækker dit produkt i 2 år fra og med købsdatoen.
- Behold altid kvitteringen. Hvis du får brug for at anvende din garanti, skal vi bruge kvitteringen til at bekræfte de oplysninger, du giver os. Hvis en gyldig kvittering ikke kan fremvises, vil det gøre din garanti ugyldig.

Hvor længe dækker garantien for vores produkter?

Vores tiltro til vores design og kvalitetskontrol betyder, at dit produkt er garanteret i to år i alt.

Hvad dækker garantien?

Reparation eller udskiftning (efter Sharks valg) af dit produkt, inklusive alle dele og alt arbejde i tilfælde af defekter i design, materialer og håndværksmæssig udførelse (inklusive transport- og forsendelsesomkostninger). Vores garanti er en udvidelse af dine lovbestemte rettigheder som forbruger.

Hvad dækker garantien ikke?

- Tilstopninger – Se venligst i brugervejledningen for oplysninger om, hvordan du fjerner tilstopninger fra støvsugeren.
- Normal slitage på dele, der kræver regelmæssig vedligeholdelse og/eller udskiftning for at sikre, at din enhed fungerer korrekt.
- Utilsigtet beskadigelse, fejl forårsaget af uforsigtig brug eller pleje, misbrug, forsømmelse, uforsigtig brug eller håndtering af støvsugeren, der ikke er i overensstemmelse med Shark-brugervejledningen, der blev leveret med apparatet.
- Brug af støvsugeren til andet end normal husholdningsbrug.
- Brug af dele, der ikke er samlet eller installeret i overensstemmelse med brugsanvisningerne.
- Brug af dele og tilbehør, der ikke er Shark-reservedele.
- Forkert installation (medmindre installationen er udført af Shark).

Hvor kan jeg købe originale Shark-dele og tilbehør?

Shark-dele og tilbehør er udviklet af de samme teknikere, der også har udviklet Shark-støvsugeren. Du finder et komplet udvalg af Shark-dele, reservedele og tilbehør til alle Shark-apparater på www.sharkclean.eu.

Husk, at brug af uoriginale Shark-dele kan gøre din fabriksgaranti ugyldig. Dine lovmæssige rettigheder påvirkes dog ikke.

NOTER



VIELEN DANK

für den Kauf des Shark® Akku-Staubsaugers



TIPP: Sie finden die Modell- sowie Seriennummer und den QR-Code auf dem Etikett unter dem Staubbehälter.

Um von der Garantieverlängerung Ihres Produkts zu profitieren, **registrieren Sie es** unter:

-  [Sharkclean.eu/register-guarantee/](https://sharkclean.eu/register-guarantee/)
-  Kostenlose Rufnummer +49 0800 000 9063
-  Scannen Sie den QR-Code mit einem Mobilgerät

Bitte beachten Sie, dass Produkte, die direkt von Shark® gekauft wurden, automatisch registriert werden.

BEWAHREN SIE DIE FOLGENDEN INFORMATIONEN GUT AUF

Modellnummer: _____

Kaufdatum (Beleg aufbewahren): _____

Gekauft bei: _____

TECHNISCHE DATEN

Netzspannung: 14,4 V⁻⁻⁻

BITTE AUFMERKSAM DURCHLESEN UND ZUR INFORMATION AUFBEWAHREN.

Diese Bedienungsanleitung hilft Ihnen dabei, alle Funktionen und Merkmale Ihres neuen Shark® Staubsaugers zu verstehen.

Falls Sie Fragen haben, kontaktieren Sie bitte unseren Kundendienst unter der Rufnummer +49 0800 000 9063.

**INHALTSVERZEICHNIS**

Wichtige Sicherheitshinweise	18
Lieferumfang20
Zusammenbau der Ladestation20
Lithium-Ionen-Akku	21
Ladevorgang22
Verwendung Ihres Staubsaugers23
Weitere verfügbare Zubehörteile24
Wartung Ihres Staubsaugers25
Leeren des Staubbehälters.....	.26
Reinigung des Filters26
Fehlersuche und -behebung27
Garantie28



Dieses Symbol zeigt an, dass dieses Produkt nicht mit dem normalen Haushaltsmüll entsorgt werden darf. Indem Sie sicherstellen, dass dieses Gerät korrekt entsorgt wird, helfen Sie mit, potentiellen negativen Folgen für die Umwelt und die menschliche Gesundheit vorzubeugen, und Sie tragen dazu bei, dass Materialien nachhaltig wiederverwendet werden. Benutzen Sie bitte für die Rückgabe des Altgeräts entsprechende Rückgabe- und Sammelsysteme oder kontaktieren Sie den Einzelhändler, bei dem Sie das Gerät gekauft haben. Diese können dieses Produkt für ein umweltfreundliches und sicheres Recycling zurücknehmen.

WICHTIGE SICHERHEITSHINWEISE

NUR IM HAUSHALT VERWENDEN • BITTE LESEN SIE ALLE ANWEISUNGEN VOR DEM GEBRAUCH DIESES STAUBSAUGERS.

Um Stromschläge oder unbeabsichtigtes Einschalten zu vermeiden, schalten Sie das Gerät vor der Wartung aus und entfernen Sie den Ionen-Akku.

⚠️ WARNHINWEIS

SO VERRINGERN SIE DAS BRAND-, ELEKTROSHOCK-, VERLETZUNGS-ODER BESCHÄDIGUNGSRISIKO:

- 1 Dieser Handstaubsauger enthält Komponenten mit elektrischen Anschlüssen, elektrischen Leitungen und beweglichen Teilen, von denen eine Gefahr für den Benutzer ausgehen kann.
 - 2 Inspizieren Sie sämtliche Komponenten vor der Verwendung auf Schäden. Ist eine Komponente beschädigt, dürfen Sie den Staubsauger nicht verwenden.
 - 3 Verwenden Sie ausschließlich identische Ersatzteile.
 - 4 Der Staubsauger beinhaltet keine Wartungsteile.
 - 5 Verwenden Sie das Gerät nur wie in diesem Handbuch beschrieben. Verwenden Sie den Staubsauger **AUSSCHLIESSLICH** für die in diesem Handbuch angegebenen Zwecke.
 - 6 Mit Ausnahme der Filter und des Staubbehälters dürfen Teile des Staubsaugers **NICHT** mit Wasser oder anderen Flüssigkeiten in Kontakt kommen.
 - 7 Das Gerät darf **NICHT** von Kindern verwendet werden. Kinder dürfen keinen Zugriff auf das Gerät und das Kabel haben. Dieses Produkt darf nicht als Spielzeug verwendet werden. Falls das Gerät in der Nähe von Kindern betrieben werden soll, müssen diese unbedingt beaufsichtigt werden.
- ALLGEMEINER GEBRAUCH**
- 8 Dieses Gerät kann unter Aufsicht oder nach ausreichender Einweisung von Personen mit verminderten physischen, sensorischen oder geistigen Fähigkeiten oder einem Mangel an Erfahrung und Kenntnissen verwendet werden, wenn sie die damit verbundenen Risiken kennen. Reinigung und durch den Anwender vorzunehmende Wartungsarbeiten sollten nicht von Kindern ausgeführt werden. Schalten Sie den Staubsauger jedes Mal aus, wenn Sie stromführende Schläuche, motorisierte Düsen, Ladegeräte, Akkus oder andere elektrische oder mechanische Teile anschließen bzw. entfernen.
 - 9 Berühren Sie **NIEMALS** Stecker oder Staubsauger mit nassen Händen.
 - 10 Verwenden Sie das Gerät **NICHT** ohne Staubbehälter und Filter.
 - 11 Verwenden Sie ausschließlich Filter und Zubehör der Marke Shark®. Schäden, die durch Filter und Zubehör verursacht wurden, die keine Originalkomponenten von Shark sind, werden möglicherweise nicht von der Garantie abgedeckt.
 - 12 Stecken Sie **KEINE** Gegenstände in die Düse oder Zubehöroöffnungen. Benutzen Sie das Gerät **NICHT**, wenn eine Öffnung blockiert ist; halten Sie die Öffnung immer frei von Staub, Fusseln, Haaren und allem, was den Luftstrom einschränken könnte.
 - 13 Benutzen Sie das Gerät **NICHT**, wenn der Luftstrom von Düse oder Zubehör eingeschränkt ist. Falls Luftweg oder Motorbodendüse blockiert sind, schalten Sie den Staubsauger aus. Entfernen Sie alle Blockaden, bevor Sie das Gerät wieder in Betrieb nehmen.
 - 14 Halten Sie die Düse und alle Öffnungen des Staubsaugers von Haaren, Gesicht, Fingern, bloßen Füßen oder loser Kleidung fern.
 - 15 Benutzen Sie das Gerät **NICHT**, falls der Staubsauger nicht ordnungsgemäß funktioniert bzw. fallen gelassen oder beschädigt, in Wasser getaucht oder im Freien stehen gelassen wurde.
 - 16 Seien Sie besonders vorsichtig, wenn Sie Treppenstufen reinigen.
 - 17 Lassen Sie den Staubsauger **NICHT** unbeaufsichtigt, während er eingeschaltet ist.

- 18 Halten Sie den Staubsauger, solange er eingeschaltet ist, auf Teppichen immer in Bewegung, damit es zu keinen Schäden an den Teppichfasern kommt.
- 19 Verwenden Sie das Gerät **NICHT**, um Folgendes aufzusaugen:
 - a) Flüssigkeiten
 - b) Große Gegenstände
 - c) Harte oder spitze Gegenstände (wie Glas, Nägel, Schrauben oder Münzen)
 - d) Große Mengen an Staub (inkl. Trockenbaumaterial, Kaminasche oder Glut). Verwenden Sie das Gerät **NICHT** als Aufsatz für Elektrowerkzeuge, um Staub einzufangen.
 - e) Rauchende oder brennende Gegenstände (wie heiße Kohlen, Zigarettenstummel oder Zündhölzer)
 - f) Entflammbare oder brennbare Stoffe (wie Flüssigkeit von Feuerzeugen, Benzin oder Kerosin)
 - g) Toxische Stoffe (wie Chlorbleiche, Ammoniak oder Abflussreiniger)
- 20 Verwenden Sie das Gerät **NICHT** in folgenden Bereichen:
 - a) In schwach beleuchteten Bereichen
 - b) Auf feuchten oder nassen Oberflächen
 - c) In Außenbereichen
 - d) In Bereichen, die abgeschlossen sind und möglicherweise explosive oder toxische Gase oder Dämpfe enthalten (wie Flüssigkeit von Feuerzeugen, Benzin, Kerosin, Lack, Farbverdünner, Mottenschutzmittel oder entflammbarer Staub)
- 21 Schalten Sie den Staubsauger aus, bevor Sie ihn in der Ladestation platzieren.
- 22 Schalten Sie den Staubsauger aus, bevor Sie ihn anpassen, reinigen oder warten bzw. Probleme beheben.
- 23 Lassen Sie alle Filter vollständig an der Luft trocknen, bevor Sie diese wieder in den Staubsauger einsetzen, damit keine Flüssigkeiten in die elektrischen Teile gesaugt werden.
- 24 Versuchen Sie **NICHT** den Staubsauger bzw. den Akku selbst zu verändern oder zu reparieren, es sei denn, der Vorgang wird in diesem Handbuch beschrieben. Verwenden Sie den Akku oder Staubsauger **NICHT**, wenn er verändert oder beschädigt wurde. Beschädigte oder veränderte Akkus können zu unvorhersehbarem Verhalten und somit zu Bränden, Explosionen und Verletzungsrisiken führen.
- 25 Schalten Sie das Gerät stets aus, bevor Sie das Handgerät anbringen oder entfernen.

LITHIUM-IONEN-AKKUSATZ

- 26 Der Akku dient als Stromquelle für den Staubsauger. Lesen und befolgen Sie alle Anweisungen zum Aufladen. Berühren Sie **NICHT** die EIN/AUS-Taste, wenn Sie das Gerät tragen. Laden Sie das Gerät **NICHT** auf, wenn es eingeschaltet ist.
- 27 Verwenden Sie ausschließlich das mitgelieferte Ladegerät und den mitgelieferten Akku. Die Verwendung eines falschen Ladegeräts könnte dazu führen, dass das Gerät nicht auflädt und/oder gefährliche Situationen entstehen. Der Gebrauch jeglicher anderer Akkus könnte zu Verletzungen und Bränden führen.
- 28 Halten Sie den Akku fern von allen metallischen Objekten wie Büroklammern, Münzen, Schlüsseln, Nägeln oder Schrauben. Das Kurzschließen der Akkuklammern kann zu Bränden und Verbrennungen führen.
- 29 Wenn der Akku beschädigt ist, kann Flüssigkeit aus ihm austreten. Kontakt mit solchen Flüssigkeiten muss unbedingt vermieden werden, da er zu Reizungen und Verbrennungen führen kann. Bei Kontakt unbedingt gründlich mit Wasser abwaschen. Wenn die Flüssigkeit mit den Augen in Kontakt kommt, suchen Sie einen Arzt auf.
- 30 Der Akku sollte nicht bei Temperaturen unter 3 °C oder über 40 °C aufbewahrt werden, um eine lange Akkulaufzeit zu gewährleisten.
- 31 Laden Sie den Akku **NICHT** bei Temperaturen unter 5 °C oder über 40 °C auf.
- 32 Setzen Sie den Akku oder das Gerät **KEINEN** offenen Flammen oder Temperaturen über 130 °C aus, da dies zu einer Explosion führen kann.
- 33 Es gibt **KEINE** zu wartenden Teile. Um die Sicherheit zu gewährleisten, nehmen Sie **KEINERLEI** eigene Modifikationen oder Reparaturversuche am Gerät vor.
- 34 Saugen Sie **KEINE** entzündlichen oder brennbaren Materialien ein (z. B. Feuerzeugflüssigkeit, Benzin oder Kerosin) und saugen Sie nicht in Bereichen, in denen solche Stoffe vorhanden sein könnten.
- 35 Tauchen Sie den Staubsauger **KEINESFALLS** in Wasser oder andere Flüssigkeiten ein.
- 36 Seien Sie besonders vorsichtig, wenn Sie Treppenstufen reinigen.

DIESE BEDIENUNGSANLEITUNG GUT AUFBEWAHREN

LIEFERUMFANG

- A Shark® Wandvac Go
- B Fugendüse
- C Tierhaar-Aufsatz für verschiedene Oberflächen
- D Ladestation
- E Integriertes Zubehörtaufach
- F Lithium-Ionen-Akku (vorinstalliert)

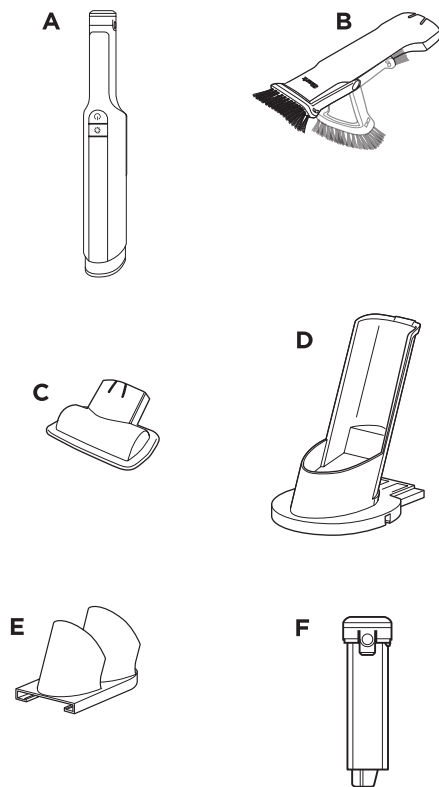

ZUSAMMENBAU DER LADESTATION

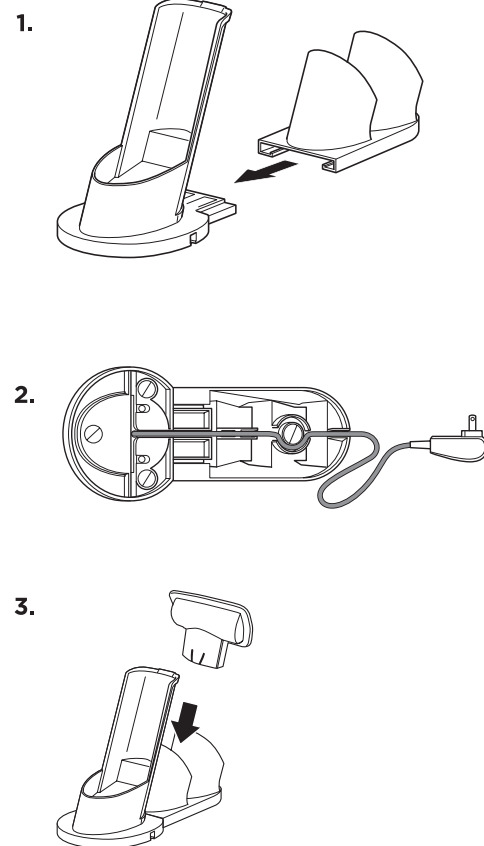

1. Schieben Sie das **integrierte Zubehörtaufach** auf die Rückseite der **Ladestation**, bis es einrastet.
2. Führen Sie das Kabel durch die Rillen an der Unterseite der Ladestation und des Zubehörtaufachs und dann durch den Schlitz auf der Rückseite.
3. Schieben Sie die Zubehörteile in die Öffnungen an den Halterungen des integrierten Zubehörtaufachs.

Stellen Sie für einen ordnungsgemäßen Betrieb sicher, dass alle Komponenten miteinander verbunden und die Verbindungen fest eingerastet sind.

LITHIUM-IONEN-AKKU

Laden Sie den Akku vor dem erstmaligen Gebrauch vollständig auf. Ein kompletter Ladevorgang dauert etwa 3,5 Stunden.

LAUFZEIT BEI VOLLSTÄNDIG GELADENEM AKKU

In Verwendung



Leuchtet blau

Akku niedrig



Blinkt

Wird geladen



Wird langsam heller und dunkler

Vollständig geladen



Leuchtet schwach



RECYCLING DES LITHIUM-IONEN-AKKUS

Sollten Sie Ihren Shark® Lithium-Ionen-Akku austauschen müssen, entsorgen oder recyceln Sie ihn gemäß der örtlichen Verordnungen und Vorschriften. In einigen Gegenden ist es illegal, Lithium-Ionen-Akkus im Hausmüll oder in festen Siedlungsabfällen zu entsorgen. Bringen Sie verbrauchte Akkus zum Recycling in eine autorisierte Recyclinganlage oder ins Geschäft. Kontaktieren Sie Ihr örtliches Recyclingzentrum für weitere Informationen zur Entsorgung von verbrauchten Akkus.

HINWEIS: Die Leistung des Shark-Akkus wird wie bei allen Lithium-Ionen-Akkus im Laufe der Zeit unter die 100-prozentige Leistung eines neuen Akkus sinken.

Wenn Sie weiteres Zubehör erwerben möchten, finden Sie dieses auf sharkclean.eu

HINWEIS: Sobald das Zubehörtaufach angebracht ist, kann es nicht mehr entfernt werden.

WIRD GELADEN

AUFLADEN WÄHREND DER AUFBEWAHRUNG

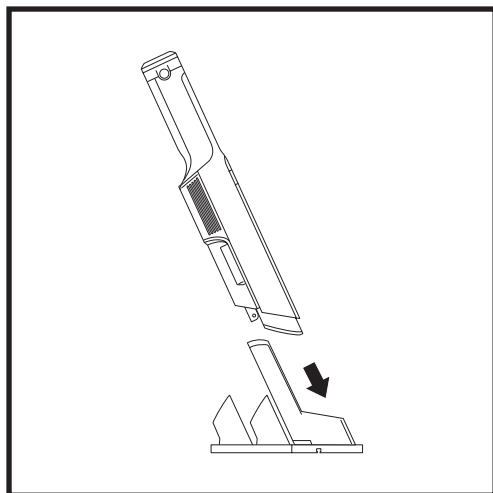

Laden Sie das Gerät auf, indem Sie es mit der Düse voran in die Ladestation schieben.

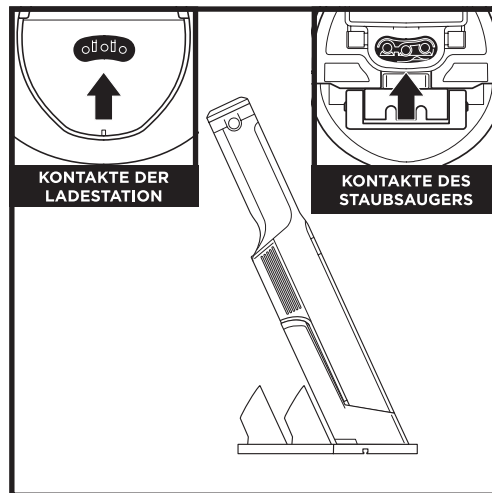

Stellen Sie sicher, dass die Kontakte am Rohr auf die Kontakte der Ladestation ausgerichtet sind.

Wenn der Ladevorgang abgeschlossen ist und Sie das Gerät wieder verwenden möchten, heben Sie es von der Docking-Station ab.

ENTNAHME DES AKKUS

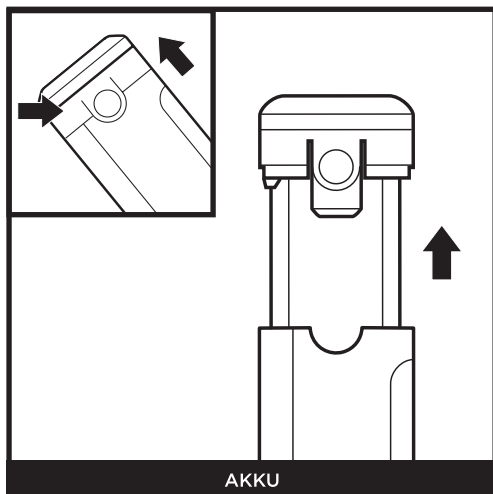

AKKU

Um den Akku aus dem Handstaubsauger zu entnehmen, drücken Sie auf die Entriegelungslaschen auf der Akkuabdeckung und schieben Sie den Akku heraus. Um den Akku wieder einzusetzen, schieben Sie ihn in das Fach im Griff, bis er einrastet.

HINWEIS: Wenn das Gerät richtig angeschlossen ist, verblenden die Anzeigelampen auf dem Handstaubsauger, um anzuzeigen, dass der Ladevorgang begonnen hat. Wenn der Ladevorgang abgeschlossen ist, leuchtet die Ein-/Ausschalttaste erst schwach und schaltet sich dann aus.

HINWEIS: Die Haupteinheit wird teilweise geladen geliefert. Für eine maximale Laufzeit vor der ersten Verwendung vollständig aufladen (ca. 3 Stunden). Die Akkulaufzeit wird nicht beeinträchtigt, wenn Sie das Gerät eingesteckt lassen.

VERWENDUNG IHRES STAUBSAUGERS

STEUERUNGEN

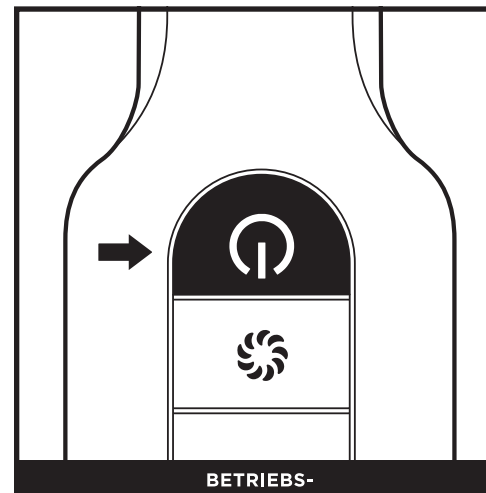

Drücken Sie die **Ein-/Ausschalttaste** am Griff, um das Gerät einzuschalten. Um das Gerät auszuschalten, drücken Sie die Taste erneut.

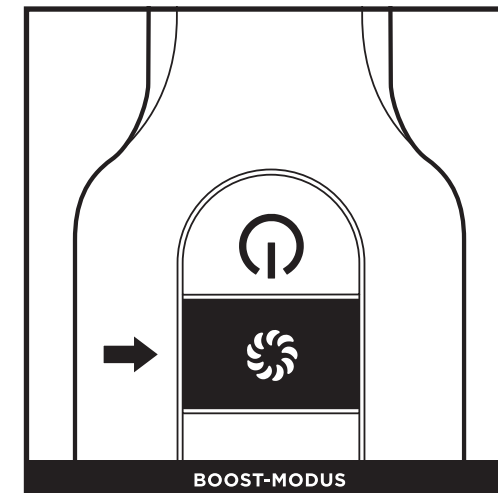

Für einen zusätzlichen Leistungsschub drücken Sie die **Boost-Taste**. Drücken Sie erneut, um auf Standardleistung zurückzuschalten.

VERWENDUNG IHRES STAUBSAUGERS

VERWENDUNG DES ZUBEHÖRS

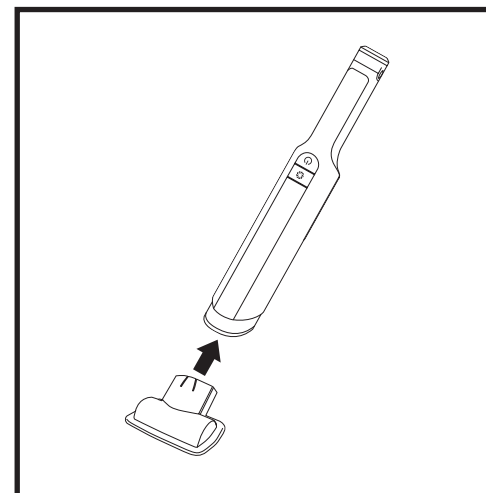

Um ein Zubehörteil am Handstaubsauger zu befestigen, schieben Sie es in die Düsenöffnung. Um ein Zubehörteil zu entfernen, schieben Sie es von der Düse.

- A Fugendüse
- B Fugendüse
- C Polsterdüse
- D Breite Polsterdüse
- E Tierhaar-Aufsatz
- F Bodendüsenverlängerungsrohr
- G Ersatz-Akku
- H Akku-Ladehülse

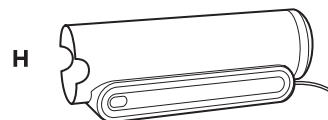
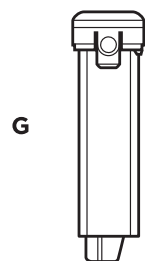
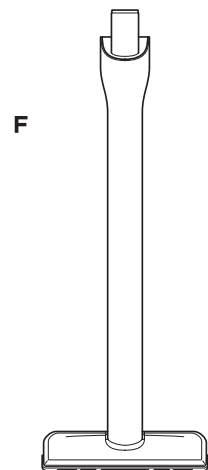
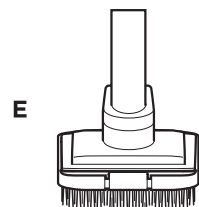
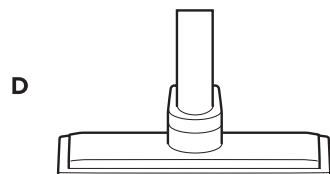
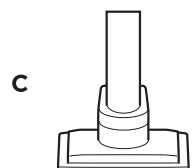
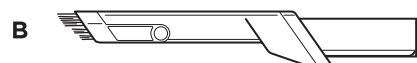
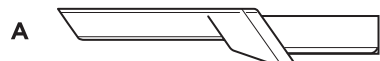

HINWEIS: Nicht alle Geräte weisen das komplette Zubehör auf. Informationen zur Konfiguration Ihres Geräts finden Sie in der beiliegenden Kurzanleitung. Wenn Sie weiteres Zubehör bestellen möchten, besuchen Sie sharkaccessories.eu

LEEREN DES STAUBBEHÄLTERS

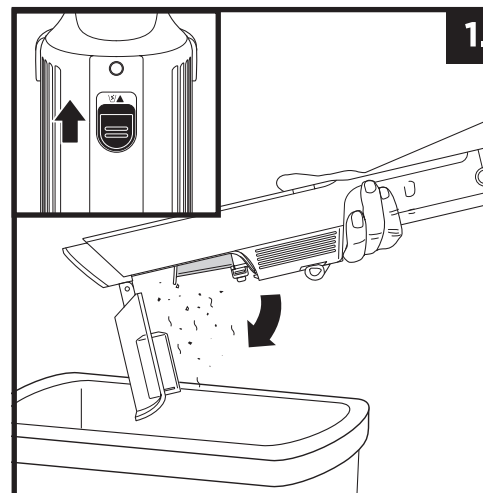

1. Schalten Sie das Gerät aus. Schieben Sie den Entriegelungsknopf des **Staubbehälters** auf der Rückseite des Staubsaugers zu sich heran, um den Staubbehälter zu öffnen. Klopfen Sie leicht auf den Filter, damit Staub und Schmutz herausfallen.

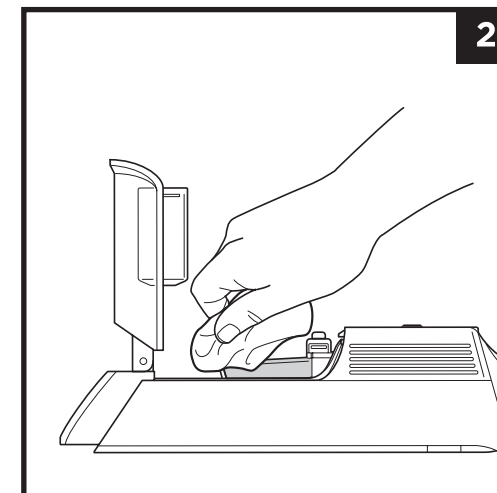

2. Wischen Sie das Staubgitter im **Staubbehälter** sanft mit einem trockenen Tuch ab, um Staub und Schmutz zu entfernen.

REINIGUNG DES FILTERS

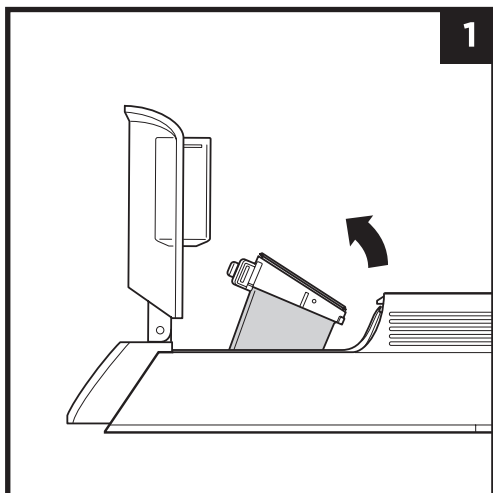

1. Schalten Sie das Gerät aus und nehmen Sie den Staubbehälter ab. Drücken Sie nun beide Seiten des Filtergehäuses zusammen und schwenken Sie es nach oben, um an den Filter zu gelangen.

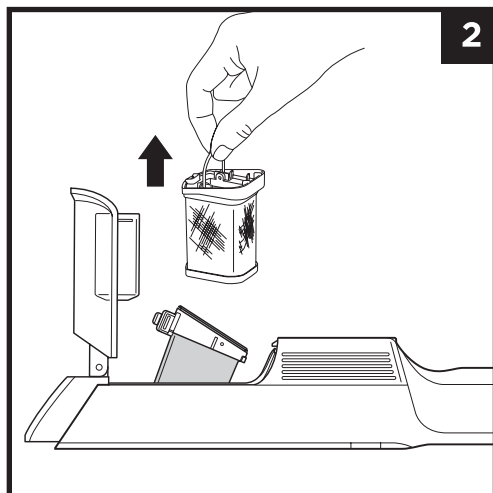

2. Halten Sie das Filtergehäuse über einen Abfallbehälter. Heben Sie den Stofffilter am Metallring aus dem Gehäuse heraus. Klopfen Sie leicht, um Staub und Schmutz zu entfernen, und reinigen Sie ihn dann nur mit Wasser. Lassen Sie den Filter mindestens 24 Stunden bzw. bis zur völligen Trocknung an der Luft trocknen, bevor Sie ihn wieder einsetzen.

HINWEIS: Waschen Sie Teile des Staubsaugers und Zubehörteile nicht in der Spülmaschine.

FEHLERBEHEBUNG

! WARNHINWEIS: Um Stromschläge oder unbeabsichtigtes Einschalten zu vermeiden, schalten Sie das Gerät vor der Wartung aus und entfernen Sie den Akku.

Der Staubsauger saugt keinen Schmutz auf. Kein Saugstrom oder nur ein leichter Saugstrom.

Die Ein-/Ausschalttaste blinkt sechsmal in 2-Sekunden-Intervallen weiß auf.

- Prüfen Sie die Filter, um zu sehen, ob sie möglicherweise gereinigt werden müssen. Folgen Sie den Anweisungen zum Spülen und vollständigen Lufttrocknen der Filter, bevor Sie diese wieder einsetzen.

Der Staubsauger schaltet sich selbsttätig aus.

Der Staubsauger kann sich in verschiedenen Fällen selbsttätig ausschalten, zum Beispiel bei Blockaden, Problemen mit dem Akku und Überhitzung. Falls sich der Staubsauger selbsttätig ausschaltet, führen Sie folgende Schritte durch:

1. Schalten Sie das Gerät ein und überprüfen Sie die Anzeigeleuchten des Akkus auf dem Staubsauger. Wenn ein Aufladen erforderlich ist, schalten Sie den Staubsauger vor dem Ladevorgang aus.
2. Leeren Sie den Staubbehälter und reinigen Sie die Filter (Siehe Abschnitte Reinigen des Staubbehälters und Filters).
3. Überprüfen Sie das Zubehör sowie die Ansaugöffnungen und entfernen Sie sämtliche Blockaden.
4. Lassen Sie das Gerät und den Akku mindestens 45 Minuten lang abkühlen, bis sie wieder Zimmertemperatur erreicht haben.
5. Drücken Sie die die Ein-/Ausschalttaste, um den Staubsauger erneut zu starten.

EIN-/AUSSCHALT-TASTE	WAS DAS BEDEUTET	WAS ZU TUN IST
Der Staubsauger schaltet sich aus. Die Ein-/Ausschalttaste blinkt fünfmal in 2-Sekunden-Intervallen und hört dann auf.	Start bei niedriger Netzspannung.	Prüfen Sie die Düsenöffnung bei ausgeschaltetem Gerät auf Blockaden. Entfernen Sie sämtliche Hindernisse. Lassen Sie das Gerät und den Akku mindestens 45 Minuten lang abkühlen, bis sie wieder Zimmertemperatur erreicht haben. Akku muss eventuell geladen werden. Laden Sie ihn vollständig auf (ca. 3,5 Stunden), indem Sie den Staubsauger auf der Ladestation platzieren. Wenden Sie sich an den Kundendienst, wenn das Problem weiter besteht.
Die Boost-Modus-Taste blinkt.	Motor überhitzt.	Lassen Sie den Staubsauger und den Akku mindestens 45 Minuten lang bis auf Zimmertemperatur abkühlen. Lesen Sie in der Zwischenzeit den Abschnitt über die Reinigung und entfernen Sie eventuelle Blockaden. Diese können den Luftstrom behindern. Das Gerät kann auf der Ladestation platziert werden. Es beginnt zu laden, wenn es die normale Temperatur erreicht hat.
Die Boost-Modus-Taste blinkt fünfmal in 2-Sekunden-Intervallen und hört dann auf.	Drehzahlüberschreitung.	Prüfen Sie die Düsenöffnung bei ausgeschaltetem Gerät auf Stauungen bzw. Verstopfungen. Entfernen Sie sämtliche Hindernisse. Wenden Sie sich an den Kundendienst, wenn das Problem weiter besteht.

HINWEIS: Sollte der Staubsauger noch immer nicht ordnungsgemäß funktionieren, kontaktieren Sie den Kundendienst unter **+49 0800 000 9063** oder **Sharkclean.eu**

ZWEI (2) JAHRE BESCHRÄNKTE GARANTIE

Wenn Sie als Verbraucher ein Produkt in Deutschland kaufen, erhalten Sie automatisch Gewährleistungsrechte hinsichtlich der Produktqualität (Ihre „gesetzlichen Rechte“). Sie können diese gesetzlichen Rechte Ihrem Einzelhändler gegenüber geltend machen. Allerdings haben wir bei Shark so großes Vertrauen in die Qualität unserer Produkte (die „Produkte“), dass wir Ihnen eine zusätzliche Herstellergarantie von zwei (2) Jahren bieten. Diese Bedingungen beziehen sich nur auf unsere Garantien – Ihre gesetzlichen Rechte als Käufer bleiben davon unberührt. In den nachstehenden Bedingungen werden die Bedingungen und der Umfang unserer Garantien beschrieben, die von der SharkNinja Germany GmbH, Kurt-Blaum-Platz 8, 63450 Hanau (Deutschland) gegeben werden. Sie beinträchtigen keine gesetzlichen Rechte aus dem Kaufvertrag mit dem Einzelhändler bei dem Sie das Produkt erworben haben, oder die Verpflichtungen Ihres Einzelhändlers aus dem Kaufvertrag mit ihm. Das gilt auch wenn Sie das Produkt direkt von Shark erworben haben.

Shark® Garantie

Unsere Kundendienst-Helpline (0800 000 9063) ist von Montag bis Freitag von 9.00 bis 18.00 Uhr für Sie da. Der Anruf ist kostenlos, und Sie werden sofort zu einem Mitarbeiter von Shark durchgestellt. Online-Support finden Sie auch unter www.sharkclean.eu.

Wie registriere ich meine Garantie?

Sie können Ihre Garantie innerhalb von 28 Tagen ab dem Kaufdatum online registrieren. Um Zeit zu sparen, halten Sie bitte die folgenden Informationen zu Ihrem Gerät bereit:

- Modellnummer
- Seriennummer (falls verfügbar)
- Kaufdatum des Produkts (Kauf- oder Lieferbeleg)

Wenn Sie sich online registrieren möchten, besuchen Sie uns bitte unter www.sharkclean.eu.

Wenn Sie Ihre Garantie online registrieren, erhalten Sie sofort eine Bestätigung, dass Ihre Daten bei uns eingegangen sind.

Details zu unserer Datenschutzrichtlinie finden Sie unter www.sharkclean.eu

WICHTIG

- Die Garantie für Ihr Produkt gilt für zwei (2) Jahre ab dem Kaufdatum.
- Bitte bewahren Sie den Kaufbeleg immer auf. Wenn ein Garantiefall eintritt, brauchen wir den Kaufbeleg, um zu prüfen, ob die Informationen, die Sie uns gegeben haben, korrekt sind. Wenn Sie keinen gültigen Kaufbeleg vorlegen können, verlieren Sie dadurch Ihren Garantieanspruch.

Wie lang ist die Garantie auf unsere Produkte?

Da wir großes Vertrauen in unser Design und die Qualitätskontrolle setzen, ist Ihre Garantie für Ihr Produkt zwei (2) Jahre lang gültig.

Was wird durch die Garantie abgedeckt?

Reparatur oder Ersatz Ihres Produkts (nach Wahl von Shark), einschließlich aller Teile und der Arbeitszeit bei Konstruktions-, Material- und Verarbeitungsfehlern (inklusive Transport- und Versandkosten). Unsere Garantie erhalten Sie zusätzlich zu Ihren Rechten als Verbraucher. Unsere Garantie gilt in der gesamten EU.

Was wird durch die Garantien nicht abgedeckt?

- Verstopfungen – Näheres dazu, wie Sie Verstopfungen Ihres Staubsaugers beheben, finden Sie in der Bedienungsanleitung.
- Normale Abnutzung und Verschleiß von Teilen, die regelmäßig gewartet und/oder ausgetauscht werden müssen, um das Funktionieren des Geräts zu gewährleisten.
- Versehentliche Beschädigungen, Fehler durch Nachlässigkeit im Gebrauch oder in der Pflege, falsche, unsachgemäße Benutzung,
- Mangelnde Sorgfalt und achtloser Betrieb oder Umgang mit dem Staubsauger, welcher nicht in Übereinstimmung mit den Anweisungen in der von Shark mitgelieferten Bedienungsanleitung zu Ihrem Gerät ist.
- Gebrauch des Staubsaugers zu anderen Zwecken als dem normalen Gebrauch im Haushalt.
- Der Gebrauch von Teilen, die nicht in Übereinstimmung mit den Anweisungen in der Bedienungsanleitung montiert oder installiert wurden.
- Verwendung von Teilen und Zubehör, die keine Originalkomponenten von Shark sind.
- Fehlerhafte Installation (außer, wenn die Installation von Shark durchgeführt wurde).

Wo kann ich Originalersatzteile und Originalzubehör von Shark kaufen?

Ersatzteile und Zubehörteile von Shark werden von den gleichen Ingenieuren entwickelt, die auch Ihren Shark® Staubsauger entwickelt haben. Sie finden die ganze Palette an Shark-Ersatzteilen und Zubehör für alle Shark-Geräte unter www.sharkclean.eu.



Bitte beachten Sie, dass Ihre Garantie erlischt, wenn Sie keine Originalersatzteile von Shark verwenden. Ihre gesetzlichen Rechte sind davon unberührt.

THANK YOU

for purchasing the Shark® Cordless Vacuum



To benefit from your product's extended guarantee, simply **register your purchase** at:

-  [Sharkclean.eu/register-guarantee/](https://sharkclean.eu/register-guarantee/)
-  0800 862 0453
-  Scan QR code using mobile device

Please note, products purchased directly from Shark® are automatically registered.

RECORD THIS INFORMATION

Model Number: _____

Date of Purchase (Keep receipt): _____

Store of Purchase: _____

TECHNICAL SPECIFICATIONS

Voltage: 14.4V 

PLEASE READ CAREFULLY AND KEEP FOR FUTURE REFERENCE.

This instruction manual is designed to help you get a complete understanding of your new Shark® Vacuum.

If you have any questions, please call the Customer Service line on 0800 862 0453.



CONTENTS

- Important Safety Instructions.....32**
- What's Inside34**
- Charging Stand Assembly34**
- LI-ION Battery35**
- Charging36**
- Using your vacuum37**
- Additional Accessories Available38**
- Maintaining Your Vacuum39**
- Emptying the Dust Cup..... 40
- Cleaning the Filter..... 40
- Troubleshooting Guide.....41**
- Guarantee42**

 This marking indicates that this product should not be disposed with other household wastes. To prevent possible harm to the environment or human health from uncontrolled waste disposal, recycle it responsibly to promote the sustainable reuse of material sources. To return your used device, please use the return and collection systems or contact the retailer where this product was purchased. They can take this product for environmentally safe recycling.

IMPORTANT SAFETY INSTRUCTIONS

FOR HOUSEHOLD USE ONLY • PLEASE READ ALL INSTRUCTIONS BEFORE USING THIS VACUUM.

To reduce the risk of shock and unintended operation, turn off power and remove the ION Power Pack battery before servicing.

⚠ WARNING

REDUCE THE RISK OF FIRE, ELECTRIC SHOCK, INJURY, OR PROPERTY DAMAGE:

- 1 This handheld vacuum contains components contain electrical connections, electrical wiring, and moving parts that potentially present risk to the user.
 - 2 Before each use, carefully inspect all parts for any damage. If a part is damaged, discontinue use.
 - 3 Use only identical replacement parts.
 - 4 This vacuum contains no serviceable parts.
 - 5 Use only as described in this manual. **DO NOT** use the vacuum for any purpose other than those described in this manual.
 - 6 With the exception of the filters and dust cup, **DO NOT** expose any parts of the vacuum to water or other liquids.
 - 7 **DO NOT** allow the appliance to be used by children. Keep the appliance and its cord out of reach of children. Do not allow to be used as a toy. Close supervision is necessary when used near children.
- GENERAL USE**
- 8 This appliance can be used by persons with reduced physical, sensory or mental capabilities or lack of experience and knowledge if they have been given supervision or instruction concerning use of the appliance in a safe way and understand the hazards involved. Cleaning and user maintenance should not be done by children. Always turn off the vacuum before connecting or disconnecting any current carrying hoses, motorised nozzles, chargers, batteries, or other electrical or mechanical parts.
 - 9 **DO NOT** handle plug or vacuum with wet hands.
 - 10 **DO NOT** use without dust cup and filter in place.
 - 11 Only use Shark® branded filters and accessories. Damage caused by nonShark filters and accessories may not be covered by the warranty.
 - 12 **DO NOT** put any objects into nozzle or accessory openings. **DO NOT** use with any opening blocked; keep free of dust, lint, hair, and anything that may reduce airflow.
 - 13 **DO NOT** use if nozzle or accessory airflow is restricted. If the air paths or the motorised floor nozzle become blocked, turn the vacuum off. Remove all obstructions before you turn on the unit again.
 - 14 Keep nozzle and all vacuum openings away from hair, face, fingers, uncovered feet, or loose clothing.
 - 15 **DO NOT** use if vacuum is not working as it should, or has been dropped, damaged, left outdoors, or dropped into water.
 - 16 Use extra care when cleaning on stairs.
 - 17 **DO NOT** leave the vacuum unattended while powered on.
 - 18 When powered on, keep the vacuum moving over the carpet surface at all times to avoid damaging the carpet fibres.
 - 19 **DO NOT** use to pick up:
 - a) Liquids
 - b) Large objects
 - c) Hard or sharp objects (glass, nails, screws, or coins)
 - d) Large quantities of dust (including drywall, fireplace ash, or embers). **DO NOT** use as an attachment to power tools for dust collection.
 - e) Smoking or burning objects (hot coals, cigarette butts, or matches)
 - f) Flammable or combustible materials (lighter fluid, petrol, or kerosene)
 - g) Toxic materials (chlorine bleach, ammonia, or drain cleaner)

- 20 **DO NOT** use in the following areas:
 - a) Poorly lit areas
 - b) Wet or damp surfaces
 - c) Outdoor areas
 - d) Spaces that are enclosed and may contain explosive or toxic fumes or vapours (lighter fluid, petrol, kerosene, paint, paint thinners, mothproofing substances, or flammable dust)
 - 21 Turn off the vacuum before placing in the charging base.
 - 22 Turn off the vacuum before any adjustment, cleaning, maintenance or troubleshooting.
 - 23 Allow the filter to air-dry completely before replacing in the vacuum to prevent liquid from being drawn into electric parts.
 - 24 **DO NOT** modify or attempt to repair the vacuum or the battery yourself, except as indicated in this manual. **DO NOT** use the battery or vacuum if it has been modified or damaged. Damaged or modified batteries may exhibit unpredictable behavior resulting in fire, explosion or risk of injury.
 - 25 Always turn off this appliance before connecting or disconnecting hand tool.
- 30 Battery should not be stored at temperatures below 3°C (37.4°F) or above 40°C (104°F) to maintain long-term battery life.
 - 31 **DO NOT** charge battery at temperatures below 5°C (40°F) or above 40°C (104°F).
 - 32 **DO NOT** expose appliance to fire or temperature above 130°C (266°F) as it may cause explosion.
 - 33 There are NO serviceable parts. To ensure safety, **DO NOT** modify or attempt to repair the appliance.
 - 34 **DO NOT** vacuum up flammable or combustible materials (e.g., lighter fluid, petrol, or kerosene) or use vacuum in areas where they may be present.
 - 35 **DO NOT** immerse vacuum cleaner in water or other liquids.
 - 36 Use extra care when cleaning on stairs.

LITHIUM-ION BATTERY PACK

- 26 The battery is the power source for the vacuum. Carefully read and follow all charging instructions. **DO NOT** carry the appliance with your finger on the power button. **DO NOT** charge appliance with the power on.
- 27 Use only the charger and battery supplied with the unit. Use of an incorrect charger may result in no charging, and/or unsafe conditions. Use of any other battery may create a risk of injury and fire.
- 28 Keep the battery away from all metal objects such as paper clips, coins, keys, nails, or screws. Shorting the battery terminals increases the risk of fire or burns.
- 29 If the battery is damaged, liquid may be ejected from the battery. Avoid contact with this liquid, as it may cause irritation or burns. If contact occurs, flush with water. If liquid comes into contact with eyes, seek medical help.

SAVE THESE INSTRUCTIONS

WHAT'S INSIDE

- A Shark® Wandvac Go
- B Duster Crevice Tool
- C Multi-Surface Pet Tool
- D Charging Stand
- E Onboard Accessory Storage
- F Lithium-Ion Battery (pre-installed)

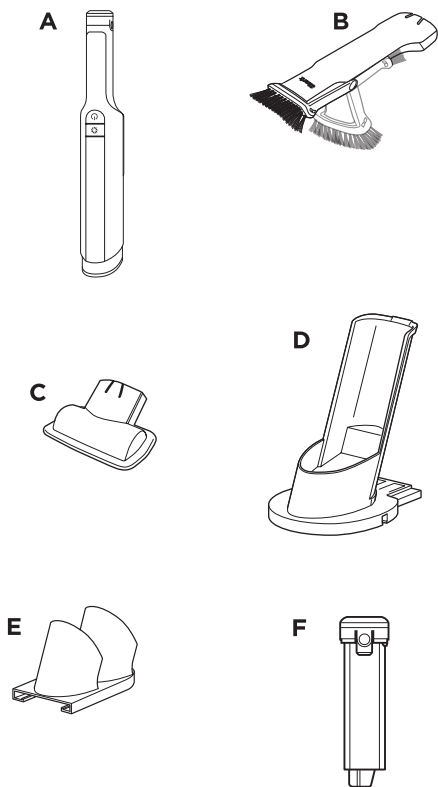

CHARGING STAND ASSEMBLY

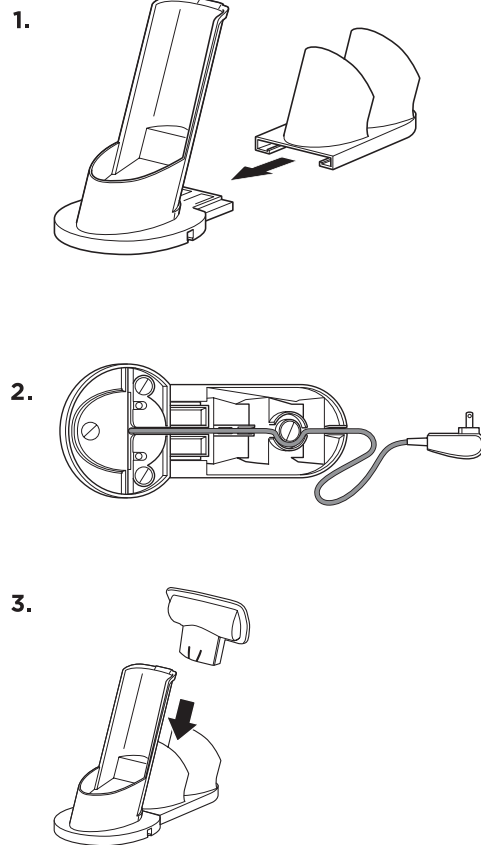

1. Slide the **Onboard Accessory Storage** onto the back of the **Charging Base** until it clicks into place.
2. Route the cord through the grooves in the bottom of the charging base and accessory storage, then through the slot in the back.
3. Slide the accessories into the openings in the posts on the onboard accessory storage attachment.

For proper operation, ensure all components are completely connected and clicked into place.

LI-ION BATTERY

Prior to first use, charge the battery completely. A full charge takes approximately 3.5 hours.

RUNTIMES PER FULLY CHARGED BATTERY

In Use



Solid blue

Low Battery



Blinking

Charging



Fades in and out

Charged



Dim



RECYCLING THE LI-ION BATTERY

When the Shark® Li-ion battery needs to be replaced, dispose of it or recycle it in accordance with local ordinances or regulations. In some areas, it is illegal to place spent lithium-ion batteries in the bin or in a municipal solid waste stream. Return spent batteries to an authorised recycling centre or to the retailer for recycling. Contact your local recycling centre for information on where to drop off the spent battery.

NOTE: The Shark battery, like all lithium-ion batteries, will naturally decrease in capacity over time from the 100% capacity of a new battery.

To purchase additional accessories, go to sharkclean.eu

NOTE: Once the accessory storage is attached, it can't be removed.

CHARGING

CHARGING WHILE IN STORAGE

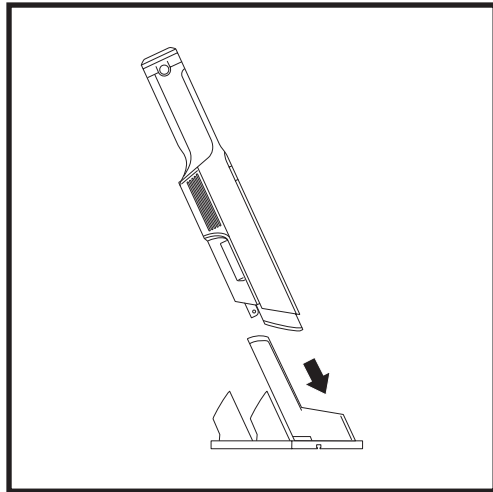

Charge the unit by sliding it into the charging base nozzle-first.

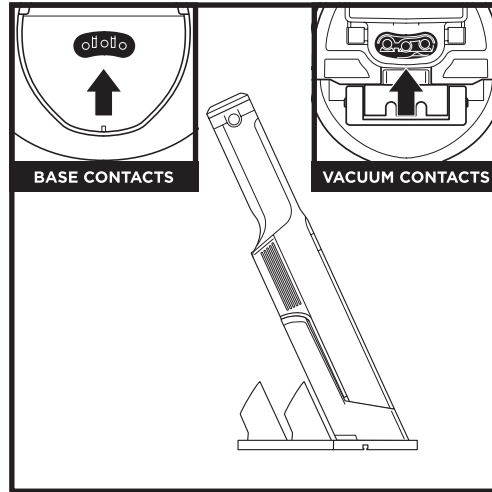

Make sure the contacts on the wand are aligned with the contacts on the charging post.
When charging is complete and you need to use the unit again, lift it off the dock plate.

REMOVING THE BATTERY

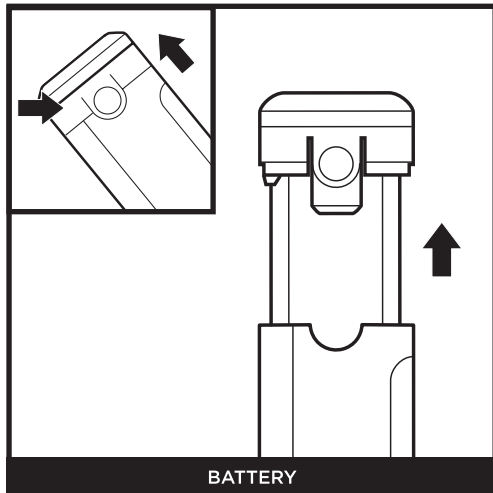

To remove the battery from the hand vacuum, press the release tabs on the battery cap and slide out the battery. To reinstall, slide the battery into the compartment in the handle until it clicks into place.

NOTE: When docked properly, the charging lights on the hand vacuum will fade, indicating that charging has begun. When charging is complete, the power button will dim, then shut off.

NOTE: The main unit comes with a partial charge. For maximum runtime, charge fully before first use (approximately 3 hours). Leaving the unit plugged in will not damage battery life.

USING YOUR VACUUM

CONTROLS

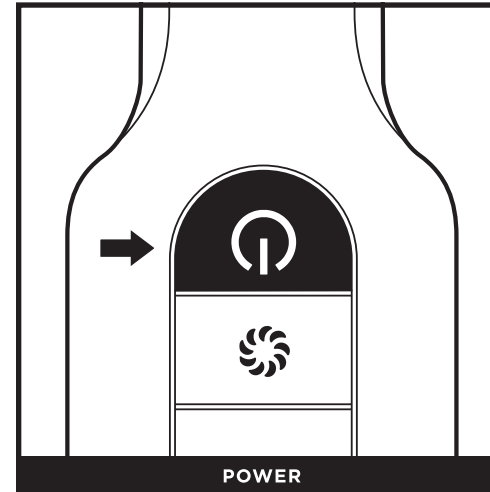

Press the **On/Off** button on the handle to turn on power. To turn off power, press the button again.



For an added boost of power, press the **Boost** button. Press again to return to normal power.

USING YOUR VACUUM

USING ACCESSORIES

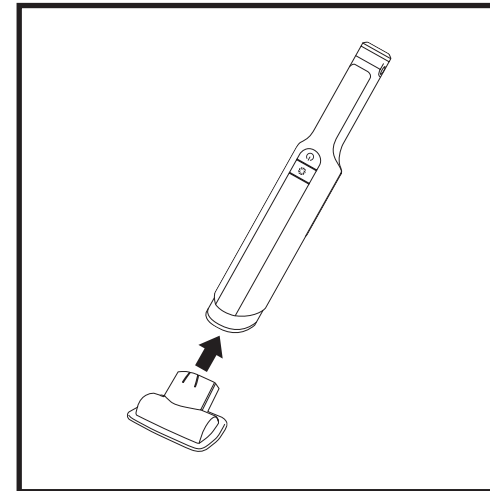

To attach an accessory to the hand vacuum, slide it into the opening in the nozzle. To remove the accessory, slide it off the nozzle.

- A** Crevice Tool
- B** Duster Crevice Tool
- C** Upholstery Tool
- D** Wide Upholstery Tool
- E** Pet Multi-Tool
- F** Floor Nozzle Extension Wand
- G** Replacement Battery
- H** Battery Charging Sleeve

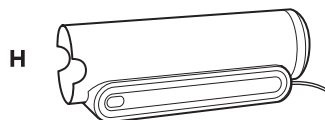
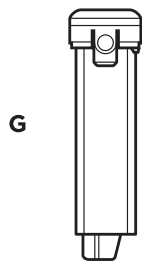
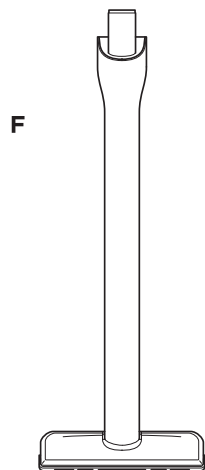
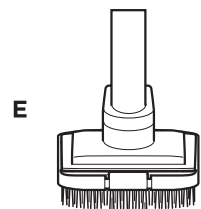
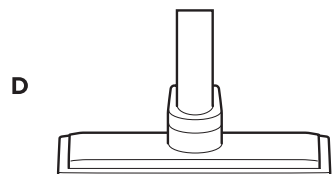
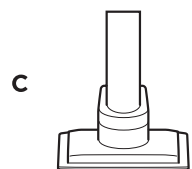
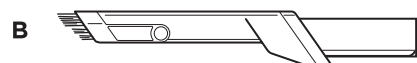
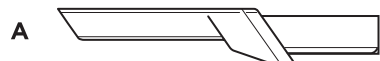

NOTE: Not all accessories come with all units. Please see the enclosed Quick Start Guide for your unit's configuration. To order additional accessories, visit sharkaccessories.co.uk

EMPTYING THE DUST CUP

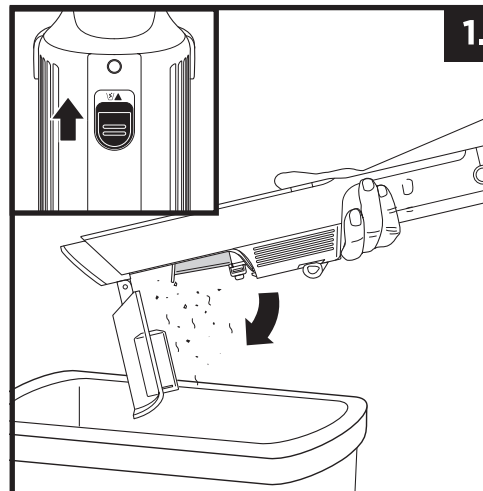

1. With the power off, slide the **Dust Cup** release button on the back of the vacuum towards you, and the dust cup will swing open. Tap the filter screen lightly to knock off dust and debris.

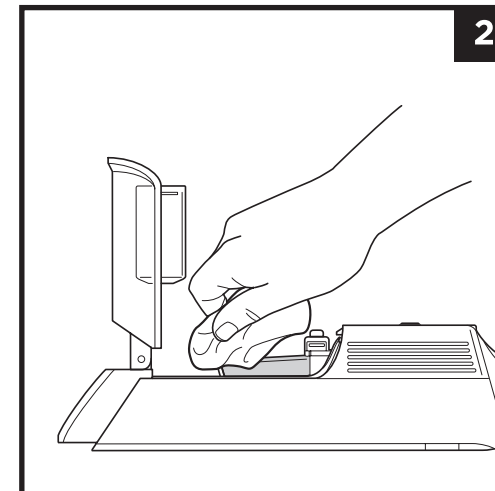

2. Wipe the screen inside the **Dust Cup** lightly with a dry cloth to remove dust and dirt.

MAINTAINING YOUR VACUUM

CLEANING THE FILTER

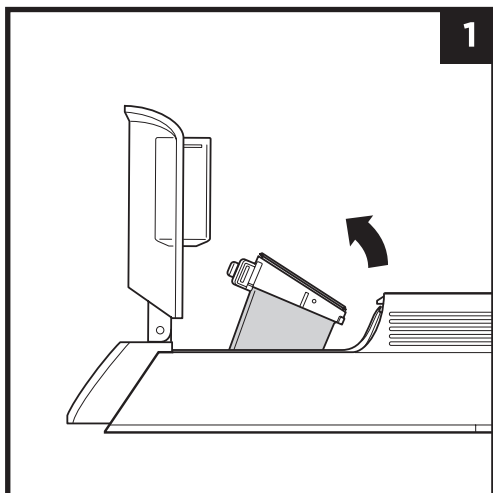

1. With the dust cup removed and the power off, pinch both sides of the filter housing and pivot it upward to access the filter.

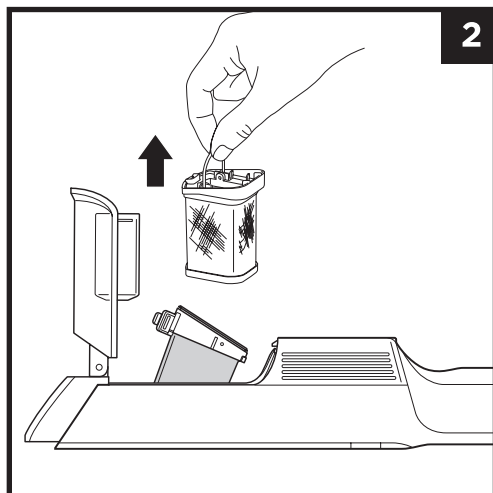

2. Hold the filter housing over a bin. Lift the fabric filter by the metal ring to remove it from the housing. Tap lightly to remove any dust and debris, then rinse with water only. Let the filter air-dry for at least 24 hours or until completely dry before reinstalling.

NOTE: Do not wash any parts or accessories in a dishwasher.

MAINTAINING YOUR VACUUM

TROUBLESHOOTING

⚠ WARNING: To reduce the risk of shock and unintended operation, turn off power and remove the battery before servicing.

Vacuum is not picking up debris. No suction or light suction. Power button blinks white six times, in 2-second intervals.

- Check filters to see if they need cleaning. Follow instructions for rinsing and completely air-drying the filters before reinstalling them.

Vacuum turns off on its own.

There are several possible reasons for the vacuum turning off on its own, including blockages, battery issues, and overheating. If vacuum turns off on its own, perform the following steps:

1. Turn on the power and check the battery indicator lights on the vacuum. If recharging is needed, make sure vacuum power is off before charging.
2. Empty dust cup and clean filters (See the Cleaning the Dust Cup and Filter section).
3. Check accessories and inlet openings and remove any blockages.
4. Allow unit and battery to cool for at least 45 minutes, until they return to room temperature.
5. Press the On/Off button to restart the vacuum.

POWER BUTTON	WHAT IT MEANS	WHAT TO DO
Vacuum shuts off. Power button blinks 5 times in 2-second intervals, then stops.	Low voltage start.	With the power off, check the nozzle opening for blockages. Remove any obstructions. Allow unit and battery to cool for at least 45 minutes, returning to room temperature. The battery may need to be charged. Charge completely (approximately 3.5 hours) by placing the vacuum on the charging stand. If problem persists, contact Customer Service.
Boost mode button is blinking.	Motor is overheating.	Allow the vacuum cleaner and battery to cool to room temperature for about 45 minutes. While waiting, refer to the cleaning section and remove any blockages. These can impede airflow. The unit can be placed on the charger and will start charging when it has reached normal temperature.
Boost mode button blinks 5 times in 2-second intervals, then stops.	Overspeed.	With the power off, check the nozzle opening for jams or clogs. Remove any obstructions. If the problem persists, contact Customer Service

NOTE: If vacuum still does not operate properly, contact Customer Service at **0800 862 0453** or **Sharkclean.eu**.

TWO (2) YEAR LIMITED GUARANTEE

When you buy a product in Europe as a consumer, you get the benefit of legal rights relating to the quality of the product (your “statutory rights”). You can enforce these statutory rights against your retailer. However, at Shark we are so confident about the quality of our products (the “Products”) that we give you an additional manufacturer’s guarantee of up to two years. This guarantee only applies to the Product if it is bought in new and unused condition. These terms and conditions relate to our guarantees only – your statutory rights as a buyer are unaffected.

Shark® Guarantees

Our customer service helpline (0800 000 9063) is open from 9.00am to 6.00pm Monday - Friday. It’s free to call, and you’ll be put straight through to a Shark representative. You’ll also find online support at www.sharkclean.eu.

How do I register my guarantee?

You can register your guarantee online within 28 days of purchase. To save time, you’ll need the following information about your machine:

- Model no.
- Serial Number (only if available)
- Date of purchase of the Product (receipt or delivery note)

To register online, please visit www.sharkclean.eu.

IMPORTANT

- The guarantee covers your Product for 2 years starting on the date of purchase.
- Please keep the receipt at all times. Should you need to use your guarantee we will need the receipt to verify the information supplied to us is correct. The inability to produce a valid receipt will invalidate your guarantee.

What are the benefits of registering my guarantee?

When you register your guarantee, you can choose to receive our newsletter containing tips, advice and competitions. Hear the latest news about new Shark technology and launches. If you register your guarantee online, you’ll get instant confirmation that we’ve received your details.

For details of our privacy policy please visit www.sharkclean.eu.

How long are our Products guaranteed for?

Our confidence in our design and quality control means that your Product is guaranteed for a total of two years.

What is covered by the guarantee?

Repair or replacement (at Shark’s discretion) of your Product, including all parts and labour in case of any defect in design, materials and workmanship (including transport and shipping costs). Our guarantee is in addition to your legal rights as a consumer.

What is not covered by the guarantee?

- Blockages – For details of how to unblock your vacuum cleaner, please refer to the Instructions.
- Normal wear and tear of parts which require regular maintenance and/or replacement to ensure the proper functioning of your unit.
- Accidental damage, faults caused by negligent use or care, misuse, neglect, careless operation or handling of the vacuum cleaner which is not in accordance with the Shark® Instruction Manual supplied with your machine.
- Use of the vacuum cleaner for anything other than normal domestic household purposes.
- Use of parts not assembled or installed in accordance with the operating instructions.
- Use of parts and accessories which are not Shark® Genuine Components.
- Faulty installation (except where installed by Shark®).

What happens when my guarantee runs out?

Shark does not design products to last for a limited time. We do appreciate that there may be a desire for our customers to want to repair their vacuum cleaner after the guarantee has elapsed. In this case please contact our free phone customer service help line and ask about our guarantee program, on 0800 000 9063.

Where can I buy genuine Shark spares and accessories?

Shark spares and accessories are developed by the same engineers who developed your Shark vacuum cleaner. You’ll find a full range of Shark spares, replacement parts and accessories for all Shark machines at www.sharkclean.eu.



Please remember that using non-Shark spares may invalidate your manufacturer’s guarantee. However, your statutory rights are unaffected.

GRACIAS

por comprar la aspiradora sin cable Shark®.



Para beneficiarte de la garantía ampliada de tu producto, solo tienes que **registrar tu compra** en:

-  [Sharkclean.eu/register-guarantee/](https://sharkclean.eu/register-guarantee/)
-  900 839 453
-  Escanea el código QR utilizando un dispositivo móvil

Ten en cuenta que los productos adquiridos directamente a Shark® se registran automáticamente.

REGISTRA ESTA INFORMACIÓN

Código del modelo: _____

Fecha de compra (guarda el comprobante): _____

Tienda de la compra: _____

ESPECIFICACIONES TÉCNICAS

Voltaje: 14,4 V 

LEE ESTE DOCUMENTO CON ATENCIÓN Y GUÁRDALO PARA FUTURAS CONSULTAS.

Este manual de instrucciones está destinado a ayudarte a entender perfectamente el funcionamiento de tu nueva aspiradora Shark®.

Dirige tus preguntas al servicio de atención al cliente llamando al 900 839 453.



ÍNDICE

Instrucciones de seguridad importantes	46
Componentes incluidos	48
Montaje del soporte de carga	48
Batería de iones de litio	49
Carga	50
Uso de tu nueva aspiradora	51
Accesorios opcionales	52
Mantenimiento de tu aspiradora	53
Vaciado del depósito de polvo	54
Limpieza del filtro	54
Solución de problemas y preguntas frecuentes	55
Garantía	56



Esta marca indica que este producto no debe eliminarse junto con otros residuos domésticos. Con el objetivo de evitar posibles daños medioambientales o para la salud humana ocasionados por la eliminación de residuos no controlados, recicla el aparato de forma responsable para fomentar la reutilización sostenible de las fuentes de materiales. Para devolver cualquier dispositivo usado, utiliza los sistemas de recogida y devolución o ponte en contacto con el vendedor donde adquiriste este producto. Puedes entregar este producto para un reciclado seguro para el medioambiente.

INSTRUCCIONES DE SEGURIDAD IMPORTANTES

SOLO PARA USO DOMÉSTICO • LEE TODAS LAS INSTRUCCIONES ANTES DE USAR LA ASPIRADORA.

Para reducir el riesgo de descargas eléctricas y puestas en marcha accidentales, apaga la alimentación eléctrica y desenchufa la unidad de alimentación de iones de litio antes de solucionar cualquier fallo.

⚠ ADVERTENCIA

PARA REDUCIR EL RIESGO DE INCENDIO, DESCARGA ELÉCTRICA, LESIONES O DAÑOS A LA PROPIEDAD:

- 1 Estos componentes de la aspiradora de mano contienen conexiones eléctricas, cableado eléctrico y piezas móviles que constituyen un posible riesgo para el usuario.
 - 2 Antes de usar el aparato, inspecciona minuciosamente todas las piezas por si presentasen daños. Si alguna pieza está dañada, no sigas utilizando el aparato.
 - 3 Utiliza exclusivamente recambios idénticos.
 - 4 Esta aspiradora no incluye piezas reparables cuyo mantenimiento pueda realizar el usuario.
 - 5 Utiliza el aparato exclusivamente como se indica en este manual. **NO** utilices la aspiradora con un propósito diferente al descrito en este manual.
 - 6 A excepción de los filtros y el depósito de polvo, **NO** pongas en contacto con agua u otros líquidos ninguna pieza de la aspiradora.
 - 7 **NO** permitas que los niños utilicen el aparato. Mantén el aparato y su cable fuera del alcance de los niños. No permitas que se utilice como juguete. Extrema la precaución cuando utilices el aparato cerca de los niños.
- USO GENERAL**
- 8 Este aparato pueden utilizarlo personas con facultades físicas, sensoriales o intelectuales disminuidas, o que carezcan de la experiencia y los conocimientos debidos, siempre que sea bajo supervisión y si han recibido instrucciones para utilizar el aparato de manera segura, además de entender los riesgos posibles. Los niños no deben realizar la limpieza y el mantenimiento. Apaga siempre la aspiradora antes de conectar o desconectar cualquier manguera con corriente, cabezal motorizado, cargador, batería u otras piezas eléctricas o mecánicas.
 - 9 **NO** manipules el enchufe ni la aspiradora con las manos mojadas.
 - 10 **NO** utilices el aparato sin haber colocado antes el depósito de polvo y el filtro.
 - 11 Utiliza solo filtros y accesorios de la marca Shark'. Los daños causados por filtros y accesorios de una marca distinta a Shark pueden no quedar cubiertos por la garantía.
 - 12 **NO** introduzcas ningún objeto en las aberturas del cabezal de los accesorios. **NO** utilices el aparato si hay alguna abertura obstruida; mantén las aberturas libres de polvo, pelusa, cabellos y todo lo que pueda reducir el flujo de aire.
 - 13 **NO** utilices el aparato si el flujo de aire en el cabezal o el accesorio es limitado. Si se obstruyen los conductos de aire o el cabezal motorizado, apaga la aspiradora. Desatasca las piezas antes de volver a utilizar la aspiradora.
 - 14 Mantén el cabezal y todas las aberturas de la aspiradora alejados del cabello, la cara, los dedos, los pies descalzos y la ropa suelta.
 - 15 **NO** utilices la aspiradora si no funciona correctamente, o si se ha caído, ha sufrido daños, se ha dejado a la intemperie o se ha sumergido en agua.
 - 16 Ten mucho cuidado durante su uso en escaleras.
 - 17 **NO** dejes la aspiradora sin vigilar mientras esté encendida.
 - 18 Cuando esté encendida, mueve constantemente la aspiradora sobre la alfombra para evitar dañar las fibras textiles.
 - 19 **NO** utilices el aparato para recoger lo siguiente:
 - a) Líquidos
 - b) Objetos de gran tamaño
 - c) Objetos duros o afilados (cristales, clavos, tornillos o monedas)

- d) Grandes cantidades de polvo (incluidos yeso, cenizas o ascuas)
- NO** utilices el aparato como accesorio de herramientas eléctricas para recoger polvo.
- e) Objetos en combustión o que despidan humo (ascuas, colillas o cerillas)
- f) Materiales inflamables o combustibles (líquido combustible, gasolina o queroseno)
- g) Materiales tóxicos (lejía, amoníaco o limpiatuberías)

- 20 **NO** utilices el aparato en las siguientes zonas:
 - a) Zonas mal iluminadas
 - b) Superficies húmedas o mojadas
 - c) Lugares al aire libre
 - d) Espacios cerrados o que puedan contener humos o vapores explosivos o tóxicos (líquido combustible, gasolina, queroseno, pintura, diluyentes de pintura, antipolillas o polvo inflamable)
- 21 Apaga la aspiradora antes de colocarla en la base de carga.
- 22 Apaga la aspiradora antes de realizar cualquier tarea de ajuste, limpieza, mantenimiento o de solucionar cualquier problema.
- 23 Deja que el filtro se seque completamente al aire antes de volver a colocarlo en la aspiradora para impedir que entre líquido en las piezas eléctricas.
- 24 **NO** alteres ni intentes reparar la aspiradora ni la batería tú mismo, y ciñete exclusivamente a las indicaciones de este manual. **NO** utilices la batería ni la aspiradora si se ha alterado o dañado. Las baterías dañadas o alteradas suponen un comportamiento imprevisible que podría derivar en fuego, explosiones o riesgo de lesiones.
- 25 Apaga siempre este aparato antes de conectar o desconectar el cabezal o el accesorio de mano.

LOTE DE BATERÍAS DE IONES LITIO

- 26 Esta aspiradora recibe alimentación por medio de la batería. Lee y sigue cuidadosamente todas las instrucciones de carga. **NO** transportes el aparato mientras presiones el botón de encendido/apagado con el dedo. **NO** cargues el aparato mientras esté encendido.

- 27 Utiliza únicamente el cargador y la batería que acompañan la unidad. El uso de un cargador incorrecto puede provocar que el aparato no se cargue o que funcione en condiciones inseguras. El uso de otra batería puede provocar riesgo de lesiones e incendio.
- 28 Mantén la batería alejada de objetos metálicos como clips, monedas, llaves, clavos o tornillos. El cortocircuito de los terminales de la batería aumenta el riesgo de incendio o quemaduras.
- 29 Si la batería se daña, podría expulsar líquido de su interior. Evita el contacto con el líquido, ya que puede provocar irritaciones o quemaduras. Si se produce contacto, enjuágate con agua. Acude a un médico si el líquido entra en contacto con los ojos.
- 30 La batería no se debe almacenar a temperaturas inferiores a 3 °C (37,4 °F) ni por encima de 40 °C (104 °F) para mantener su vida útil.
- 31 **NO** cargues la batería a temperaturas inferiores a 5 °C (40 °F) ni superiores a 40 °C (104 °F).
- 32 **NO** expongas la batería al fuego ni a temperaturas superiores a 130 °C, ya que podría explotar.
- 33 El aparato **NO** contiene piezas que el usuario pueda reparar. Con el fin de garantizar la seguridad, **NO** modifiques ni intentes reparar el aparato.
- 34 **NO** aspire materiales inflamables o combustibles (p. ej., líquido para encendedores, gasolina o queroseno) ni utilices la aspiradora cerca de ellos.
- 35 **NO** sumerjas la aspiradora en agua u otros líquidos.
- 36 Ten mucho cuidado durante su uso en escaleras.

GUARDA ESTAS INSTRUCCIONES

COMPONENTES INCLUIDOS

- A Shark® Wandvac Go
- B Boquilla rinconera para polvo
- C Accesorio para limpiar pelo de animales en diversas superficies
- D Soporte de carga
- E Acople para accesorios
- F Batería de iones de litio (preinstalada)

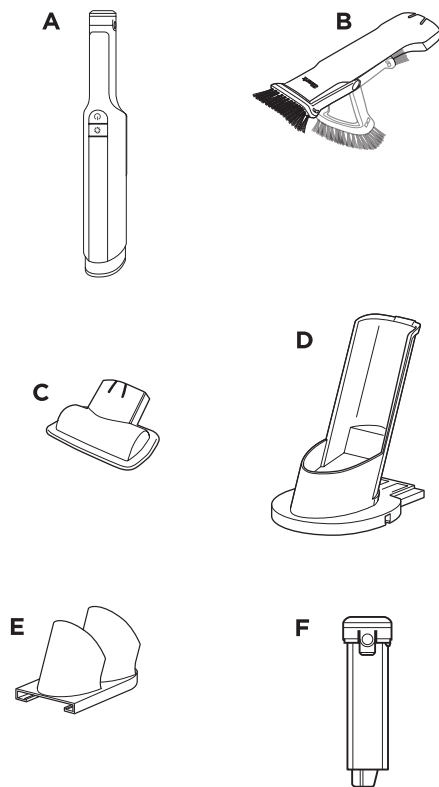

MONTAJE DEL SOPORTE DE CARGA

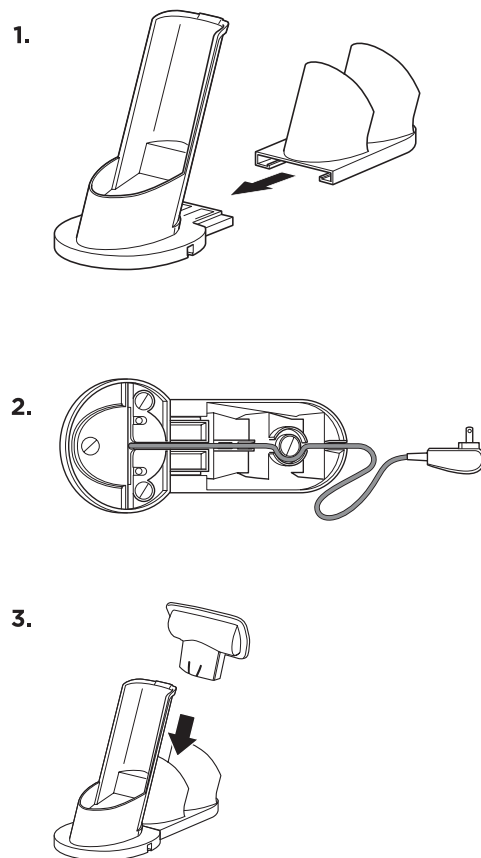

1. Desliza el **almacenamiento de accesorios integrado** sobre la parte trasera de la **base de carga** hasta que encaje en su lugar.
2. Pasa el cable a través de las ranuras de la parte inferior de la base de carga y el almacenamiento de accesorios, y luego a través de la ranura de la parte posterior.
3. Desliza los accesorios en las aberturas de los postes del acople de almacenamiento de accesorios integrado.

Para que el aparato funcione correctamente, asegúrate de que todas las piezas estén bien conectadas y encajadas.

BATERÍA DE IONES DE LITIO

Antes de usar la aspiradora por primera vez, carga la batería por completo. Tarda aproximadamente 3,5 horas.

TIEMPOS DE FUNCIONAMIENTO CON LA BATERÍA COMPLETAMENTE CARGADA

En uso



Luz azul fija

Batería baja



Parpadeo

Carga



Se enciende y se apaga

Cargada



Luz atenuada



RECICLAJE DE LA BATERÍA DE IONES DE LITIO

Cuando sea necesario sustituir la batería de iones de litio Shark® Li-ion, elimínala o recíclala de conformidad con la normativa y las ordenanzas locales. En algunas zonas, es ilegal tirar las baterías de iones de litio gastadas a la basura o a un contenedor de residuos sólidos municipal. Devuelve las baterías gastadas a un centro de reciclaje autorizado o bien a un minorista para que este se encargue de su reciclaje. Ponte en contacto con el centro de reciclaje más cercano para solicitar información sobre dónde depositar la batería gastada.

NOTA: La capacidad de las baterías Shark, como las baterías de iones de litio, suele disminuir con el paso del tiempo con respecto a la capacidad de una batería nueva.

Para adquirir otros accesorios, visita sharkclean.eu

NOTA: Una vez insertado el almacenamiento de accesorios, no se puede quitar.

CARGA

CARGAR MIENTRAS ESTÁ GUARDADO

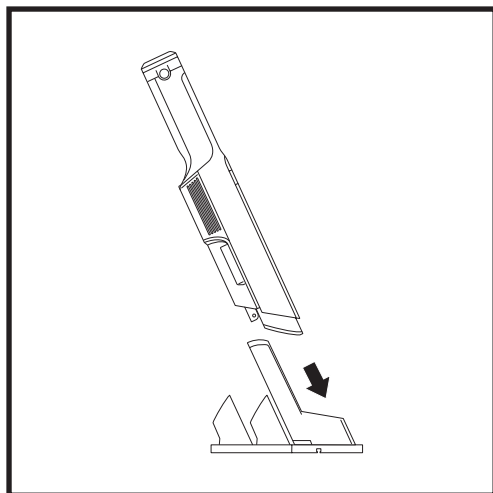

Carga la unidad deslizándola primero en la boquilla de la base de carga.

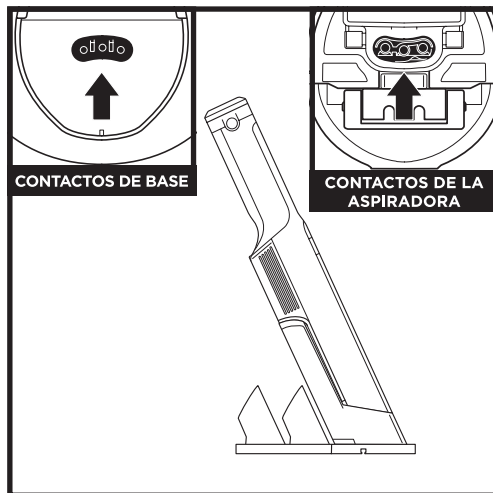

Asegúrate de que los contactos del tubo queden alineados con los contactos de la base de carga. Cuando la carga esté completa y necesites volver a utilizar la unidad, levántala de la placa de base.

RETIRAR LA BATERÍA

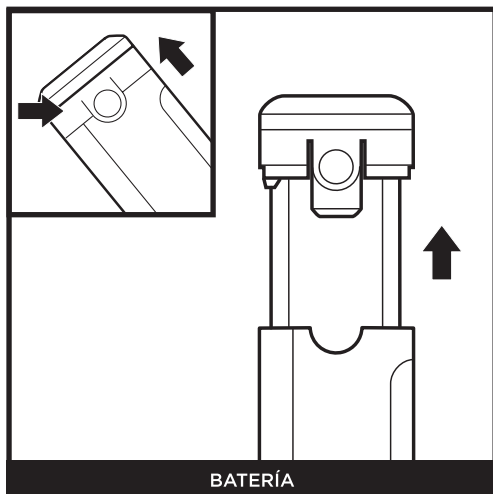

Para quitar la batería de la aspiradora de mano, presiona las pestañas de desenganche de la tapa de la batería y tira de ella hacia afuera. Para volver a instalarla, desliza la batería en el compartimento del mango hasta que encaje en su lugar.

NOTA: Cuando esté correctamente acoplada, los indicadores luminosos de carga de la aspiradora de mano empezarán a parpadear, indicando el inicio de la carga. Cuando se complete la carga, el botón de encendido/apagado se atenuará y luego se apagará.

NOTA: La unidad principal se suministra parcialmente cargada. Para un máximo tiempo de funcionamiento, cárgala totalmente antes del primer uso (aproximadamente, 3 horas). Dejar la unidad enchufada no perjudica la vida útil de la batería.

USO DE TU ASPIRADORA

CONTROLES

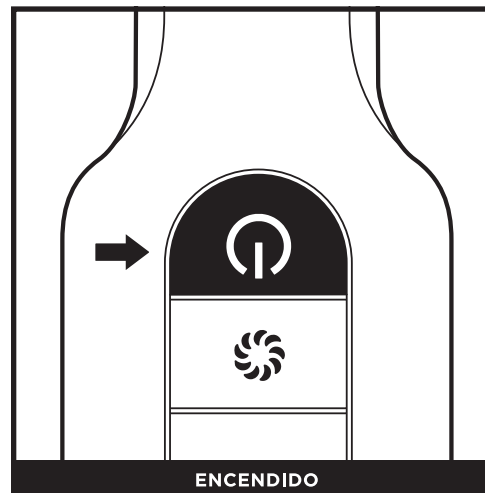

Pulse el botón de **encendido/apagado** del mango para encender el aparato. Para apagar la aspiradora, vuelve a pulsar ese botón.



Para un impulso adicional de la potencia, presiona el botón de **Aumentar**. Vuelve a presionarlo para recuperar la potencia normal.

USO DE TU ASPIRADORA

USO DE LOS ACCESORIOS

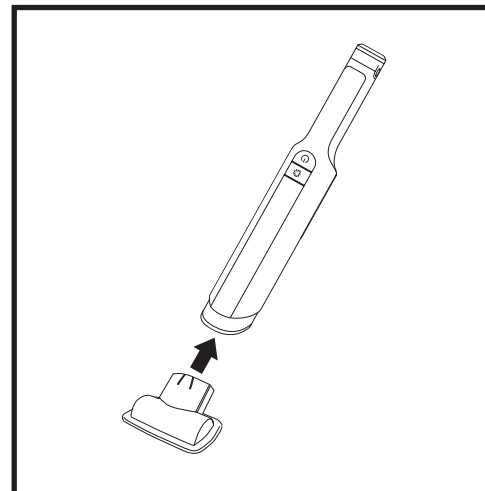

Para colocar un accesorio en la aspiradora de mano, deslízalo en la abertura de la boquilla. Para desacoplar el accesorio, deslízalo fuera del cabezal.

- A Boquilla
- B Boquilla rinconera estrecha para polvo
- C Herramienta para tapicerías
- D Herramienta para tapicerías anchas
- E Multiaccesorio para mascotas
- F Tubo de extensión de boquilla para suelo
- G Batería de repuesto
- H Funda de carga de batería

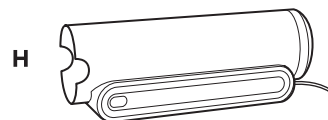
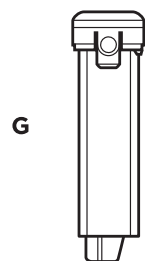
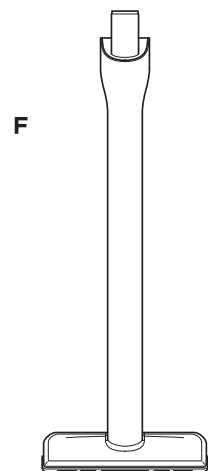
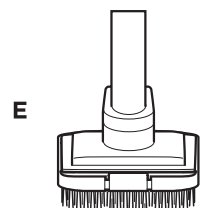
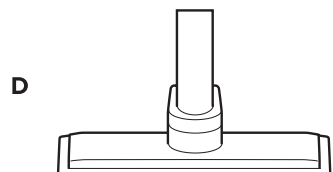
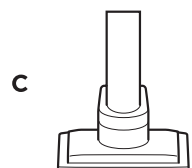
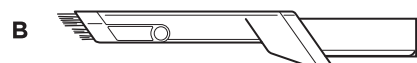
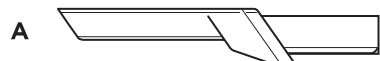

NOTA: No todos los accesorios se suministran con todos los modelos. Consulta la configuración de tu unidad en la Guía de inicio rápido adjunta. Si deseas adquirir otros accesorios, visita sharkninja.eu

VACIADO DEL DEPÓSITO DE POLVO

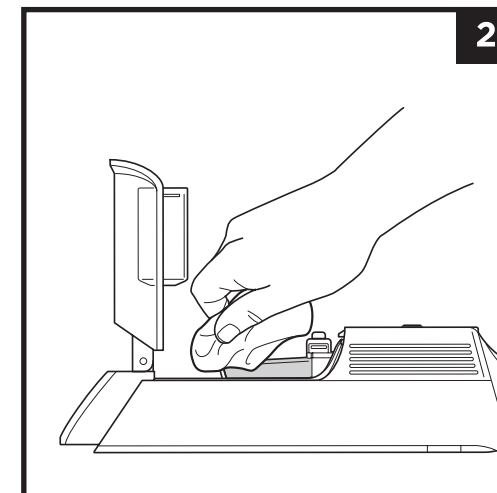
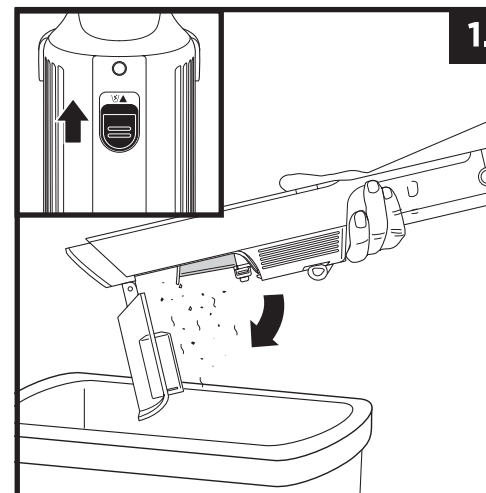

1. Con la aspiradora apagada, desliza el botón de desenganche **del depósito de polvo** de la parte posterior de la aspiradora hacia ti y se abrirá el depósito de polvo. Golpea ligeramente la pantalla del filtro para hacer caer el polvo y la suciedad/residuos.

2. Pasa suavemente un paño dentro del **depósito de polvo** para limpiarlo de polvo y suciedad.

LIMPIEZA DEL FILTRO

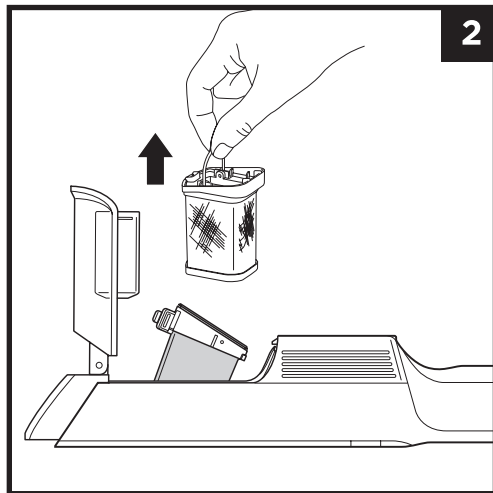
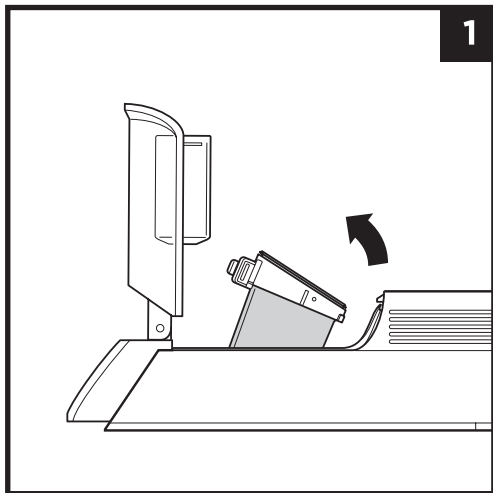

1. Con el depósito de polvo retirado y el aparato apagado, pellizca ambos lados de la carcasa del filtro y gírala hacia arriba para acceder al filtro.

2. Sostén la carcasa del filtro sobre un recipiente. Levanta el filtro de tela por la anilla metálica para extraerlo del alojamiento. Golpea ligeramente para eliminar el polvo y la suciedad/residuos; luego enjuaga solo con agua. Deja que el filtro se seque al aire durante al menos 24 horas o hasta que esté completamente seco antes de volver a instalarlo.

NOTA: No laves ninguna pieza de esta aspiradora ni sus accesorios en el lavavajillas.

RESOLUCIÓN DE PROBLEMAS

⚠ ADVERTENCIA: Para reducir el riesgo de descargas eléctricas y puestas en marcha accidentales, desconecta la alimentación de la aspiradora y retira la batería antes de solucionar cualquier fallo.

La aspiradora no recoge la suciedad. Aspiración nula o reducida. El botón de encendido/apagado parpadea en blanco seis veces, en intervalos de 2 segundos.

- Revisa los filtros para comprobar si es necesario limpiarlos. Sigue las instrucciones para enjuagar y dejar secar los filtros al aire por completo antes de volver a colocarlos.

La aspiradora se apaga sola.

Hay varias posibles razones por las que la aspiradora puede apagarse sola, como obstrucciones, problemas con la batería y sobrecalentamiento. Si la aspiradora se apaga sola, realiza alguno de los siguientes pasos:

1. Enciende el aparato y comprueba los indicadores luminosos de carga de la batería en la aspiradora. Si hace falta recargarla, apaga la aspiradora antes de cargarla.
2. Vacía el depósito de polvo y limpia los filtros (consulta el apartado de Limpieza del depósito de polvo y del filtro).
3. Comprueba los accesorios y las entradas de aire y elimina cualquier bloqueo.
4. Deja que la unidad y la batería se enfríen durante al menos 45 minutos hasta que vuelvan a estar a temperatura ambiente.
5. Pulsa el botón de encendido/apagado para volver a encender la aspiradora.

BOTÓN DE ENCENDIDO/APAGADO	QUÉ SIGNIFICA	QUÉ HACER
La aspiradora se apaga. El botón de encendido/apagado parpadea cinco veces, en intervalos de 2 segundos, y luego se para.	Inicio de bajo voltaje.	Con el aparato apagado, revisa la abertura de la boquilla para ver si hay obstrucciones. Elimina cualquier obstrucción. Deja que la unidad y la batería se enfríen durante al menos 45 minutos, hasta estar a temperatura ambiente. Es necesario cargar la batería. Cárgala completamente (aproximadamente, 3,5 horas) colocando la aspiradora en el soporte de carga. Si el problema persiste, ponte en contacto con el Servicio de Atención al Cliente.
El botón del modo Boost está parpadeando.	Sobrecalentamiento en el motor.	Deja que la aspiradora y la batería se enfríen a temperatura ambiente durante unos 45 minutos. Mientras esperas, consulta la sección de limpieza y elimina cualquier obstrucción. Esto puede impedir el flujo de aire. La unidad se puede colocar en el cargador y empezará a cargarse cuando alcance la temperatura normal.
El botón del modo Boost parpadea cinco veces, en intervalos de 2 segundos, y luego se para.	Sobrevelocidad.	Con el aparato apagado, revisa la abertura de la boquilla para ver si se ha producido algún atasco u obstrucción. Elimina cualquier obstrucción. Si el problema persiste, ponte en contacto con el Servicio de Atención al Cliente.

NOTA: Si la aspiradora sigue sin funcionar adecuadamente, ponte en contacto con el servicio de atención al cliente llamando al 900 839 453 o en Sharkclean.eu

GARANTÍA LIMITADA DE DOS (2) AÑOS

Cuando adquiere un producto en España en calidad de consumidor, a usted le amparan derechos legales en lo que respecta a la calidad de dicho producto. Usted puede hacer valer esos derechos legales ante su proveedor. No obstante, Shark confía tanto en la calidad de sus productos (los "Productos") que le otorgamos una garantía adicional del fabricante de hasta dos años. Esta garantía solo resulta de aplicación a los Productos en el caso de que estos hayan sido comprados nuevos y sin ningún tipo de uso. Estos términos y condiciones se aplican solamente a nuestras garantías, sin que sus derechos legales como comprador se vean afectados.

¿Cómo debo registrar mi garantía?

Puede registrar su garantía en línea en un plazo de 28 días a partir de la fecha de compra. Para ahorrar tiempo, le informamos de que necesitará los siguientes datos de su máquina:

- Número de modelo
- Número de serie (solo si está disponible)
- Fecha de compra del producto (factura, recibo o albarán)

Para el registro en línea, visite www.sharkclean.eu

Si registra su garantía en línea, recibirá inmediatamente la confirmación de que hemos recibido sus datos.

Para obtener información sobre nuestra política de privacidad, visite www.sharkclean.eu

IMPORTANTE

- La garantía cubre el Producto durante dos (2) años a partir de la fecha de compra.
- Le rogamos que conserve en todo momento la factura o el recibo de compra. Si necesita utilizar la garantía, deberá proporcionarnos la factura o el recibo de compra para comprobar que la información suministrada es correcta. En caso de no poder presentar una factura o un recibo de compra válido, la garantía quedará invalidada.

¿Cuánto tiempo duran las garantías de nuestros Productos?

La confianza en nuestro diseño y en nuestro control de calidad nos permite garantizar su Producto por un total de dos (2) años.

¿Qué cubre la garantía?

La reparación o la sustitución de su Producto (a discreción de Shark), incluidas piezas y mano de obra —en caso de que existiese algún defecto en el diseño, en los materiales o en el acabado— y los gastos de transporte y envío. Nuestra garantía es adicional a sus derechos legales como consumidor.

¿Qué aspectos no cubre la garantía?

- Obstrucciones: para obtener información sobre cómo desatascar la aspiradora, consulte las instrucciones.
- Desgaste normal de las piezas que requieren un mantenimiento o una sustitución regulares para asegurar el funcionamiento adecuado de la unidad.
- Daño accidental y fallos debidos a uso o mantenimiento incorrecto, descuido, maniobras imprudentes o manipulación de la aspiradora que no respete lo indicado en las instrucciones de Shark suministradas con el aparato.
- Uso de la aspiradora para fines distintos de la limpieza normal del hogar.
- Montaje de componentes o accesorios en contradicción con las instrucciones.
- Uso de piezas o accesorios que no sean originales de Shark.
- Instalación incorrecta (salvo que la haya efectuado Shark).

¿Dónde puedo adquirir recambios y accesorios originales Shark?

Los recambios y accesorios Shark están diseñados por los mismos ingenieros que desarrollan las mopas las aspiradoras Shark. Puede ver el catálogo de recambios, piezas de repuesto y accesorios Shark correspondientes a todas las máquinas Shark en www.sharkclean.eu.

Recuerde que el uso de recambios no originales de Shark podría anular la garantía del fabricante. No obstante, sus derechos legales no se verán afectados.

MERCI

d'avoir acheté l'aspirateur à main Shark®



Pour bénéficier de l'extension de garantie pour votre produit, il vous suffit **d'enregistrer votre produit à l'adresse** :

 [Sharkclean.co.uk/register-guarantee/](https://sharkclean.co.uk/register-guarantee/)

 +33 (800) 908874

 Scannez le QR code avec un appareil mobile

Veuillez noter que les produits achetés directement auprès de Shark® sont automatiquement enregistrés.

NOTEZ CES INFORMATIONS

Numéro de modèle : _____

Date d'achat
(conservez votre justificatif d'achat) : _____

Magasin d'achat : _____

CARACTÉRISTIQUES TECHNIQUES

Tension : 14,4 V 

À LIRE ATTENTIVEMENT ET À CONSERVER POUR CONSULTATION ULTÉRIEURE.

Cette notice d'utilisation a été conçue pour vous aider à parfaitement comprendre le fonctionnement de votre nouvel aspirateur à main Shark®.

Si vous avez des questions, veuillez appeler le service client au +33 (800) 908874.

**TABLE DES MATIÈRES**

Consignes de sécurité importantes	60
Contenu	62
Station de charge	62
Batterie Lithium-Ion	63
Recharge	64
Utilisation de votre aspirateur	65
Accessoires supplémentaires disponibles	66
Entretien de votre aspirateur à main	67
Vidage du bac à poussière68
Nettoyage du filtre68
Guide de dépannage	69
Garantie	70



Ce marquage indique que cet appareil ne doit pas être jeté avec les autres déchets ménagers. Pour prévenir une éventuelle nocivité pour l'environnement ou la santé résultant de la mise au rebut non conforme des déchets, recyclez l'appareil de manière responsable afin de favoriser la réutilisation durable des matériaux. Pour renvoyer votre appareil usagé, utilisez les systèmes de retour et de collecte, ou contactez le détaillant auprès duquel cet appareil a été acheté. Celui-ci pourra procéder au recyclage de cet appareil dans le respect de l'environnement.

CONSIGNES DE SÉCURITÉ IMPORTANTES

APPAREIL DESTINÉ UNIQUEMENT À UN USAGE DOMESTIQUE • VEUILLEZ LIRE TOUTES LES INSTRUCTIONS AVANT D'UTILISER CET ASPIRATEUR.

Pour réduire les risques de choc et de démarrage intempestif, mettez l'appareil hors tension et retirez la batterie Lithium-Ion avant de procéder à l'entretien.

⚠ AVERTISSEMENT

POUR RÉDUIRE LES RISQUES D'INCENDIE, DE CHOCs ÉLECTRIQUES, DE BLESSURES OU DE DOMMAGES MATÉRIELS :

- 1 Cet aspirateur contient des branchements électriques, un câblage électrique et des pièces mobiles pouvant exposer l'utilisateur à des risques.
 - 2 Avant chaque utilisation, vérifiez soigneusement qu'aucune pièce n'est endommagée. Si une pièce est endommagée, cessez d'utiliser l'appareil.
 - 3 Utilisez uniquement des pièces de rechange identiques aux pièces originales.
 - 4 Cet aspirateur ne comporte aucune pièce réparable.
 - 5 Utilisez l'appareil exclusivement comme décrit dans la présente notice d'utilisation. Veillez à **NE PAS** utiliser l'aspirateur à des fins autres que celles décrites dans cette notice.
 - 6 À l'exception des filtres et du bac à poussière, veillez à **NE PAS** exposer les pièces de l'aspirateur à de l'eau ou à d'autres liquides.
 - 7 Veillez à **NE PAS** laisser l'appareil entre les mains d'enfants. Garder l'appareil et son câble d'alimentation hors de portée des enfants. Cet appareil ne doit pas être utilisé comme un jouet. Redoubler de vigilance en cas d'utilisation de l'appareil à proximité d'enfants.
- UTILISATION**
- 8 Cet appareil peut être utilisé par des personnes dont les capacités mentales, sensorielles ou physiques sont réduites, ou présentant un manque d'expérience et de connaissances, à condition qu'elles soient surveillées ou aient reçu des instructions sur la manière d'utiliser l'appareil en toute sécurité, et qu'elles comprennent les risques liés à son utilisation. Le nettoyage et l'entretien par l'utilisateur ne doivent pas être effectués par des enfants. Éteignez toujours l'aspirateur avant d'installer ou de retirer tout câble d'alimentation électrique, brosse motorisée, chargeur, batterie, ou autre pièce électrique ou mécanique.
 - 9 **NE PAS** manipuler la prise ou l'aspirateur avec les mains mouillées.
 - 10 **NE PAS** utiliser sans mettre en place le bac à poussière et le filtre.
 - 11 Utiliser uniquement des filtres et accessoires de la marque Shark®. Tout dommage provoqué par l'utilisation d'autres filtres et accessoires que ceux d'origine Shark n'est pas couvert par la garantie.
 - 12 Veillez à **NE PAS** introduire d'objets dans la brosse ou dans les ouvertures des accessoires. Veillez à **NE PAS** utiliser l'appareil si une ouverture est bouchée ; enlevez la poussière, les peluches, les poils et tout ce qui peut gêner le passage de l'air.
 - 13 Veillez à **NE PAS** utiliser si l'air ne circule pas correctement dans la brosse ou les accessoires. En cas d'obstruction des aérations ou de la brosse rotative motorisée, éteignez l'aspirateur. Éliminez toute obstruction avant de rallumer l'appareil.
 - 14 N'approchez pas la brosse et toutes les ouvertures de l'aspirateur des cheveux, du visage, des doigts, des pieds nus ou de vêtements amples.
 - 15 Veillez à **NE PAS** utiliser l'aspirateur s'il ne fonctionne pas correctement, s'il est tombé par terre ou dans l'eau, s'il a été endommagé ou laissé à l'extérieur.
 - 16 Redoublez de vigilance lors du nettoyage d'escaliers.
 - 17 Veillez à **NE PAS** laisser l'aspirateur sans surveillance lorsqu'il est allumé.
 - 18 Lorsqu'il est allumé, déplacez constamment l'aspirateur sur la surface du tapis pour éviter d'endommager ses fibres.
 - 19 **NE PAS** utiliser pour aspirer :
 - a) des liquides ;
 - b) de gros objets ;
 - c) des objets durs ou pointus (verre, pointes, vis ou pièces de monnaie) ;
 - d) de grosses quantités de poussière (notamment la poussière de plâtre, les cendres ou les braises).**NE PAS** utiliser comme accessoire pour alimenter des outils destinés au ramassage de la poussière.
 - e) des objets fumants ou en cours de combustion (cendres chaudes, mégots de cigarettes ou allumettes) ;
 - f) des produits inflammables ou combustibles (essence à briquet, carburant ou kérosène) ;
 - g) des solutions toxiques (eau de javel, ammoniaque ou nettoyant pour canalisations)

- 20 **NE PAS** utiliser dans les zones suivantes :
 - a) zones peu éclairées ;
 - b) surfaces humides ou mouillées ;
 - c) zones extérieures ;
 - d) espaces fermés pouvant contenir des vapeurs ou fumées explosives ou toxiques (essence à briquet, carburant, kérosène, peinture, diluants à peinture, produits antimites ou poussières inflammables)
- 21 Éteignez l'aspirateur avant de le placer sur sa station de charge.
- 22 Éteignez l'aspirateur avant tout ajustement, nettoyage, entretien ou dépannage.
- 23 Laissez tous les filtres sécher complètement à l'air libre avant de les remettre dans l'aspirateur, afin d'éviter que le liquide ne soit aspiré dans les pièces électriques.
- 24 **NE PAS** modifier ou tenter de réparer l'aspirateur ou la batterie par vous-même, sauf comme indiqué dans cette notice. **NE PAS** utiliser la batterie ou l'aspirateur si l'un ou l'autre a été modifié ou endommagé. Des batteries endommagées ou modifiées peuvent présenter des comportements imprévisibles entraînant des incendies, des explosions ou des risques de blessures.
- 25 Toujours mettre hors tension cet appareil avant de connecter ou de déconnecter l'outil manuel.
- 26 Pour conserver une longue durée de vie, la batterie ne doit pas être stockée à une température inférieure à 3 °C (37,4 °F) ou supérieure à 40 °C (104 °F).
- 27 Veillez à **NE PAS** mettre la batterie en charge à une température inférieure à 5 °C (40 °F) ou supérieure à 40 °C (104 °F).
- 28 **NE PAS** exposer l'appareil au feu ou à des températures supérieures à 130 °C (266 °F) car il risquerait d'exploser.
- 29 Il n'y a PAS de pièces réparables à l'intérieur. Pour votre sécurité, **NE PAS** modifier ou tenter de réparer l'appareil.
- 30 **NE PAS** aspirer de produits inflammables ou combustibles (par exemple de l'essence à briquet, du carburant, du kérosène) et ne pas utiliser l'aspirateur dans des zones où ces produits peuvent être présents.
- 31 **NE PAS** immerger l'aspirateur dans l'eau ou tout autre liquide.
- 32 Redoublez de vigilance lors du nettoyage d'escaliers.

PACK BATTERIE LITHIUM-ION

- 26 L'aspirateur est alimenté par la batterie. Lisez et suivez attentivement toutes les instructions relatives au chargement. Lorsque la batterie LITHIUM-ION est connectée à l'appareil, **NE PAS** déplacer l'appareil en posant votre doigt sur le bouton marche/arrêt. **NE PAS** charger l'appareil lorsqu'il est allumé.
- 27 Utilisez exclusivement le chargeur fourni avec l'appareil. L'utilisation d'un chargeur inadéquat peut entraîner une incapacité à charger et/ou des conditions dangereuses. L'utilisation d'une autre batterie peut générer un risque de blessure et d'incendie.
- 28 Tenez la batterie à l'abri des objets métalliques tels que les trombones, les pièces de monnaie, les clés, les clous ou les vis. Court-circuiter les bornes de la batterie augmente le risque d'incendie ou de brûlures.
- 29 Si la batterie est endommagée, du liquide peut être éjecté de la batterie. Évitez tout contact avec ce liquide, car il peut provoquer des irritations ou des brûlures. En cas de contact, lavez la zone à l'eau. En cas de contact avec les yeux, demandez de l'aide médicale.

CONSERVEZ CETTE NOTICE D'UTILISATION

CONTENU

- A Aspirateur à main Shark® Wandvac
- B Embout 2-en-1 brosse et suceur plat
- C Embout multi-surfaces
- D Station de charge
- E Rangement à accessoire intégré
- F Batterie lithium-ion (préinstallée)

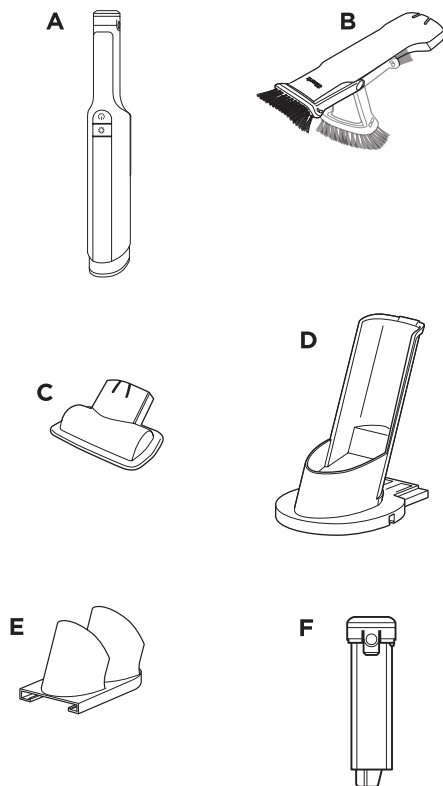

STATION DE CHARGE

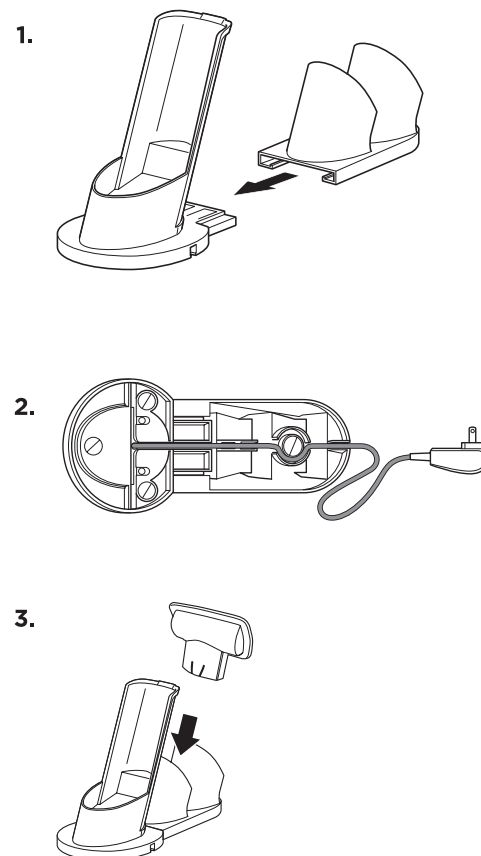

1. Emboîtez le **support à accessoires fourni** sur le dos de la **station de charge**.
2. Faites passer le cordon dans les trous de la station de charge et du support à accessoires, puis par le trou à l'arrière.
3. Insérez les accessoires dans les fentes de fixation du support à accessoires fourni.

Pour garantir un fonctionnement optimal, veillez à ce que l'ensemble des pièces soient parfaitement positionnées et emboîtées.

BATTERIE LITHIUM-ION

Avant la première utilisation, rechargez complètement la batterie. Une charge complète prend environ 3,5 heures.

AUTONOMIE D'UNE BATTERIE COMPLÈTEMENT CHARGÉE

Pendant l'utilisation



Bleu fixe

Batterie faible



Clignote

Chargement



Apparaît
et disparaît

Chargée



Faible



RECYCLAGE DE LA BATTERIE LITHIUM-ION

Lorsque vous devez remplacer votre batterie lithium-ion Shark®, jetez-la ou recyclez-la conformément aux directives et réglementations locales. Dans certaines régions, il est interdit de jeter les batteries lithium-ion dans la poubelle ou une déchèterie municipale. Déposez ou envoyez la batterie usagée dans un centre de recyclage agréé ou chez un revendeur pour recyclage. Pour plus d'informations sur les endroits où déposer votre batterie, contactez votre centre de recyclage local.

REMARQUE : Comme toutes les batteries lithium-ion, la batterie Shark est à 100 % de ses capacités lorsqu'elle est neuve, puis perd progressivement de sa capacité au fil du temps.

Pour acheter des accessoires supplémentaires, rendez-vous sur le site sharkclean.eu

REMARQUE : Une fois le support à accessoires fixé, il ne peut plus être retiré.

CHARGEMENT

CHARGEMENT SUR LA STATION DE CHARGE

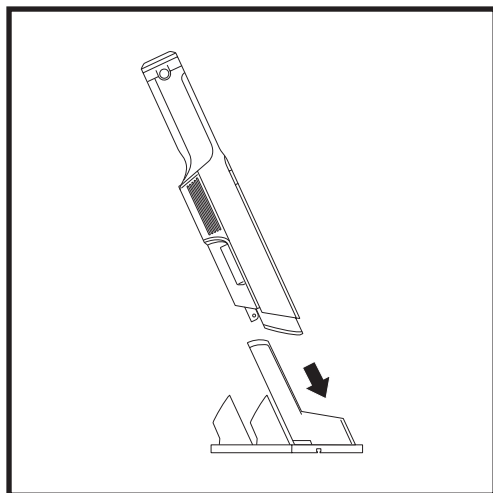

Pour recharger l'appareil, glissez-le par l'avant dans la station de charge.

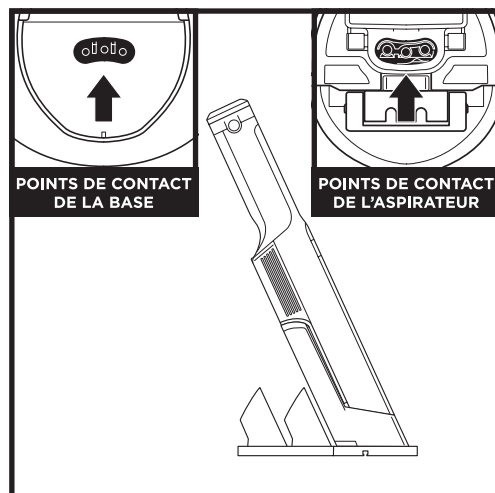

Vérifiez que les points de contact de l'aspirateur sont alignés avec ceux de la station de charge.

Une fois l'appareil rechargé, retirez-le de sa station en le soulevant afin de l'utiliser.

RETRAIT DE LA BATTERIE

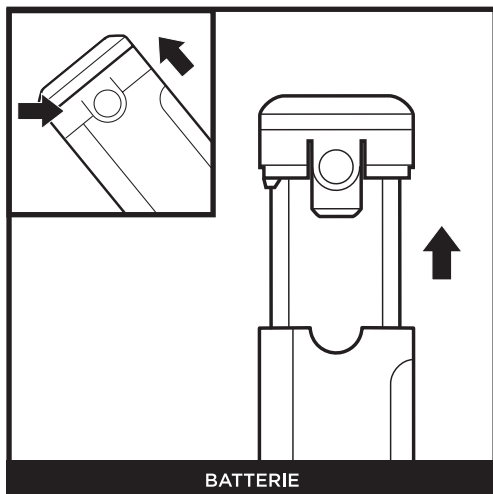

Pour retirer la batterie de l'aspirateur à main, appuyez sur les languettes de déverrouillage situées sur le haut de la batterie et faites-la glisser pour l'extraire. Pour remettre la batterie en place, glissez-la dans le compartiment de la poignée jusqu'à ce que vous entendiez un clic.

REMARQUE : Lorsque l'appareil est correctement positionné sur la station, les voyants lumineux de charge sur l'aspirateur à main clignotent, indiquant que le chargement a commencé. Une fois l'appareil rechargé, le bouton marche/arrêt s'éteint progressivement.

REMARQUE : L'appareil est livré partiellement chargé. Pour une autonomie optimale, rechargez complètement la batterie avant la première utilisation (environ 3 heures). Laisser l'appareil branché n'affectera pas la durée de vie de la batterie.

UTILISATION DE VOTRE ASPIRATEUR

COMMANDES



Pour mettre l'aspirateur sous tension, appuyez sur le bouton **Marche/Arrêt** sur la poignée. Pour éteindre l'aspirateur, appuyez à nouveau sur ce bouton.



Pour augmenter la puissance d'aspiration, appuyez sur le bouton **Boost**. Pour revenir à la puissance normale, relâchez le bouton.

UTILISATION DE VOTRE ASPIRATEUR

UTILISATION DES ACCESSOIRES

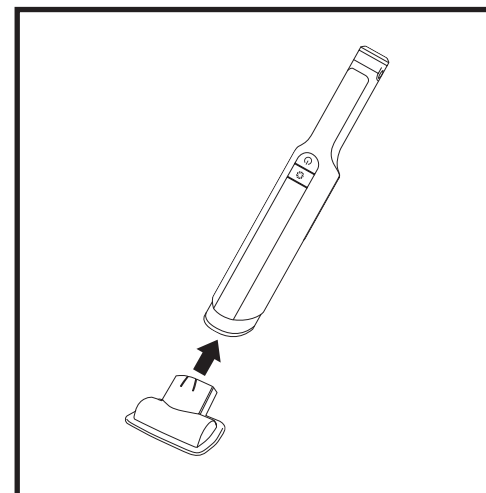

Pour fixer un accessoire sur l'aspirateur, insérez-le au bout de l'appareil. Pour retirer un accessoire, tirez simplement dessus.

- A Suceur plat
- B Embout 2-en-1 brosse et suceur plat
- C Embout pour tissus d'ameublement
- D Embout large pour tissus d'ameublement
- E Embout multi-usages spécial animaux
- F Manche de rallonge avec tête d'aspiration intégrée
- G Batterie de rechange
- H Étui de chargement pour batterie

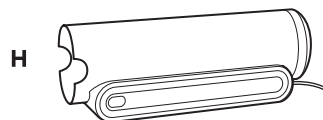
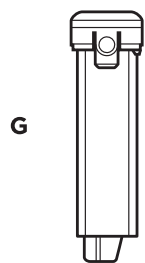
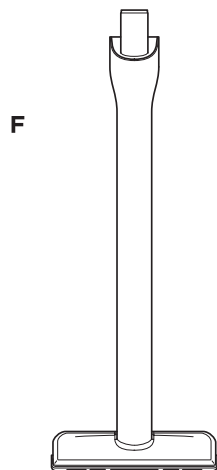
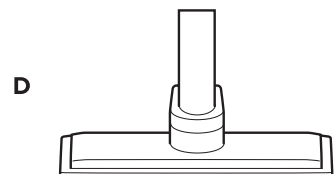
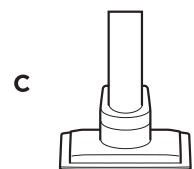
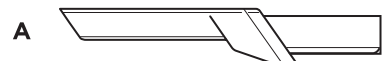

REMARQUE : tous les accessoires ne sont pas fournis avec tous les appareils. Reportez-vous au Guide de démarrage rapide ci-joint pour connaître les accessoires inclus avec votre appareil. Pour commander des accessoires supplémentaires, rendez-vous sur le site sharkaccessories.eu

VIDAGE DU BAC À POUSSIÈRE

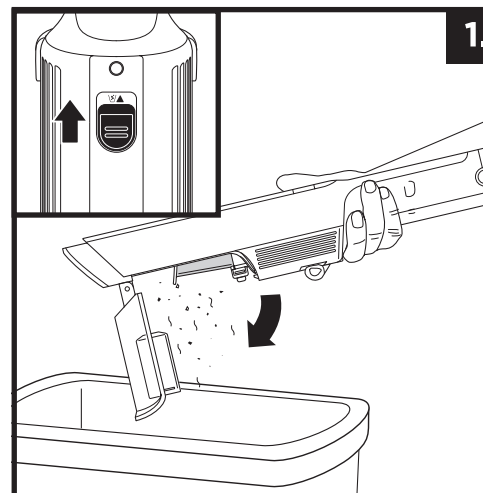

1. Après avoir éteint l'appareil, faites glisser vers vous le bouton de déverrouillage du **bac à poussière** au dos de l'appareil pour l'ouvrir. Tapotez légèrement le tamis du filtre pour faire tomber la poussière et les saletés.

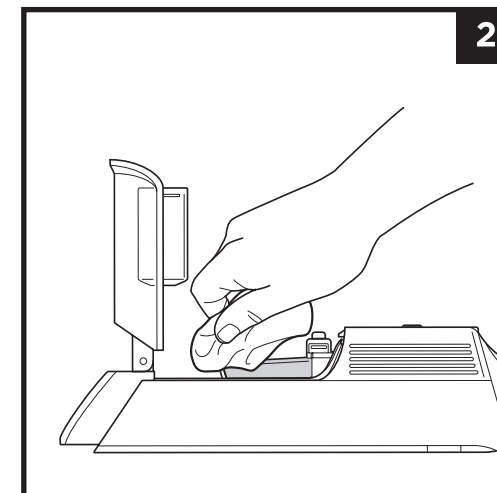

2. Essuyez délicatement le tamis du **bac à poussière** avec un chiffon pour retirer la poussière et la saleté.

NETTOYER LE FILTRE

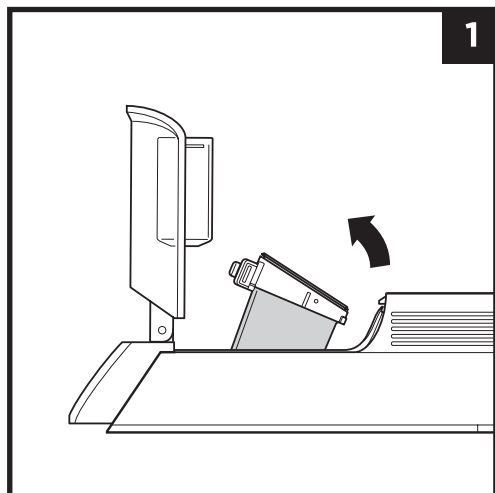

1. L'appareil éteint et le bac à poussière retiré, attrapez le boîtier du filtre par les deux côtés et faites-le pivoter pour accéder au filtre.

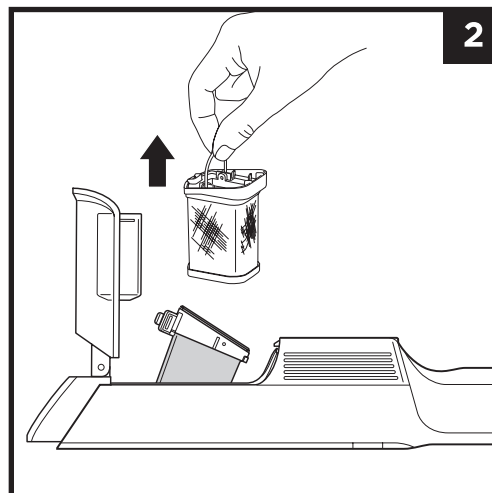

2. Tenez le boîtier du filtre au-dessus d'une poubelle. Soulevez le filtre par l'anneau en métal pour le retirer de son boîtier. Tapotez légèrement pour retirer la poussière et les saletés, puis rincez-le à l'eau uniquement. Laissez le filtre sécher à l'air libre pendant au moins 24 h ou jusqu'à ce qu'il soit complètement sec avant de le réinstaller.

REMARQUE : ne lavez pas les pièces ou accessoires au lave-vaisselle.

RÉSOLUTION DES PROBLÈMES

⚠ AVERTISSEMENT : pour réduire les risques de choc et de démarrage intempestif, mettez l'appareil hors tension et retirez la batterie avant de procéder à l'entretien.

L'aspirateur n'aspire pas les débris. L'aspiration est faible ou nulle. Le bouton d'alimentation clignote en blanc six fois toutes les 2 secondes.

- Vérifiez si les filtres doivent être nettoyés. Suivez les instructions pour rincer et sécher complètement les filtres à l'air libre avant de les réinstaller.

L'aspirateur s'éteint tout seul.

L'aspirateur peut s'éteindre tout seul pour plusieurs raisons : des obstructions, une batterie défectueuse ou une surchauffe. Si l'aspirateur s'éteint tout seul, procédez comme suit :

1. Allumez l'aspirateur et vérifiez les voyants lumineux de l'aspirateur indiquant l'état de la batterie. Si la batterie doit être rechargée, éteignez l'aspirateur avant de le brancher sur la station.
2. Videz le bac à poussière et nettoyez les filtres (reportez-vous à la section Nettoyage du bac à poussière et du filtre).
3. Vérifiez les accessoires et les ouvertures d'entrée pour éliminer les éventuelles obstructions.
4. Laissez l'appareil et la batterie refroidir pendant 45 minutes minimum jusqu'à ce qu'ils reviennent à température ambiante.
5. Appuyez sur l'interrupteur Marche/Arrêt pour redémarrer l'aspirateur.

BOUTON D'ALIMENTATION	SIGNIFICATION	ACTION À EFFECTUER
L'aspirateur s'éteint. Le bouton d'alimentation clignote 5 fois toutes les 2 secondes, puis s'arrête.	Faible puissance au démarrage.	Éteignez l'aspirateur, puis vérifiez s'il y a des obstructions dans le tube d'aspiration. Retirez les éventuelles obstructions. Laissez l'appareil et la batterie refroidir pendant 45 minutes minimum jusqu'à ce qu'ils reviennent à température ambiante. La batterie peut devoir être rechargée. Rechargez complètement la batterie (environ 3,5 heures) en plaçant l'aspirateur sur sa station de charge. Si le problème persiste, contactez le service client.
Le bouton du mode Boost clignote.	Le moteur est en surchauffe.	Laissez l'aspirateur et la batterie refroidir à température ambiante pendant environ 45 mn. En attendant, retirez les éventuelles obstructions (voir la section Nettoyage). Celles-ci peuvent empêcher l'air de circuler. L'appareil peut alors être placé sur la station et commencera à se recharger lorsqu'il aura atteint la température normale.
Le bouton du mode Boost clignote 5 fois toutes les 2 secondes, puis s'arrête.	Vitesse excessive.	Éteignez l'appareil, puis vérifiez l'absence de débris ou bouchons de poussière dans le tube. Retirez les éventuelles obstructions. Si le problème persiste, contactez le service client.

REMARQUE : Si l'aspirateur ne fonctionne toujours pas correctement, contactez le service client au **+33 (800) 908874** ou sur **Sharkclean.eu**

Lorsqu'un client achète un produit en France, il bénéficie des droits légaux relatifs à la qualité du produit (vos « droits légaux »). Le client peut faire valoir ces droits à l'encontre de son détaillant. Toutefois, Shark a une grande confiance dans la qualité de ses produits et offre donc une garantie fabricant supplémentaire pour la batterie pouvant aller jusqu'à 2 ans. Les présentes conditions se réfèrent uniquement à notre garantie fabricant et ne portent aucune atteinte à vos droits légaux.

Chaque appareil Shark est livré avec une garantie gratuite pour les pièces et la main-d'œuvre. Notre service client est joignable au +33 (800) 908874 du lundi au vendredi de 9h à 20h, le samedi de 9h à 19h et le dimanche de 10h à 18h30. L'appel est gratuit et vous serez directement mis en relation avec un représentant Shark. Vous trouverez également une assistance en ligne sur le site www.sharkclean.eu

Comment puis-je enregistrer mon extension de garantie Shark* ?

Vous pouvez enregistrer votre garantie en ligne dans un délai de 28 jours après la date d'achat de votre produit. Pour gagner du temps, préparez les données suivantes de votre appareil :

- Numéro de modèle
- Date à laquelle vous avez reçu l'appareil (ticket de caisse du magasin ou bon de livraison)

Pour l'enregistrement en ligne, rendez-vous sur www.sharkclean.co.uk/register-guarantee

Les produits achetés directement auprès de Shark sont automatiquement enregistrés.

IMPORTANT

- La garantie fabricant couvre votre produit pendant 2 ans à partir de la date de livraison.
- Il est indispensable de conserver le justificatif d'achat. Pour utiliser la garantie, vous devrez présenter votre justificatif d'achat afin que nous puissions vérifier vos droits. L'impossibilité de présenter un justificatif d'achat valable peut annuler la garantie.

Quelle est la durée de la garantie commerciale parallèle Shark ?

Compte tenu de la qualité de nos produits, votre nouvel aspirateur Shark bénéficie d'une garantie de trois ans.

Qu'est-ce qui est couvert par la garantie gratuite Shark ?

La réparation ou le remplacement de votre appareil Shark (Shark décide, à sa discrétion, s'il est préférable de remplacer ou de réparer l'appareil), y compris les pièces et la main-d'œuvre. Une garantie Shark s'ajoute à vos droits statutaires en tant que consommateur.

Qu'est-ce qui n'est pas couvert par la garantie gratuite Shark ?

- 1 Obstructions : pour savoir comment déboucher votre aspirateur, veuillez consulter les instructions.
- 2 L'usure normale des pièces qui nécessitent un entretien régulier et/ou un remplacement pour assurer le bon fonctionnement de votre appareil.
- 3 Les dommages accidentels, les défauts causés par des négligences, un manque d'entretien, une mauvaise utilisation ou une manipulation inappropriée de l'aspirateur n'étant pas conformes à la notice d'utilisation Shark fournie avec votre appareil.
- 4 L'utilisation de l'aspirateur à des fins autres que l'usage domestique normal.
- 5 L'utilisation de pièces n'ayant pas été assemblées ou installées conformément à la notice d'utilisation.
- 6 Les installations défectueuses (sauf si elles ont été réalisées par Shark).

Où puis-je acheter des pièces de rechange et des accessoires d'origine Shark ?

Les pièces de rechange et les accessoires Shark sont développés par les mêmes ingénieurs qui ont conçu votre aspirateur à main Shark. Vous trouverez une gamme complète de pièces de rechange et d'accessoires Shark pour tous les appareils Shark sur le site www.sharkclean.eu

Veuillez noter que la garantie ne couvre pas les dommages résultant de l'utilisation d'autres pièces détachées que les pièces détachées Shark. Cependant, vos droits statutaires ne sont pas affectés.

Indépendamment de la garantie commerciale, le vendeur reste tenu de la garantie légale de conformité et de la garantie légale des vices cachés.

Article L 217-4 du Code de la consommation : "Le vendeur est tenu de livrer un bien conforme au contrat et répond des défauts de conformité existant lors de la délivrance.

Il répond également des défauts de conformité résultant de l'emballage, des instructions de montage ou de l'installation lorsque celle-ci a été mise à sa charge par le contrat ou a été réalisée sous sa responsabilité."

Article L 217-5 du Code de la consommation : "Pour être conforme au contrat, le bien doit :

1° Être propre à l'usage habituellement attendu d'un bien semblable et, le cas échéant :

- correspondre à la description donnée par le vendeur et posséder les qualités que celui-ci a présentées à l'acheteur sous forme d'échantillon ou de modèle ;
- présenter les qualités qu'un acheteur peut légitimement attendre eu égard aux déclarations publiques faites par le vendeur, par le producteur ou par son représentant, notamment dans la publicité ou l'étiquetage ;

2° Ou présenter les caractéristiques définies d'un commun accord par les parties ou être propre à tout usage spécial recherché par l'acheteur, porté à la connaissance du vendeur et que ce dernier a accepté."

Article L 217-12 du Code de la consommation : "L'action résultant du défaut de conformité se prescrit par deux ans à compter de la délivrance du bien."

Article L 217-16 du Code de la consommation : "Lorsque l'acheteur demande au vendeur, pendant le cours de la garantie commerciale qui lui a été consentie lors de l'acquisition ou de la réparation d'un bien meuble, une remise en état couverte par la garantie, toute période d'immobilisation d'au moins sept jours vient s'ajouter à la durée de la garantie qui restait à courir. Cette période court à compter de la demande d'intervention de l'acheteur ou de la mise à disposition pour réparation du bien en cause, si cette mise à disposition est postérieure à la demande d'intervention."

Article 1641 du Code civil : "Le vendeur est tenu de la garantie à raison des défauts cachés de la chose vendue qui la rendent impropre à l'usage auquel on la destine, ou qui diminuent tellement cet usage que l'acheteur ne l'aurait pas acquise, ou n'en aurait donné qu'un moindre prix, s'il les avait connus."

Article 1648, al.1er du Code civil : "L'action résultant des vices rédhibitoires doit être intentée par l'acquéreur dans un délai de deux ans à compter de la découverte du vice."



DANSK

Illustrationer kan variere fra det faktiske produkt. Vi bestræber os hele tiden på at forbedre vores produkter, hvorfor specifikationerne i denne manual kan blive ændret uden varsel.
 © 2021 Shark Ninja Operating LLC. SHARK WANDVAC er et registreret varemærke tilhørende SharkNinja Operating LLC.
 TRYKT I KINA

DEUTSCH

Die Abbildungen können vom tatsächlichen Produkt abweichen. Im ständigen Bemühen um die fortlaufende Verbesserung unserer Produkte behalten wir uns Änderungen der hierin enthaltenen Spezifikationen ohne Ankündigung vor.
 © 2021 SharkNinja Operating LLC. SHARK WANDVAC ist eine eingetragene Marke von SharkNinja Operating LLC.
 GEDRUCKT IN CHINA

ENGLISH

Illustrations may differ from actual product. We are constantly striving to improve our products; therefore the specifications contained herein are subject to change without notice.
 © 2021 Shark Ninja Operating LLC. SHARK WANDVAC is a registered trademark of SharkNinja Operating LLC.
 PRINTED IN CHINA

ESPAÑOL

Las ilustraciones pueden variar con respecto al producto. Nos esforzamos continuamente por mejorar nuestros productos; por lo tanto, las especificaciones incluidas en la presente guía están sujetas a cambio sin aviso previo.
 © 2021 Shark Ninja Operating LLC. SHARK WANDVAC es una marca registrada de SharkNinja Operating LLC.
 IMPRESO EN CHINA

FRANÇAIS

Les illustrations peuvent être différentes du produit réel. Nous nous efforçons constamment d'améliorer nos produits ; par conséquent, les spécifications contenues dans cette notice peuvent être modifiées sans préavis.
 © 2021 SharkNinja Operating LLC. SHARK WANDVAC est une marque déposée de SharkNinja Operating LLC.
 IMPRIMÉ EN CHINE



SharkNinja Europe Limited
3150 Century Way
Thorpe Park, Leeds
LS15 8ZB, UK
0800 862 0453
sharkclean.eu

SharkNinja Germany GmbH,
c/o Regus Management GmbH,
Excellent Business Center 10.+11. Stock,
Westhafenplatz 1,
60327 Frankfurt am Main,
Germany

