

hâws  
CLEANING



30-HCRVBZO

## SMART VACUUM CLEANER

Brugsanvisning - Dansk

Bruksanvisning - Svenska

Brukermanual - Norsk

Käytöohjeet - Suomi

Instruction manual - English

CE

## Indhold - Innhold - Innehåll - Sisältö - Content

Brugsanvisning - Dansk .....	3
Bruksanvisning - Svenska .....	14
Brukermanual - Norsk .....	25
Käyttöohjeet - Suomi .....	36
Instruction manual - English .....	47

# DK - Sikkerhedsinstruktioner

## Følg disse sikkerhedsforanstaltninger, før du bruger produktet:

- Læs denne vejledning omhyggeligt, før du bruger produktet, og betjen produktet i henhold til de angivne instruktioner.
- Opbevar denne vejledning korrekt.
- Hvis du overdrager produktet til en tredjepart, skal denne vejledning følge med.
- Manglende overholdelse af instruktionerne i denne vejledning kan medføre skader på produktet eller personskaade.

## Forsigtig

1. Dette produkt bør kun demonteres af en autoriseret tekniker. Uautoriseret demontering anbefales ikke.
2. Brug kun den strømforsyning, der leveres af producenten, sammen med dette produkt. Brug af en adapter med andre specifikationer kan forårsage skader på produktet.
3. Rør ikke ved ledningen, opladningsbasen eller strømforsyningen med våde hænder.
4. Sørg for at der ikke kommer gardiner, hår, tøj, eller fingre ind i åbningerne og de bevægelige dele.
5. Placer ikke støvsugeren i nærheden af brændende genstande, såsom cigaretter, lightere eller andet, der kan forårsage brand. Brug ikke støvsugeren til at fjerne brændbare materialer, såsom benzin eller toner fra printere, kopimaskiner, eller blandere. Anvend ikke støvsugeren i nærheden af brændbare materialer.
6. Rengør produktet efter opladning, og sluk for strømafbryderen før rengøring.
7. Du må ikke bøje ledningerne eller lægge tunge eller skarpe genstande på maskinen.
8. Dette produkt er kun beregnet til indendørs brug. Brug ikke produktet udendørs.
9. Denne støvsuger må ikke anvendes af børn under 8 år eller af personer med psykiske lidelser, medmindre de er under opsyn eller har modtaget instruktioner vedrørende brugen af dette apparat. Lad ikke børn ride på eller lege med støvsugeren.
10. Brug ikke dette produkt på våde eller fugtige overflader.

11. Eventuelle problemer med rengøring af produktet skal løses hurtigst muligt. Fjern eventuelle ledninger eller små genstande fra gulvet, før støvsugeren tages i brug, for at undgå at forstyrre rengøringsprocessen. Fold frynsede tæppekanter tilbage, og sørg for, at gardiner eller borddugge ikke rører gulvet.
12. Hvis det område, der skal rengøres, omfatter en trappe eller forhøjede eller nedsænkede strukturer, skal du teste robotens system til registrering af kanter for at sikre, at den ikke falder ned. Hvis der er brug for en fysisk barriere til beskyttelse, skal du sikre dig, at den ikke udgør en snublefare.
13. Hvis produktet ikke bruges i længere tid, skal det oplades hver tredje måned for at forhindre batterisvigt på grund af langvarig lavt strømniveau.
14. Brug ikke støvsugeren uden støvkoppen og filteret monteret.
15. Sørg for, at strømadapteren er tilsluttet stikkontakten eller opladningsbasen, under opladning.
16. Undgå at udsætte robotstøvsugeren for ekstreme temperaturer. Betjen robotstøvsugeren ved temperaturer fra -10 °C til 50 °C.
17. Før du kasserer produktet, skal du frakoble det fra opladningsbasen, slukke for strømmen og fjerne batteriet.
18. Sørg for, at produktet er slukket, inden du fjerner batteriet.
19. Fjern og bortskaf batteriet i overensstemmelse med lokale love og bestemmelser, inden du kasserer produktet.
20. Brug ikke produktet med beskadiget strømkabel eller stikkontakt.
21. Brug ikke produktet, hvis det fungerer dårligt på grund af et fald, skader, uendørs brug eller udsættelse for vand.

## Beskyttelse af miljøet



Dette symbol angiver separat indsamling af elektrisk og elektronisk udstyr. Hovedformålet med den separate indsamling af dette affald er at reducere den mængde, der skal bortskaffes, fremme genbrug, genanvendelse og andre former for nyttiggørelse med henblik på at reducere den negative miljøpåvirkning. Når dette apparat ikke længere er i brug, må det ikke bortskaffes sammen med andet usorteret husholdningsaffald. Brugeren er ansvarlig for at aflevere apparatet gratis til de indsamlingsfaciliteter, der er til rådighed til dette formål. Udstyr, der ikke længere er i brug, kan også tages tilbage på salgsstederne, hvis der købes nyt udstyr, der er tilsvarende og har de samme funktioner. Kontakt dit byråd eller et salgssted for at få flere oplysninger om indsamlingssteder for dette udstyr.

# Introduktion til produktet

Wi-Fi-lys  
(Nogle modeller har denne funktion)  
(Opret forbindelse til mobilapp)

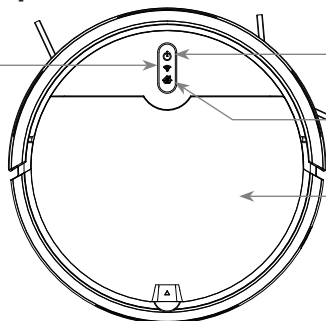

ON/OFF-knap

Opladningstast

Dæksel

Trappesensor

Sidebørste

Trappesensor

Højre kørehjul

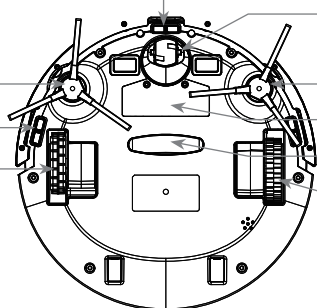

Universalhjul

Sidebørste

Batteridæksel

Indsugningsport

Venstre kørehjul

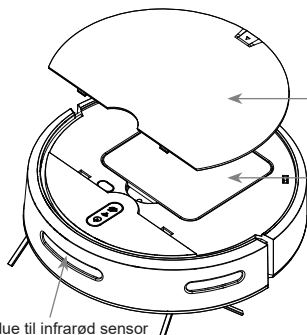

Dæksel

Støvkop

Vindue til infrarød sensor



Dæksel til støvkop



Filter til støvkop



Støvkop

# Produktpakke og -parametre

## 1. Produktpakkeliste

1 x hovedmaskine (inkl. batteri)	1 x opladningsdock
1 x strømforsyningsadapter	1 x vandtank (inkl. moppe)
2 x sidebørste	1 x brugsanvisning

## 2. Tekniske parametre

### Maskine

Mål	290 x 290 x 78 mm
Nominel spænding	7,4 V
Nominel effekt	15 W
Opladningstid	4-6 timer
Rengøringstid	≤ 80 min
Støvkops volumen	370 ml

### Adapter

Indgangsspænding	AC 100-240 V
Indgangsfrekvens	50 - 60 Hz
Udgangsspænding	DC 12 V
Udgangsstrøm	1A

Med henblik på løbende forbedringer forbeholder vi os ret til at foretage ændringer og fortolkninger vedrørende produktets teknologi og design.

Modellerne adskiller sig lidt i farve og udseende, uden andre væsentlige forskelle.

# Opladningsvejledning

## Sådan bruges opladningsbasen

(Nogle modeller har denne funktion)

Placer opladningsbasen på en flad overflade, og tilslut derefter strømadapteren. Strømindikatoren forbliver tændt. Indikatorlyset på opladningsbasen slukkes under normal opladning.

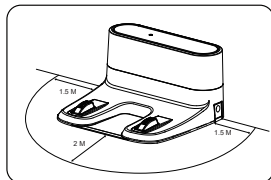

### Bemærk:

Placer opladningsbasen på en flad overflade, med bagsiden mod væggen. Fjern eventuelle forhindringer inden for 1,5 meter omkring opladningsbasen og 2 meter foran, som vist i figuren.

## To metoder til opladning

1. Sæt strømadapteren direkte i maskinen, mens den anden ende er forbundet til strømforsyningen, som vist i figur A. Brug den medfølgende strømadapter.
2. Brug opladningsbasen til opladning, som vist i figur B.

(Nogle modeller har denne funktion)

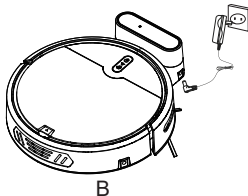
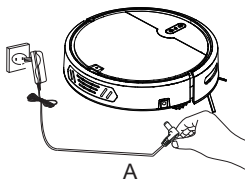

### Bemærkninger

- A. Oplad maskinen i mindst 12 timer første gang, og fortsæt med at oplade, indtil det røde lys på ☺ og ☹ pulserer. Når batteriet er fuldt opladet, vil det grønne lys forblive tændt.
- B. Før daglig brug skal maskinen placeres på opladningsdocken, og opladningsdocken skal være tændt.
- C. Hvis maskinen ikke skal bruges i længere tid, skal den oplades, frakobles fra strømmen, og opbevares på et køligt, tørt sted.
- D. Når du indstiller reservationsfunktionen, må du ikke bruge manuel opladningstilstand. Det anbefales at bruge automatisk opladning.

# Betjening af produktet

## 1. Montering af vandtank

(nogle modeller har denne funktion)

1. Fastgør moppen til tapen på vandtanken.

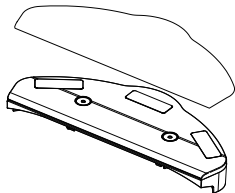

2. Frakobl vandtankens indgang, og fyld den langsomt med vand. Tilslut den igen.

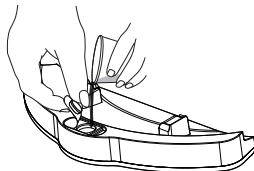

3. Placer maskinen med bunden i vejret. Juster vandtankens positioneringssøjle i forhold til hullet på vognen nederst på maskinen, og tryk derefter vandtanken på plads med et fast tryk.

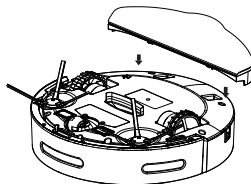

Bemærk:

- Vandtanken forhindrer ikke udsivning af vand, og den vil begynde at lække, når der tilføres vand. Fjern vandtanken før opladning.
- Vær opmærksom, når du bruger vandtanken. Tilsæt vand, eller rengør den hurtigt, og sørg for at fjerne tanken før der tilsættes vand.
- Brug ikke vandtanken på tæpper. Når du bruger vandtanken til at moppe gulvet, skal du folde tæppernes kanter for at forhindre fremmedlegemer på moppen i at komme på tæpperne.
- Efter rengøring af moppen, skal den tørre, indtil den ikke længere drypper, og derefter fastgøres til vandtanken. Sørg for, at moppen er flad under monteringen.

## 2. Tænd

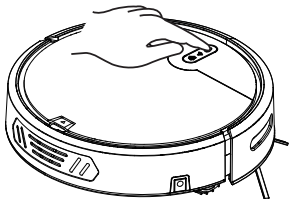

Funktionstaster



Tænd/sluk-knap

Wi-Fi-lys (nogle modeller har denne funktion)

Gå til oplader/dock

Tænd: Hold tasten  nede i 3 sekunder for at tænde maskinen. Indikatorstatus:

1. Start: Det tilsvarende funktionslys er grønt.
2. Undtagelse: Det røde lys blinker.
3. Opladning: Det røde lys pulserer.
4. Fullt: Det grønne lys forbliver tændt.

# Fjernbetjening

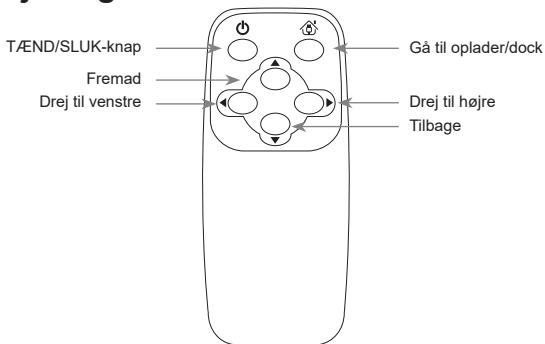

## Forholdsregler før brug

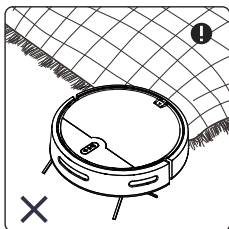

Fold kanten af tæpperne for at forhindre, at robotten sidder fast.

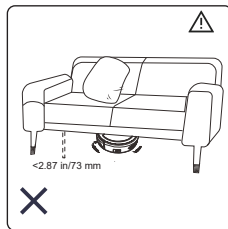

Robotten kan ikke anvendes på steder med en højde under 73 mm.

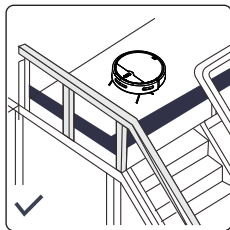

Robotten skal bruges i et afgrænset område for at forhindre, at den hænger fast eller falder.

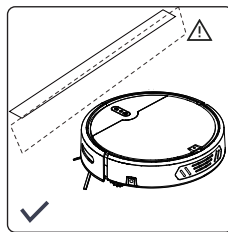

Hvis sensorerne er beskidte eller bruges på reflekterende eller mørkefarvede gulve, kan ydeevnen blive reduceret.

# Vedligeholdelse af produktet

## 1. Rengør støvkoppen

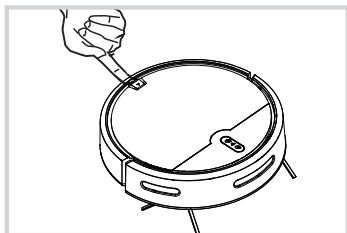

Fjern dækslet.

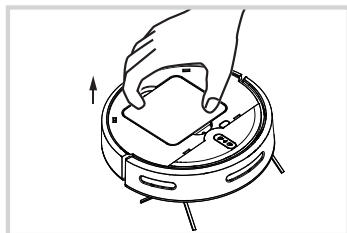

Fjern støvkoppen.

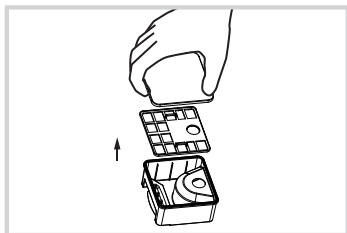

Støvkop: Åbn støvdækslet, og fjern luftfilteret.

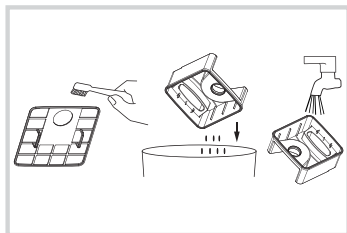

Rens støvkoppen: Brug en børste til at rense filteret, tømme indholdet af støvkoppen, og vask derefter støvkoppen med vand og tør den af.

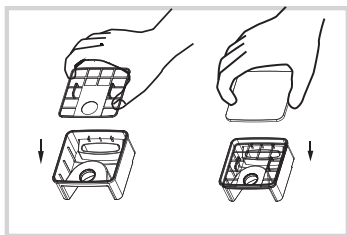

Efter rengøring skal filteret og støvdækslet sættes tilbage på plads.

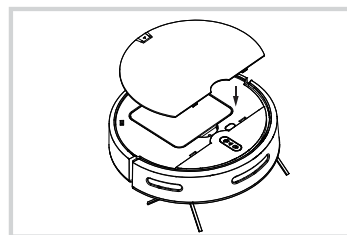

Sæt støvkoppen tilbage i robotten, og sæt dækslet tilbage på plads.

## 2. Rengør andre komponenter

### Rengør sidebørsterne

Fjern sidebørsterne, og tør dem af med en ren klud.

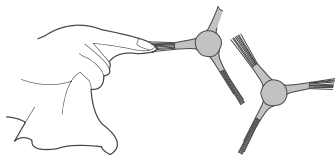

### Rengør universalhjulet

Fjern hår, der sidder fast.

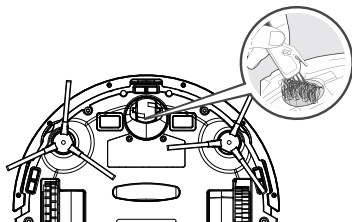

### Rengør trappesensoren

Rengør sensoren for at opretholde dens følsomhed.

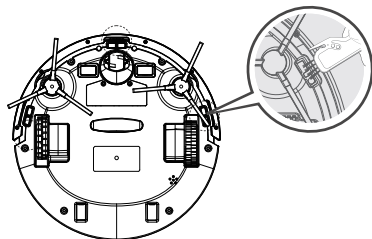

### Rengør sensorens vindue

Hvis der er meget støv i sugeporten, skal du tørre den ren med en klud.

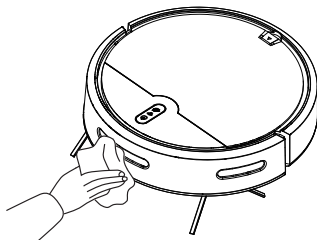

### Rengør opladningselektroden

Brug en tør klud til at rense bunden af maskinen og opladningselektroden på opladningsdocken.

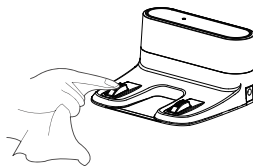
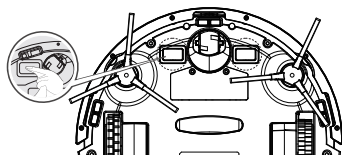

# Fejlfinding

Nr.	Problem	Mulige årsager	Løsning
1	Robotstøvsuger kan ikke oprette forbindelse til appen	Forkert brugernavn og adgangskode for router	Angiv korrekt brugernavn og adgangskode for routeren
		Robotten er ikke i netværkssignalets område	Sørg for, at robotten er i netværkssignalets område
		Robotten er ikke konfigureret	Konfigurer netværket for robotten
		Robotten opretter ikke forbindelse til 2.4GHz netværket	Robot kan ikke oprette forbindelse til 5GHz netværk, opret forbindelse til 2,4GHz netværk
2	Robotten oplader ikke	Adapteren er ikke den oprindelige model	Den oprindelige adapter skal bruges
		Dårlig kontakt med opladningselektrode, når robotten placeres på opladningsdocken	Sørg for, at robotten og opladningselektroden er korrekt tilsluttet. Kontroller, om opladningselektroden og maskinen skal rengøres i henhold til vedligeholdelsesvejledningen
		Opladningsdocken er ikke tilsluttet til strømforsyningen	Sørg for, at opladningsdocken og strømforsyningen er tilsluttet
		Hvis maskinen ikke bruges i længere tid, aflades batteriet	Hvis enheden ikke er blevet brugt i længere tid, og batteriet ikke kan oplades, skal du kontakte købsstedet for at få hjælp.
3	Robotten kan ikke genoplades	Opladningsdock er placeret forkert	Placer opladningsdocken korrekt i henhold til opladningsmetoden
		Opladningsdocken er slukket eller manuelt flyttet	Kontroller, at opladningsdocken er tilsluttet strømforsyningen. Flyt ikke opladningsdocken
		Maskinen sidder fast pga. hindringer på underlaget (såsom ledninger, tæppehjørner, elektrisk ventilator osv.) eller døren til rummet med opladningsdocken er lukket, hvilket gør det umuligt at vende tilbage til opladningsdocken	Det anbefales at fjerne genstande på underlaget før brug af robotten for at sikre problemfri kørsel. For at undgå fastklemning bør genopladringsruten holdes åben og fri for forhindringer
		Hovedmotoren startede ikke rengøring fra opladningsstanderen	Det anbefales, at robotten begynder at rengøre fra opladningsdockens placering
4	Problemer under drift såsom uordenlig rute, afvigelser, gentagen rengøring og små områder, der ikke bliver rensat	Ledninger, tæfler og andre genstande på underlaget påvirker robotens normale drift	Fjern ledninger, tæfler og andre genstande på underlaget, før robotten skal arbejde. Hvis nogen områder ikke bliver rengjort, vil robotten automatisk registrere området og udføre rengøring. Grib ikke ind manuelt (såsom at flytte robotten eller blokere robotternes arbejdsvej)
		Arbejde på nyligt vokset og poleret gulv reducerer friktionen mellem drivhjulene og underlaget	Det anbefales at bruge robotten, efter at gulvvoksen er tørret
		På grund af forskellige hjemmiljøer kan robotten ikke udføre rengøring i nogle områder.	Det foreslås at arrangere hjemmiljøet for at sikre, at robotten kan arbejde på gulvet
5	Robotten sidder fast under drift	Robotten er forvirret eller forhindret af spredte ledninger, gardiner, tæppekanter osv. på underlaget	Robotten vil forsøge at komme ud af problemer af sig selv. Hvis robotten ikke selv kan komme ud af problemerne, anbefales det at hjælpe til manuelt
		Robotten kan sidde fast under møbler, som har en nederste højde svarende til robotens egen	Det anbefales at hæve sådanne møbler eller dække dem med beskyttende materialer

6	Høje lyde ved rengøring	Sidebørsterne sidder fast, støvkop og filtermaterialer er blokeret osv.	Det anbefales at rengøre og vedligeholde sidebørster, støvkop og filter regelmæssigt
7	Rullebørsten roterer ikke	Rullebørsten er viklet ind i hår	Fjern hår, der sidder fast på rullebørsten
		Rullebørsten og rullebørstens afskærmning er installeret forkert	Genmonter rullebørsteenheten
		Rullebørsteenheten suger fremmedlegemer ind	Afmonter børsteenheten, og fjern fremmedlegemerne.
8	Fejl på fjernbetjening	Lavt batteri i fjernbetjeningen	Udskift batteriet
		Roboten er slukket eller er ved at løbe tør for batteristrøm	Sørg for, at maskinen er tændt, og at batteriet er opladet
9	Robot kan ikke starte	Robotten har ingen strøm eller strømafbryderen er slukket	Oplad robotten, eller tænd strømafbryderen
	Robotten ryster, når den kører	Sidebørsten eller drejhjulet er viklet ind i hår	Fjern hår fra sidebørsten eller universalhjulet
	Unormal driftstilstand	Indsugningsporten er blokeret, eller støvbeholderen er fuld	Kontroller indsugningsporten og tøm/rengør støvkoppen
		HEPA er blokeret	Rengør eller udskift HEPA
	Der kommer ikke vand ud	Udløbshullet i vandtanken er blokeret, eller der er intet vand i vandtanken	Rengør vandudløbet, og fyld det med vand
		Pumpen fungerer ikke	Kontakt købsstedet for at få hjælp
	Maskinen skrider ud	Underlaget er for vådt	Vrid moppen, og tør vandet op på gulvet
Maskinen bliver ved med at køre baglæns	Unormal trappesensor	Rengør trappesensorens overflade	

Hvis problemet ikke kan løses ved hjælp af ovenstående trin, skal du kontakte købsstedet for at få hjælp.

## Tablet med advarselskoder

Robotten udsender en række biplyde, når den har problemer, og det røde lys blinker eller forbliver tændt.

1	Bipper én gang, og det røde lys forbliver tændt	Hjulet sidder fast	Tjek om der sidder noget i hjulet, og fjern det
2	Bipper én gang, og det røde lys blinker	Forreste støddæmper sidder fast	Kontroller, om støddæmperen sidder fast, og fjern eventuelle fremmedlegemer, der blokerer den.
3	Bipper to gange, og det røde lys bliver ved med at blinke	Sidebørste er unormal	Tjek, om sidebørsten er viklet ind i hår, og fjern det
4	Bipper tre gange, og det røde lys bliver ved med at blinke	Underlagssensor er unormal	Tjek, om underlagssensoren er dækket af snavs, og tør den af
5	Bipper fire gange, og det røde lys bliver ved med at blinke	Strømmen er ved at løbe ud	Oplad maskinen så hurtigt som muligt

### Tips

Hvis ovenstående metode ikke løser problemet, kan du prøve følgende:

1. Genstart maskinen.
2. Hvis genstart af maskinen ikke løser problemet, skal du kontakte købsstedet for at få hjælp.

# SE - Säkerhetsinstruktioner

## Följ dessa försiktighetsåtgärder innan du använder produkt:

- Läs bruksanvisningen noggrant innan du använder produkten och använd produkten enligt instruktionerna.
- Denna bruksanvisning ska förvaras noggrant.
- Om du överlämnar produkten till en tredje part, ska bruksanvisningen lämnas med den.
- Om instruktionerna i bruksanvisningen inte följs kan det leda till skada på produkten eller personskada.

## Varning

1. Denna produkt får endast demonteras av en auktoriserad tekniker. Obehörig demontering rekommenderas inte.
2. Endast el-adaptorn som tillhandahålls av tillverkaren får användas med denna produkt. Användning av en adapter med andra specifikationer kan orsaka skada på produkten.
3. Rör inte sladden, laddningsstationen eller el-adaptorn med våta händer.
4. Håll öppningarna och rörliga delar på avstånd från gardiner, hår, kläder och fingrar.
5. Placera inte dammsugaren nära tända föremål, såsom cigaretter, tändare eller något som kan orsaka brand. Använd inte dammsugaren för att suga upp brännbara material, såsom bensin eller toner från skrivare, kopiatorer, eller blandare. Använd inte dammsugaren i närheten av brandfarliga material.
6. Rengör produkten efter laddning och stäng av strömbrytaren innan rengöringen.
7. Böj inte ledningarna för hårt och placera inte tunga eller vassa föremål på maskin.
8. Denna produkt är endast avsedd för hushållsbruk inomhus. Den får inte användas utomhus.
9. Dammsugaren bör inte användas av barn under 8 år eller av personer med psykiska störningar, såvida de inte är under uppsikt eller har fått instruktioner för användningen av denna apparat.  
Låt inte barn rida på eller leka med dammsugaren.
10. Använd inte denna produkt på våta eller fuktiga ytor.

11. Eventuella problem med produktrengöring bör åtgärdas så snart som möjligt. Rensa bort alla nätsladdar eller små föremål från golvet innan du använder dammsugaren för att undvika hinder för rengöringsprocessen. Vik in fransorna på mattor och se till att gardiner eller dukar inte nuddar golvet.
12. Om området som ska rengöras inkluderar en trappa eller upphöjda eller upphängda strukturer, ska du testa robotens kantdetekteringssystem för att säkerställa att den inte faller. Om en fysisk barriär behövs som skydd, ska du se till att den inte utgör någon snubbelrisk.
13. Om produkten inte används under en längre period bör den laddas var tredje månad för att förhindra batterifel på grund av långvarig låg effekt.
14. Använd inte dammsugaren utan att dammkoppen och filtren är på plats.
15. Se till att el-adaptorn är ansluten till uttaget eller laddningsstationen under laddningen.
16. Undvik att utsätta robotdammsugaren för extrema temperaturer. Använd robotdammsugaren inom intervallet -10 °C till 50 °C.
17. Innan du kasserar produkten, ska du koppla bort dammsugaren från laddningsstationen, stänga av strömmen och ta ut batteriet.
18. Se till att produkten är avstängd innan du tar ut batteri.
19. Ta ut och omhändertar batteriet i enlighet med lokala lagar och förordningar innan du kasserar produkten.
20. Använd inte produkten med en skadad nätsladd eller elkontakt.
21. Använd inte produkten om den inte fungerar på grund av fall, skada, användning utomhus eller exponering för vatten.

## Skydd av miljön



Denna symbol indikerar separat insamling av elektrisk och elektronisk utrustning. Huvudsyftet med separat insamling av detta avfall är att minska den mängd som måste omhändertas, främja återanvändning, återvinning och andra former av återvinning för att minska dess negativa effekter på miljön. När apparaten inte längre används får den inte slängas tillsammans med annat sorterat hushållsavfall. Användaren är ansvarig för att kostnadsfritt lämna den på de återvinningsanläggningar som finns tillgängliga för detta ändamål. Utrustning som inte längre används kan också återtas på försäljningsställen vid inköp av ny utrustning som är likvärdig och har samma funktioner. För mer detaljerad information om insamlingsställen, kontakta din kommun eller ett försäljningsställe för denna utrustning.

# Produktintroduktion

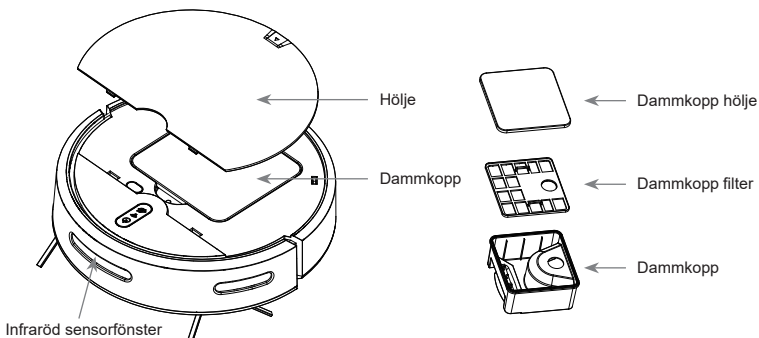
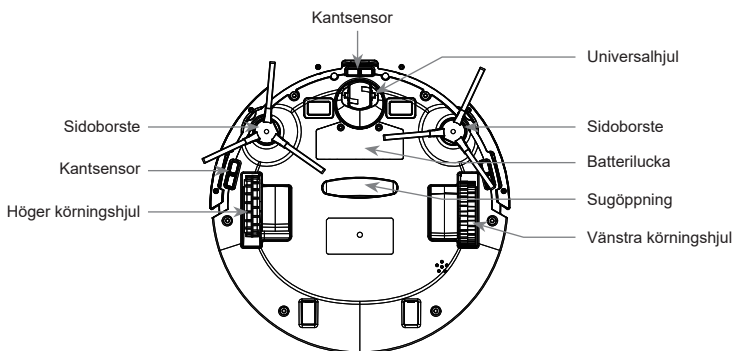
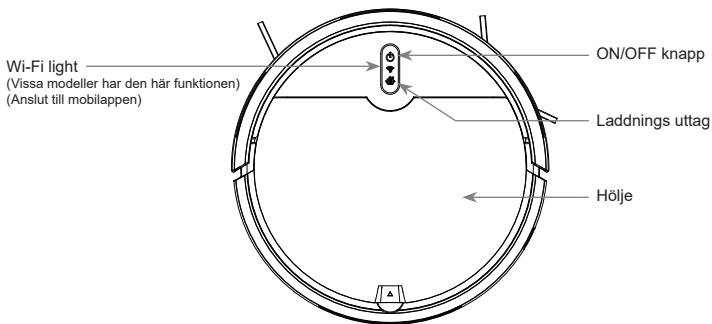

# Produktförpackning och tekniska data

## 1. Produktförpackning lista

1 x huvudmaskin (inklusive batteri)	1 x Laddningsstation
1 x El-adapter	1 x Vattentank (inklusive mopp)
2 x Sidborste	1 x Bruksanvisning

## 2. Tekniska data

### Maskin

Mått	290 x 290 x 78 mm
Märkspänning	7,4 V
Nominell effekt	15 W
Laddningstid	cirka 4 - 6 timmar
Rengöringstid	≤ 80 min
Dammkoppens volym	370 ml

### Adapter

Inkommande spänning	AC 100 - 240 V
Inkommande frekvens	50 - 60 Hz
Utgående spänning	DC 12 V
Utgående ström	1 A

Inom ramen för löpande förbättringar förbehåller vi oss rätten att göra ändringar och tolkningar när det gäller produktens teknik och design.

Modellerna skiljer sig något åt i färg och utseende, utan några andra betydande skillnader.

# Laddningsguide

## Så här använder du laddningsstationen

(Vissa modeller har den funktionen)

Placera laddningsstationen på en plan yta och anslut sedan el-adaptorn. Strömindikators är tänd. Indikatorlampan på laddningsstationen släcks under normal laddning.

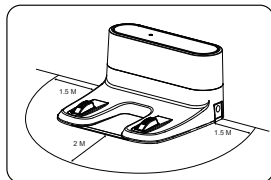

### Beakta:

Placera laddningsstationen på en plan yta, med baksidan mot väggen. Ta bort alla hinder inom 1,5 meter runt laddningsstationen och 2 meter framför, som visas i figuren.

## Två laddningsmetoder

1. Anslut el-adaptorn direkt till maskinen, med den andra änden ansluten till strömförsörjningen, som visas i bild A. Använd den medföljande nätadaptorn.
2. Ladda på laddningsstationen enligt bild B.

(Vissa modeller har den funktionen)

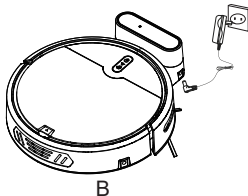
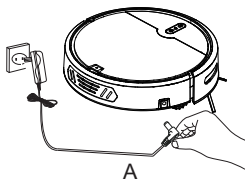

### Beakta

- A. Ladda maskinen i minst 12 timmar första gången och fortsatt ladda tills den röda lampan tänds ☺ och 🔄 blinkar. När batteriet är fulladdat kommer den gröna lampan att lysa.
- B. För daglig användning, ska du förvara maskinen i laddningsstationen och se till att laddningsstationen är på.
- C. När den inte används under en längre tid, ska maskinen laddas helt, strömbrytaren stängas av och den ska varas på en sval, torr plats.
- D. När du ställer in bokiningsläget, använd inte manuellt laddningsläge. Det rekommenderas att använda automatiskt laddningsläge.

# Produktens användning

## 1. Vattentank installation

(vissa modeller har den funktionen)

1. Fäst moppen på silver tejen på vattentanken.

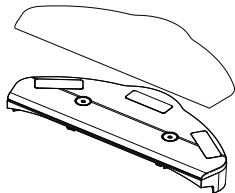

2. Koppla loss vattentankens inlopp och fyll det långsamt med vatten. Fäst det igen.

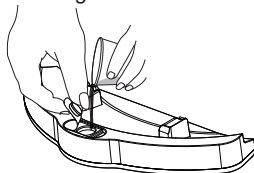

3. Placera maskinen med botten uppåt. Rikta in positionspelaren på vattentanken med positioneringshållet på vagnen längst ner på maskinen och tryck sedan fast vattentanken ordentligt.

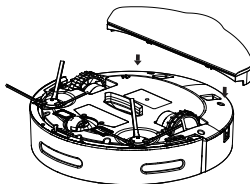



OBS:

- Vattentanken förhindrar inte vattenläckage, och den kommer att börja släppa ut vatten när den har fyllts. Ta bort vattentanken innan du laddar.
- Var uppmärksam när du använder vattentanken. Tillsätt vatten eller rengör den omedelbart och se till att ta bort tanken innan du fyller på vatten.
- Använd inte vattentanken på mattor. När du använder vattentanken för att moppa golvet, ska du fälla upp kantenspå mattor för att förhindra att främmande föremål på moppen förorenar mattorna.
- Efter att ha rengjort moppen, låt den torka tills den inte längre droppar och fäst den sedan på vattentanken. Se till att moppen är platt under installationen.

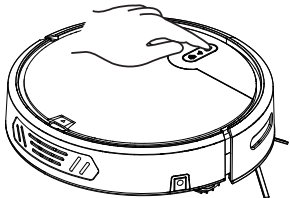
## 2. Ström på



Funktionsnycklar

-  On/off knappen
-  Wi-Fi-light (vissa modeller har den funktionen)
-  Kör till laddaren/stationen

Ström på: Tryck och håll ned  knappen i 3 sekunder för att slå på. Indikator status:

1. Starta: Respektive funktionslampa är grön.
2. Undantag: Det röda ljuset blinkar.
3. Laddning: Det röda ljuset blinkar.
4. Full: Det gröna ljuset är på.

# Fjärrkontroll

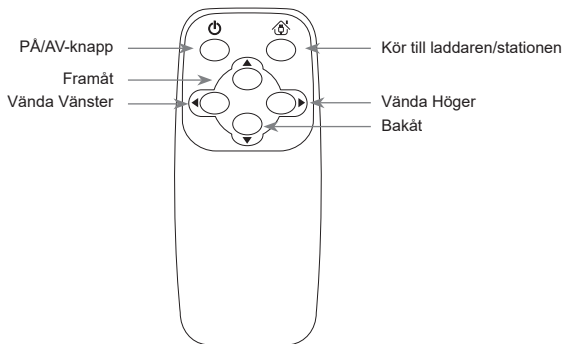

## Försiktighetsåtgärder innan användningen

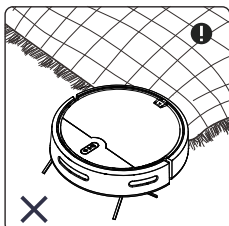

Vik fransorna på mattor för att förhindra att roboten trasslar in sig.

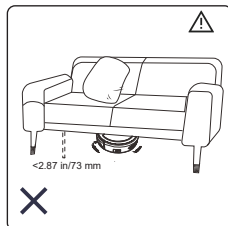

Roboten kan inte användas i utrymmen med en höjd lägre än 73 mm.

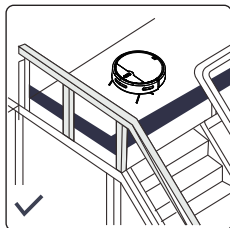

Roboten ska användas i en avgränsad miljö för att förhindra att den hänger eller faller.

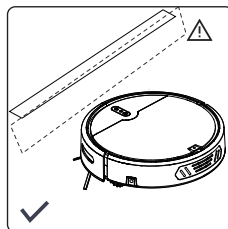

Om sensorerna är smutsiga eller används på reflekterande eller mörkfärgade golv kan prestandan försämrans.

# Produktunderhåll

## 1. Rengör dammkoppen

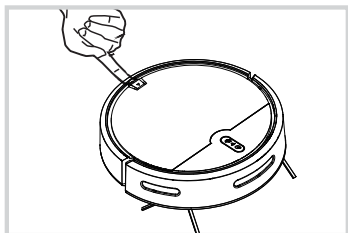

Ta bort locket.

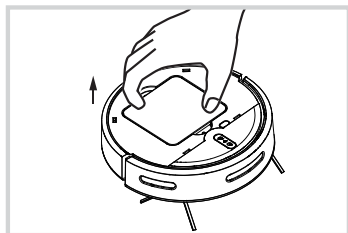

Ta bort dammkoppen.

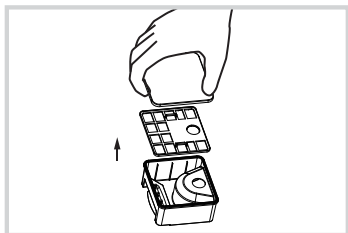

Dammkopp: Öppna dammlocket och ta bort luftfiltret.

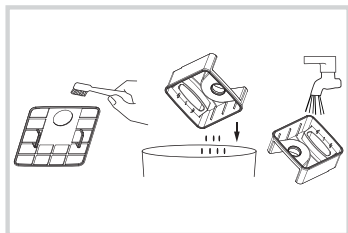

Rengör dammkoppen: Använd en borste för att rengöra filtret, töm innehållet i dammkoppen, tvätta sedan dammkoppen med vatten och torka av den.

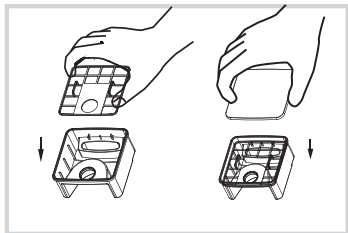

Efter rengöring, byt ut filtret och dammlocket.

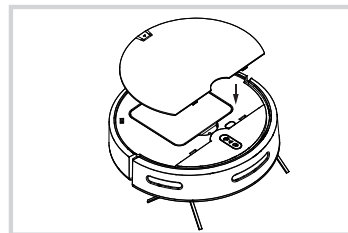

Sätt tillbaka dammkoppen i roboten och byt ut locket.

## 2. Rengör andra komponenter

### Rengör sidoborstarna

Ta bort sidoborstarna och torka av dem med en ren trasa.

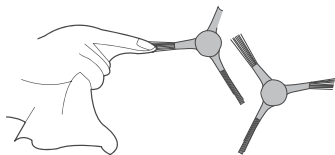

### Rengör universalhjulet

Ta bort eventuellt inlindad hår.

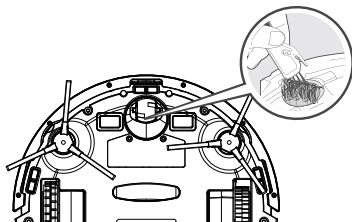

### Rengör kantsensorn

Rengör sensorn för att bibehålla dess känslighet.

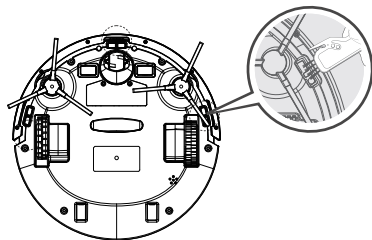

### Rengör sensorns fönster

Om det finns mycket damm i sugöppningen, ska den torkas av med en trasa.

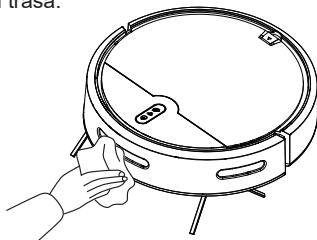

### Rengör laddningselektrod

Använd en torr trasa för att rengöra botten av maskinen och laddnings elektroden på laddningsstationen.

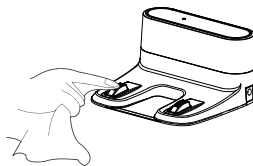
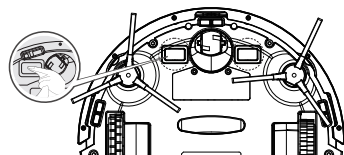

# Felsökning

Nr.	Ärende	Möjliga orsaker	Lösning
1	Robotdammsugaren får ingen kontakt med appen	Fel användarnamn för routern eller lösenord	Återställ rätt användarnamn för routern och lösenord
		Roboten är utanför nätverkssignalens räckvidd	Se till att roboten är inom nätverkssignalens räckvidd
		Roboten är det inte konfigurerad	Konfigurera nätverket för roboten
		Roboten ansluter inte till 2,4 GHz nätverket	Roboten kan inte ansluta till 5 GHz-nätverket, anslut till 2,4 GHz-nätverket
2	Roboten misslyckas med att ladda	Adaptorn är inte originalmodellen	Original adaptermodellen ska användas
		Dålig kontakt med laddningselektroden när roboten stannar på laddningsstationen	Se till att roboten och laddningselektroden är helt anslutna. Kontrollera om laddningselektroden och maskinen behöver rengöras enligt underhållsinstruktionerna
		Laddningsstationen är inte ansluten till energiförsörjningen	Se till att laddningsstationen och energi försörjningen är anslutna
		Långvarig icke-användning leder till att batteriet laddas ur för mycket	Om enheten inte används under en längre tid och batteriet inte kan laddas, kontakta inköpsstället för hjälp.
3	Roboten misslyckas med att ladda	Laddningsstationen är placerad felaktigt	Placera laddningsstationen korrekt enligt den valda laddningsmetoden
		Laddningsstationen är avstängd eller har flyttats för hand	Kontrollera att laddningsstationen är ansluten till strömförsörjningen. Flytta inte laddningsstationen
		Maskinen har fastnat på ett golvhinder (t.ex. kablar, mattor, elektriska fläktars fot osv.) eller så är dörren till rummet med laddningsstationen stängd, vilket gör det omöjligt att återvända till laddningsstationen	Det rekommenderas att ta bort de i försiktighetsåtgärderna nämnda föremålen innan du använder roboten för att säkerställa smidig drift. För att undvika att fastna, ska laddningsvägen hållas jämn/öppen
		Huvudmotorn började inte rengöringen från laddningsstationen	Det rekommenderas att roboten startar rengöringen från platsen för laddningsstationen
4	Problem under drift som oordnad rutt, avvikelser, upprepade rengöring och små områden som inte rengörs	Wires, slippers and other objects placed on the ground affect the normal operation of the robot	Arrange scattered wires, slippers and other objects on the ground before the robot works. If any areas fail to get cleaned, the robot will automatically detect the area and complete the cleaning. Do not intervene manually (such as moving the robot or blocking the robot's working route)
		Working on newly waxed and polished floor reduces the friction between the driving wheel and the ground	It is recommended to use the robot after the floor wax is dry
		Due to different home environments, the robot cannot perform cleaning in some area.	It is suggested to arrange the home environment to ensure that the robot can work on the floor
5	Roboten har fastnat under driften	Roboten är intrasslad eller blockerad av utspridda ledningar, hängande gardinduk, mattfransar osv. på golvet	Roboten kommer att försöka ta sig ur problem på egen hand. Om det inte lyckas ta sig ur problemet rekommenderas det att du hjälper till manuellt
		Roboten kan fastna under möbler med en golvhöjd som liknar dess egen	Det rekommenderas att höja möbler eller täcka dem med skyddande material

6	Höga ljud under rengöringen	Sidoborstar är intrasslade, dammkoppen och filtermaterial är blockerade, osv	Det rekommenderas att rengöra och underhålla sido borstar, dammkopp och filter regelbundet
7	Rullborsten roterar inte	Rullborsten är intrasslad med hår	Ta bort hår som fastnat på rullborsten
		Rullborste och rullborstskydd är felaktigt installerade	Återmontera rullborstaggregatet
		Rullborstaggregat suger in främmande föremål	Demontera enheten och ta bort främmande föremål från rullborstaggregatet
8	Fel på fjärrkontrollen	Lågt batteri i fjärrkontrollen	Byt ut batteriet
		Roboten är avstängd eller låg batteri på roboten	Se till att maskinens strömbrytare är påslagen och att batteriet är laddat
9	Roboten misslyckas med att starta	Roboten har slut på ström eller ström brytaren är av	Ladda roboten eller slå på strömbrytaren
	Roboten skakar under körning	Sidoborste eller länkhjul trasslade in sig i hår	Ta bort hårstrån från sidoborsten eller univer-salhjulet
	Onormala drifts-förhållanden	Insugningsöppningen är blockerad eller damm koppen är full	Kontrollera insugningsöppningen och töm/rengör dammkoppen
		HEPA är blockerad	Rengör eller byt ut HEPA
	Inget vatten kommer ut	Vattentankens utloppshål är blockerat, eller så har vattentanken inget vatten	Rengör utloppshålet och fyll tanken med vatten
		Pumpen arbetar inte	Kontakta inköpsstället för hjälp
	Maskinen sladdar	Golvet är för blöt	Vrid ur moppsduken och ta bort vatten fläckarna på golvet
Maskinen håller på att köra baklänges	Felaktig kantsensor	Rengör ytan på kantsensorn	

Om problemen inte kan lösas med hjälp av stegen ovan, kontakta inköpsstället för hjälp.

## Varnings kod lista

Roboten kommer att avge en serie pip när den är i trubbel, och den röda lampan kommer att blinka eller lysa stadigt.

1	Pip en gång och den röda lampan lyser	Hjulet har fastnat	Kontrollera om det finns något i hjulhuset och ta bort det
2	Pip en gång och det röda ljuset blinkar	Den främre stötfångaren har fastnat	Kontrollera om stötfångaren har fastnat och ta bort eventuella främmande föremål som blockerar den.
3	Piper två gånger och det röda ljuset blinkar	Sidoborste felaktig	Kontrollera om sidoborsten är intrasslad med hår och rengör den då
4	Piper tre gånger och det röda ljuset blinkar	Golvsensor felaktig	Kontrollera om golvsensorn är täckt av smuts och torka av den
5	Piper fyra gånger och det röda ljuset blinkar	Strömförsörjning slut	Ladda den så snart som möjligt

### Tips

Om ovanstående åtgärder inte löser problemet, försök följande:

1. Starta om maskinen.
2. Om omstart av maskinen inte löser problemet, kontakta inköpsstället för hjälp.

# NO - Sikkerhetsinstruksjoner

## Følg disse sikkerhetsreglene før du bruker produktet:

- Les denne håndboken nøye før du bruker produktet, og bruk produktet i henhold til instruksjonene som følger med.
- Oppbevar denne håndboken på en god måte.
- Hvis du gir produktet videre til en tredjepart, må du inkludere denne håndboken.
- Dersom du ikke følger instruksjonene i denne håndboken, kan det føre til skade på produktet eller personskaade.

## Forsiktig

1. Dette produktet skal kun demonteres av en autorisert tekniker. Uautorisert demontering anbefales ikke.
2. Bare strømadapteren levert av produsenten skal brukes med dette produktet. Bruk av en adapter med andre spesifikasjoner kan forårsake skade på produktet.
3. Ikke berør ledningen, ladestasjonen eller strømadapteren med våte hender.
4. Hold åpningene og bevegelige deler fri for gardiner, hår, klær og fingre.
5. Ikke plasser støvsugeren i nærheten av brennende gjenstander, for eksempel sigaretter, lightere eller noe som kan forårsake brann. Ikke bruk rengjøringsmidlet til å plukke opp brennbare materialer, for eksempel bensin eller toner fra skrivere, kopimaskiner eller mikser. Ikke bruk støvsugeren i nærheten av brannfarlige materialer.
6. Rengjør produktet etter lading, og slå av strømbryteren før rengjøring.
7. Ikke bøy ledningene for mye eller plasser tunge eller skarpe gjenstander på maskinen.
8. Dette produktet er kun til innendørs husholdningsbruk. Ikke bruk det utendørs.
9. Dette rengjøringsapparatet skal ikke brukes av barn under 8 år eller av personer med psykiske lidelser, med mindre de er under tilsyn eller har mottatt instruksjoner om bruk av dette apparatet. Ikke la barn ri på eller leke med rengjøringsapparatet.
10. Ikke bruk dette produktet på våte eller fuktige overflater.
11. Eventuelle problemer med å rengjøre med produktet bør løses så raskt som mulig. Fjern eventuelle strømledninger eller små gjenstander fra gulvet før bruk av rengjøringsapparatet for å unngå å hindre rengjøringsprosessen. Brett tilbake den frynsete kanten på tepper, og pass på at gardiner eller duker ikke berører gulvet.

12. Hvis området som skal rengjøres, inkluderer en trapp eller forhøyede eller hengende strukturer, bør du teste robotens kantdeteksjonssystem for å sikre at den ikke faller. Hvis det er behov for en fysisk barriere for beskyttelse, må du sørge for at den ikke utgjør en snublefare.
13. Hvis produktet ikke brukes over en lengre periode, bør det lades hver tredje måned for å forhindre batterisvikt på grunn av langvarig lavt strømforbruk.
14. Ikke bruk støvsugeren uten støvkoppen og filtrene montert.
15. Sørg for at strømadapteren er koblet til stikkkontakten eller laderbasen under lading.
16. Unngå å utsette robotstøvsugeren for ekstreme temperaturer. Bruk robotstøvsugeren i temperaturområdet -10 °C til 50 °C.
17. Før du kasserer produktet, må du koble støvsugeren fra ladebasen, slå av strømmen og ta ut batteriet.
18. Sørg for at produktet er slått av før du fjerner batteriet.
19. Ta ut og avhend batteriet i samsvar med lokale lover og forskrifter før du kaster produktet.
20. Ikke bruk produktet med en skadet strømledning eller stikkontakt.
21. Ikke bruk produktet hvis det ikke fungerer som det skal på grunn av fall, skade, utendørs bruk eller eksponering for vann.

## Miljøvern



Dette symbolet viser at elektrisk og elektronisk utstyr skal samles inn separat. Hovedformålet med separat innsamling av dette avfallet er å redusere avfallsmengden, fremme gjenbruk, resirkulering og andre former for gjenvinning for å redusere de negative miljøeffektene. Når apparatet ikke lenger er i bruk, må det ikke kastes sammen med annet usortert husholdningssavfall. Brukeren er selv ansvarlig for å levere den kostnadsfritt til de selektive innsamlingsanleggene som er tilgjengelige for dette formålet. Utstyr som ikke lenger er i bruk, kan også leveres tilbake til utsalgsstedene når du kjøper nytt utstyr som er likeverdig og har de samme funksjonene. For mer detaljert informasjon om innsamlingssteder, ta kontakt med kommunen din eller et salgssted for dette utstyret.

# Introduksjon til produktet

Wi-Fi-lys  
(Noen modeller har denne funksjonen)  
(Koble til mobilapp)

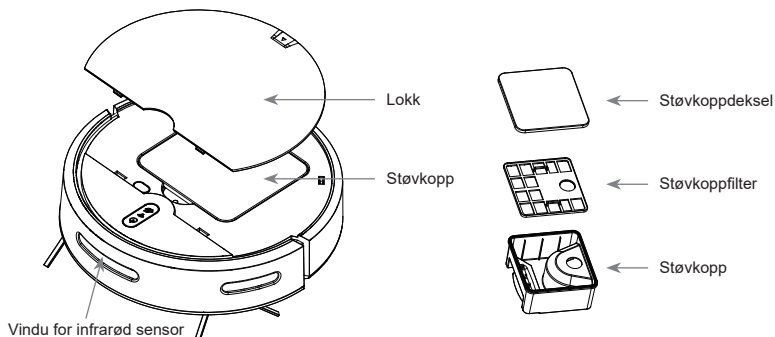
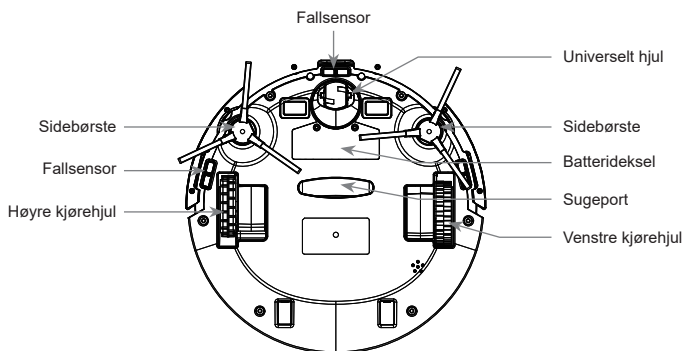
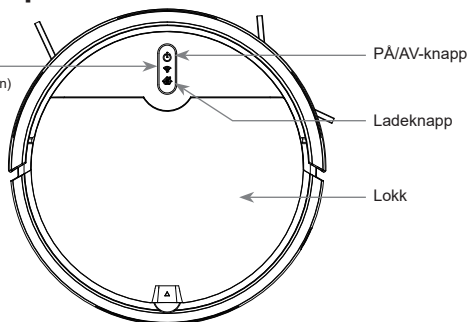

# Produktemballasje og spesifikasjoner

## 1. Innhold i pakken

1 x hovedmaskin (inkludert batteri)	1 x ladestasjon
1 x strømadapter	1 x vanntank (inkludert mopp)
2 x sidebørste	1 x bruksanvisning

## 2. Tekniske spesifikasjoner

### Maskin

Dimensjoner	290 x 290 x 78 mm
Nominell spenning	7,4 V
Nominell effekt	15 W
Ladetid	Om 4–6 timer
Rengjøringstid	≤ 80 min
Støvkoppens volum	370 ml

### Adapter

Inngangsspenning	AC 100-240 V
Inngangsfrekvens	50-60 Hz
Utgangsspenning	DC 12 V
Utgangsstrøm	1 A

Vi forbeholder oss retten til å gjøre endringer og tolkninger for kontinuerlig forbedring med hensyn til produktets teknologi og utforming.

Modellene varierer litt i farge og utseende, uten andre vesentlige forskjeller.

# Ladeveiledning

## Slik bruker du ladestasjonen

(Noen modeller har denne funksjonen)

Plasser ladestasjonen på en flat overflate, og koble deretter til strømadapteren. Strømindikatoren vil forbli på. Indikatorlampen på ladestasjonen vil slå seg av under normal lading.

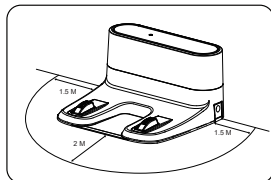

### Merk:

Plasser ladestasjonen på en flat overflate, med baksiden mot vegg. Flytt eventuelle hindringer innenfor 1,5 meters bredde rundt ladestasjonen og 2 meter foran, som vist på figuren.

## To lademetoder

1. Koble strømadapteren direkte til maskinen, med den andre enden koblet til strømforsyningen, som vist i figur A. Bruk den medfølgende strømadapteren.
2. Bruk ladestasjonen til lading, som vist i figur B.

(Noen modeller har denne funksjonen)

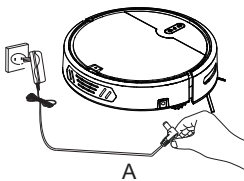

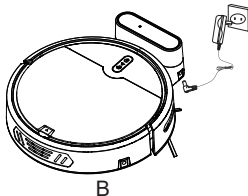

A



B

### Merknader

- A. Lad maskinen i minst 12 timer første gang, og fortsett å lade til det røde lyset på  og  pulserer. Når batteriet er fulladet, vil det grønne lyset forbli på.
- B. Før daglig bruk, oppbevar maskinen på ladestasjonen og sørg for at ladestasjonen er slått på.
- C. Når den ikke er i bruk over en lengre periode, lader du maskinen helt opp, slår av strømbryteren og oppbevarer den på et kjølig, tørt sted.
- D. Når du stiller inn reservasjonsmodus, må du ikke bruke manuell lademodus. Det anbefales å bruke automatisk lademodus.

# Bruk av produktet

## 1. Installasjon av vanntank

(noen modeller har denne funksjonen)

1. Fest moppen til festene på vanntanken.

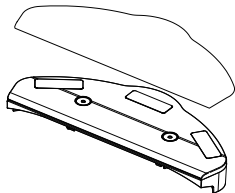

2. Koble fra vanntankens inntak, og fyll sakte med vann. Koble til igjen.

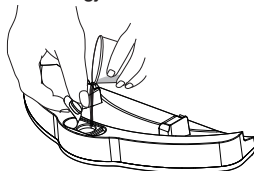

3. Plasser maskinen med bunnen vendt oppover. Juster posisjoneringssøylen til vanntanken med posisjoneringshullet på dekselet bunnen av maskinen, og trykk deretter vanntanken godt på plass.

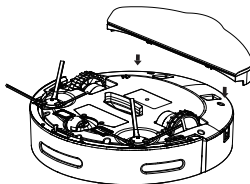

Merk:

- Vanntanken forhindrer ikke vannlekkasje, og den kan begynne å lekke etter at vannet er fylt på. Fjern vanntanken før lading.
- Vær oppmerksom når du bruker vanntanken. Fyll på vann eller rengjør umiddelbart, og sørg for å fjerne tanken før du fyller på vann.
- Ikke bruk vanntanken på tepper. Når du bruker vanntanken til å tørke gulvet, brett opp kanten av teppene for å forhindre at fremmedlegemer på moppen forurenser teppene.
- Etter rengjøring av moppen, bør den tørke til den ikke lenger drypper. Fest den deretter til vanntanken. Sørg for at moppen er flat under installasjonen.

## 2. Slå på

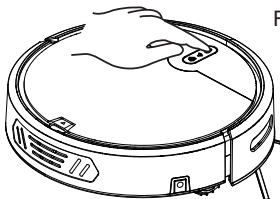

### Funksjonsknapper



På/av-knapp

Wi-Fi-lys (noen modeller har denne funksjonen)

Gå til lader/ladestasjon

Slå på: Trykk på og hold inne  knappen i 3 sekunder for å slå på. Indikatorstatus:

1. Start: Funksjonslampen er grønn.
2. Unntak: Det røde lyset blinker.
3. Lading: Det røde lyset pulserer.
4. Full: Det grønne lyset forblir på.

# Fjernkontroll

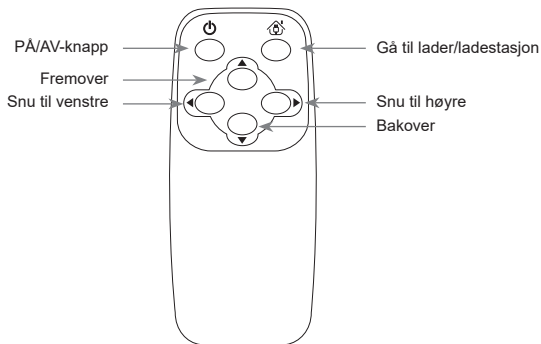

## Forholdsregler før bruk

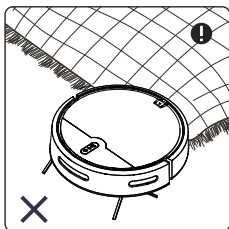

Brett den frynsete kanten av tepper for å forhindre at roboten blir viklet fast.

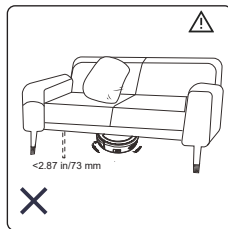

Roboten kan ikke brukes i rom med en klaring lavere enn 73 mm.

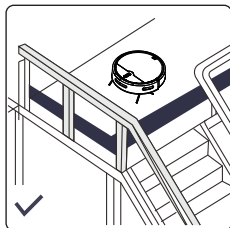

Roboten bør brukes i et inngjerdet miljø for å forhindre at den henger eller faller.

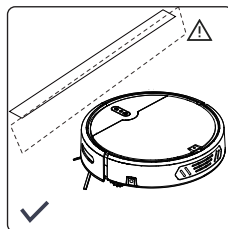

Hvis sensorene er skitne eller brukes på reflekterende eller mørke gulv, kan ytelsen bli redusert.

# Produktvedlikehold

## 1. Rengjør støvkoppen

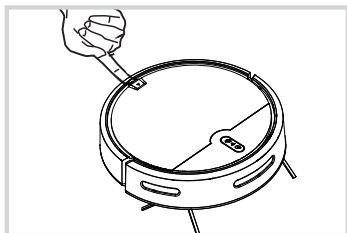

Ta av lokket.

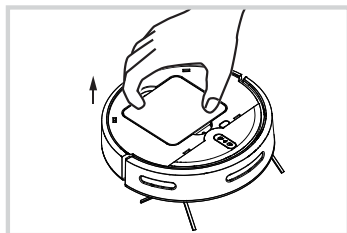

Ta av støvkoppen.

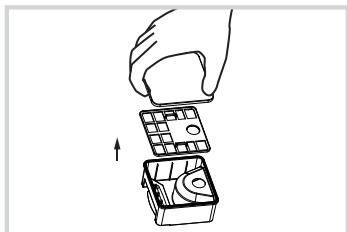

Støvkopp: Åpne støvdekselet og fjern luftfilteret.

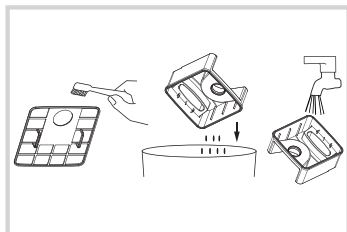

Rengjør støvkoppen: Bruk en børste til å rengjøre filteret, tøm innholdet i støvkoppen, vask deretter støvkoppen med vann og tørk den til den er tørr.

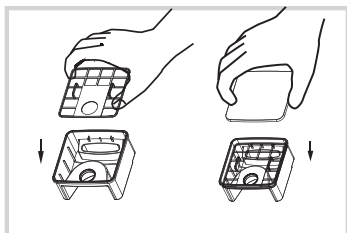

Etter rengjøring bytter du ut filteret og støvlokket.

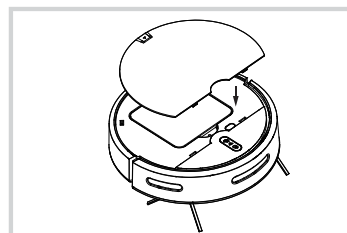

Sett støvkoppen tilbake i roboten, og sett på lokket.

## 2. Rengjør andre komponenter

### Rengjør sidebørstene

Fjern sidebørstene, og tørk dem med en ren klut.

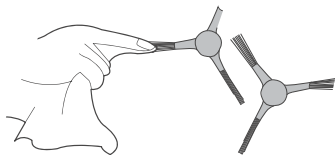

### Rengjør universalhjulet

Fjern eventuelt hår som har satt seg fast.

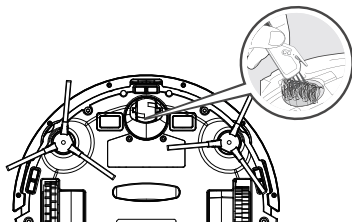

### Rengjør fallsensoren

Rengjør sensoren for å opprettholde sensitiviteten.

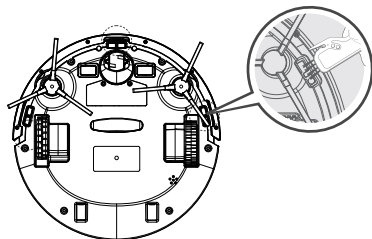

### Rengjør sensorvinduet

Hvis det er mye støv i sugeporten, tørker du den ren med en klut.

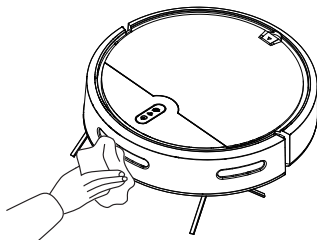

### Rengjør ladekontakten

Bruk en tørr klut til å rengjøre bunnen av maskinen og ladekontakten på ladestasjonen.

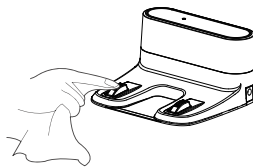
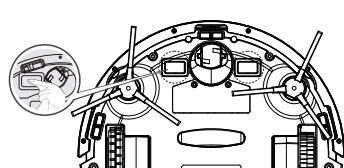

# Feilsøking

Nr.	Utgave	Mulige årsaker	Løsning
1	Robotstøvsugeren klarer ikke å koble til appen	Feil brukernavn og passord for ruterer	Angi riktig brukernavn og passord for ruterer
		Roboten er ikke i rekkevidde for netverkssignalet	Sørg for at roboten er i rekkevidde for netverkssignalet
		Roboten er ikke konfigurert	Konfigurer nettverket for roboten
		Roboten kobles ikke til 2,4 GHz-nettverk	Roboten kan ikke koble til 5GHz-nettverk. Koble til 2,4GHz-nettverk
2	Roboten klarer ikke å lade	Adapteren er ikke originalmodellen	Den originale adaptermodellen må brukes
		Dårlig ladekontakt når roboten blir plassert på ladestasjonen	Sørg for at roboten og ladekontakten er helt på plass. Sjekk om ladekontakten og maskinen må rengjøres i henhold til vedlikeholdsinstruksjonene
		Ladestasjonen er ikke tilkoblet til strømføførselen	Sørg for at ladestasjonen og strømforsyningen er tilkoblet
		Langvarig ikke-bruk fører til at batteriet blir utladet	Hvis enheten ikke skal brukes over en lengre periode og batteriet ikke kan lades, må du kontakte kjøpsstedet for å få hjelp.
3	Roboten klarer ikke å lade	Ladestasjonen er plassert feil	Plasser ladestasjonen riktig i henhold til lademetoden
		Ladestasjonen er slått av eller flyttet manuelt	Sjekk om ladestasjonen er koblet til strømforsyningen. Ikke flytt ladestasjonen
		Maskinen sitter fast i hindringer på bakken (som ledninger, teppehjørner, vifteskokkel osv.) eller døren til rommet med ladestasjonen er lukket, noe som gjør det umulig å returnere til ladestasjonen	Det anbefales å fjerne hindringene med henvisning til forholdsreglene før du bruker roboten, for å sikre jevn drift. For å unngå å kjøre fast bør du holde laderuten fri for hindringer og plan.
		Hovedmotoren begynte ikke å rengjøre fra ladestasjonen	Det anbefales at roboten starter rengjøringen fra ladestasjonen
4	Problemer under drift, som rotete rute, avvik, gjentatt rengjøring og små områder blir ikke rengjort	Ledninger, tøfler og andre gjenstander på gulvet påvirker robotens normale drift	Plukk opp spredte ledninger, tøfler og andre gjenstander på gulvet før roboten arbeider. Hvis noen områder ikke blir rengjort, vil roboten automatisk oppdage området og fullføre rengjøringen. Ikke grip inn manuelt (som å flytte roboten eller blokkere robotens rute)
		Arbeid på nyvokset og polert gulv reduserer friksjonen mellom drivhjulet og bakken	Det anbefales å bruke roboten etter at gulv voksen er tørr
		På grunn av at alle hjem er forskjellige, kan roboten kanskje ikke rengjøre alle områder.	Det anbefales å rydde hjemmet for å sikre at roboten kan jobbe på gulvet
5	Roboten sitter fast under drift	Roboten er viklet inn eller hindret av spredte ledninger, hengende gardin, teppefrynser osv.	Roboten vil prøve å komme seg ut av trøbbel på egen hånd. Hvis den ikke klarer å komme seg ut av problemer, anbefales det å hjelpe manuelt
		Roboten kan sette seg fast under møbler med en høyde som er lik robotens egen høyde	Det anbefales å heve møbler eller dekke dem med beskyttende materialer

6	Høye lyder under rengjøring	Sidebørstene er blokkert, støvkoppen og filtermaterialene er blokkert osv.	Det anbefales å rengjøre og vedlikeholde sidebørster, støvkoppen og filteret regelmessig
7	Rullebørsten roterer ikke	Rullebørsten er blokkert av hår	Fjern hår som sitter fast på rullebørsten
		Rullebørsten og rullebørsteskjermen er installert feil	Installer rullebørsten på nytt
		Rullebørsten suger inn fremmedlegemer	Demonter enheten og fjern fremmedlegemene fra rullebørsten
8	Feil på fjernkontrollen	Lavt batterinivå på fjernkontrollen	Bytt ut batteriet
		Roboten er slått av eller det er lavt batterinivå på roboten	Sørg for at maskinens strømbryter er slått på og at batteriet er ladet
9	Roboten klarer ikke å starte	Roboten er tom for strøm, eller strømbryteren er av	Lad roboten, eller slå på strømbryteren
	Roboten rister når den kjører	Sidebørsten eller hjulet er viklet inn i hår	Fjern hår fra sidebørsten eller universalhjulet
	Unormal driftstilstand	Inntaksporten er blokkert eller støvbøtten er full	Sjekk sugeporten og tøm/rengjør støvkoppen
		HEPA er blokkert	Rengjør eller skift ut HEPA
	Vann kommer ikke ut	Utløpshullet til vanntanken er blokkert, eller vanntanken har ikke vann	Rengjør vannutløpet og fyll den med vann
		Pumpen fungerer ikke	Kontakt kjøpsstedet for hjelp
	Maskinen sklier	Bakken er for våt	Vri ut moppekluten og rengjør vannflekkene på gulvet
Maskinen går bakover	Avvik på fallsensor	Rengjør overflaten av fallsensoren	

Hvis problemene ikke kan løses ved hjelp av trinnene ovenfor, kontakt kjøpsstedet for hjelp.

## Advarselkode Tabell

Roboten vil gi en rekke pip når den er i trøbbel, og det røde lyset vil blinke eller forbli på.

1	Ett pip, og det røde lyset forblir på	Hjulet sitter fast	Sjekk om det er noe i hjulgapet, og rengjør det
2	Ett pip, og det røde lyset fortsetter å blinke	Støtfangeren foran sitter fast	Sjekk om støtfangeren sitter fast, og fjern eventuelle fremmedlegemer som blokkerer den.
3	To pip, og det røde lyset fortsetter å blinke	Avvik på sidebørsten	Sjekk om sidebørsten er blokkert av hår, og rengjør den
4	Piper tre ganger, og det røde lyset fortsetter å blinke	Avvik på bakkesensor	Sjekk om bakkesensoren er dekket av smuss, og rengjør den
5	Piper fire ganger, og det røde lyset fortsetter å blinke	Tom for strøm	Lad den så snart som mulig

### Tips

Hvis metoden ovenfor ikke løser problemet, kan du prøve følgende:

1. Start maskinen på nytt.
2. Hvis omstart av maskinen ikke løser problemet, kontakt kjøpsstedet for hjelp.

# FI - Turvallisuus ohjeet

## Noudata näitä turvaohjeita ennen tuotteen käyttöä:

- Lue tämä käyttöohje huolellisesti ennen tuotteen käyttöä ja käytä tuotetta annettujen ohjeiden mukaisesti.
- Säilytä tämä käyttöopas asianmukaisesti.
- Jos luovutat tuotteen kolmannelle osapuolelle, anna tämä käyttöopas sen mukana.
- Tämän oppaan ohjeiden noudattamatta jättäminen voi johtaa tuotteen vaurioitumiseen tai henkilövahinkoon.

## Varoitus

1. Tämän tuotteen saa purkaa vain valtuutettu teknikko. Emme suosittele laitteen purkamista ilman lupaa.
2. Tämän tuotteen kanssa saa käyttää vain valmistajan toimittamaa virtalähdettä. Muunlaisen sovittimen käyttäminen voi vahingoittaa tuotetta.
3. Älä koske johtoon, latausalustaan tai virtalähteeseen märin käsin.
4. Pidä aukot ja liikkuvat osat etäällä verhoista, hiuksista, vaatteista, tai sormista.
5. Älä sijoita imuria palavien esineiden lähelle, kuten savukkeiden, sytyttimien tai vastaavien, jotka voivat aiheuttaa tulipalon. Älä käytä puhdistusainetta syttyvien materiaalien, kuten bensiinin tai väriaineen, keräämiseen tulostimista, kopiokoneista, tai sekoittimista. Älä käytä imuria syttyvien materiaalien lähellä.
6. Puhdista laite latauksen jälkeen ja sammuta virta kytkimestä ennenpuhdistusta.
7. Älä taivuta johtoja liikaa tai aseta raskaita tai teräviä esineitä koneen päälle.
8. Tämä tuote on tarkoitettu vain kotitalouksien sisäkäyttöön. Älä käytä sitä ulkona.
9. Tätä imuria eivät saa käyttää alle 8-vuotiaat lapset tai mielenterveysongelmista kärsivät henkilöt, elleivät he ole valvonnan alaisia tai saaneet ohjeita tämän laitteen käytöstä. Älä anna lasten ratsastaa imurin päällä tai leikkiä sen kanssa.
10. Älä käytä tätä tuotetta märillä tai kosteilla pinnoilla.
11. Tuotteen puhdistukseen liittyvät ongelmat tulee ratkaista mahdollisimman pian. Poista kaikki virtajohdot tai pienet esineet lattialta ennen imurin käyttöä, jotta ne eivät estä puhdistusprosessia. Käännä maton hapsut taaksepäin ja varmista, etteivät verhot tai pöytäliinat kosketa lattiaa.

12. Jos puhdistettavalla alueella on portaikko tai kohotettuja tai laskeutuvia rakenteita, testaa robotin reuna-anturijärjestelmää varmistaaksesi, ettei se putoa. Jos suojaamiseen tarvitaan fyysinen este, varmista, että se ei aiheuta kompastumisvaaraa.
13. Jos tuotetta ei käytetä pitkään aikaan, se on ladattava kolmen kuukauden välein, jotta akku ei tyhjene pitkään jatkuneen alhaisen virrankulutuksen vuoksi.
14. Älä käytä imuria ilman, että pölysäiliö ja suodattimet ovat paikallaan.
15. Varmista, että verkkolaite on kytketty pistorasiaan tai latausalustaan latauksen aikana.
16. Vältä altistamista robottipuhdistinta ääriämpötiloille. Käytä robottipuhdistinta  $-10\text{ °C}$  -  $50\text{ °C}$  lämpötiloissa.
17. Ennen kuin hävität tuotteen, irrota imuri latausalustasta, katkaise virta ja irrota akku.
18. Varmista, että tuotteen virta on katkaistu ennen akun poistamista.
19. Poista akku ja kierrätä se paikallisten lakien ja määräysten mukaisesti ennen tuotteen hävittämistä.
20. Älä käytä tuotetta, jos virtajohto tai pistorasia on vaurioitunut.
21. Älä käytä tuotetta, jos se ei toimi putoamisen, vaurion, ulkokäytön tai vedelle altistumisen vuoksi.

## Ympäristönsuojelu



Tämä symboli osoittaa sähkö- ja elektroniikkalaitteiden erillisen keräämisen. Tämän jätteen erilliskeräyksen päätavoitteena on vähentää loppukäsiteltävän jätteen määrää sekä edistää uudelleenkäyttöä, kierrätystä ja muita hyödyntämismuotoja jätteen kielteisten ympäristövaikutusten vähentämiseksi. Kun laitetta ei enää käytetä, sitä ei saa hävittää muun lajittelemattoman yhdyskuntajätteen mukana. Käyttäjä on vastuussa sen toimittamisesta maksutta tähän tarkoitukseen käytettävissä oleviin erillisiin keräyspisteisiin. Laitteet, joita ei enää käytetä, voidaan myös ottaa takaisin myyntipisteissä ostamalla uusia vastaavia laitteita, joilla on samat toiminnot. Lisätietoja keräyspisteistä saat kaupunginvaltuustosta tai näiden laitteiden myyntipisteestä.

# Tuotteen esittely

Wi-Fi- valo  
(Joissakin malleissa on tämä ominaisuus)  
(Yhdistä mobiilisovellukseen)

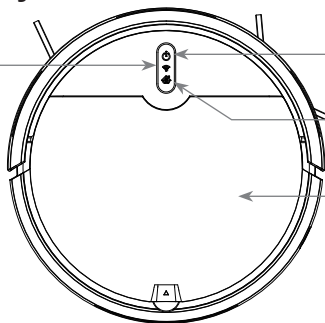

ON/OFF -painike

Latauskytkin

Kansi

Reuna anturi

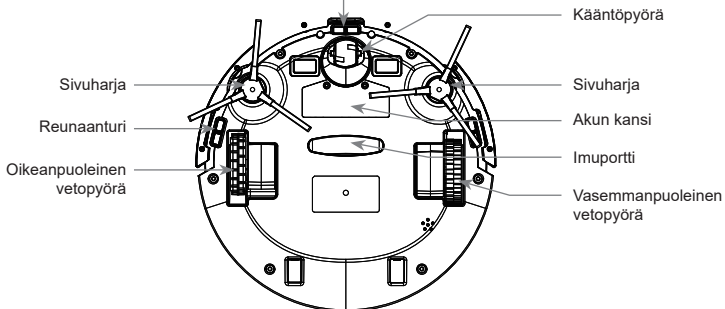

Kääntöpyörä

Sivuharja

Sivuharja

Reunaananturi

Akun kansi

Oikeanpuoleinen  
vetopyörä

Imuportti

Vasemmanpuoleinen  
vetopyörä

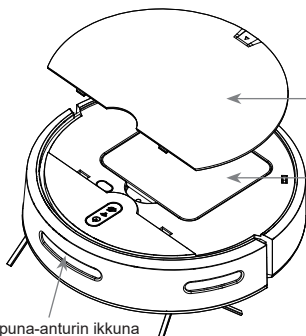

Kansi

Pölysäiliö

Infrapuna-anturin ikkuna



Pölysäiliön  
kansi



Pölysäiliön  
suodatin



Pölysäiliö

# Tuotteen pakkaus ja parametrit

## 1. Tuotteen pakkausluettelo

1 x pääkone (sisältää akun)	1 x lataustelakka
1 x virtasovitin	1 x vesisäiliö (sisältää mopin)
2 x sivuharja	1 x käyttöopas

## 2. Tekniset arvot

### Kone

Mitat	290 x 290 x 78 mm
Nimellisjännite	7,4V
Nimellisteho	15W
Latausaika	Noin 4-6 tuntia
Puhdistusaika	≤ 80 min
Pölykupin tilavuus	370 ml

### Sovitin

Syöttöjännite	AC 100-240V
Syöttötaajuus	50-60Hz
Lähtöjännite	DC 12V
Lähtövirta	1A

Jatkuvan parantamisen vuoksi pidätämme oikeuden tehdä muutoksia ja tulkintoja tuotteen tekniikkaan ja suunnitteluun.

Mallit eroavat hieman väritään ja ulkonäöltään, eikä muita merkittäviä eroja ole.

# Latausopas

## Kuinka latausalustaa käytetään

(Joissakin malleissa on tämä ominaisuus)

Aseta latausalusta tasaiselle alustalle ja liitä sitten virtasovite. Virran merkkivalo jää palamaan jatkuvasti. Latausalustan merkkivalo sammuu normaalin latauksen aikana.

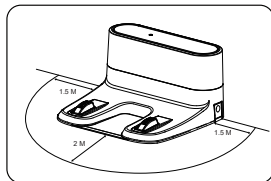

## Huomaa:

Aseta latausalusta tasaiselle alustalle takaosa seinää päin. Poista kaikki esteet 1,5 metrin leveydeltä latausalustan ympäriltä ja 2 metrin etäisyydeltä edestä kuvan osoittamalla tavalla.

## Kaksi lataustapaa

1. Liitä virtasovitin suoraan laitteeseen ja toinen pää virtalähteeseen kuvan A mukaisesti. Käytä mukana toimitettua virtalähdettä.
2. Käytä lataamiseen latausalustaa kuvan B mukaisesti.

(Joissakin malleissa on tämä ominaisuus)

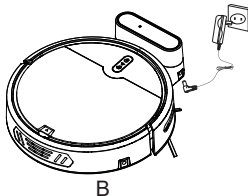
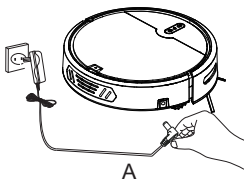

## Lisätietoja

- A. Lataa laitetta ensimmäisellä kerralla vähintään 12 tuntia ja jatka lataamista, kunnes punainen valo syttyy ☹ ja 🌀 sykkii. Kun akku on latautunut täyteen, vihreä valo jää palamaan.
- B. Säilytä konetta päivittäistä käyttöä varten lataustelakassa ja varmista, että lataustelakan virta on kytkettyä.
- C. Jos laitetta ei käytetä pitkään aikaan, lataa se täyteen, sammuta virtakytkimestä, ja säilytä laitetta viileässä, kuivassa paikassa.
- D. Kun asetat laitteen varaustilaan, älä käytä manuaalista lataustilaa. On suositeltavaa käyttää automaattista lataustilaa.

# Tuotteen käyttö

## 1. Vesisäiliön asennus

(joissakin malleissa on tämä ominaisuus)

1. Kiinnitä moppi vesisäiliön päällä olevaan magneettinauhaan.

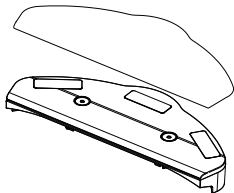

2. Avaa vesisäiliön täyttöaukko ja täytä säiliö hitaasti vedellä. Sulje korkki.

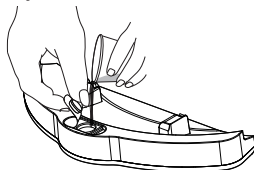

3. Aseta kone selälleen. Kohdista vesisäiliön asetuspylväs koneen pohjassa olevaan vaunun asetusreikään ja paina vesisäiliö tiukasti paikalleen.

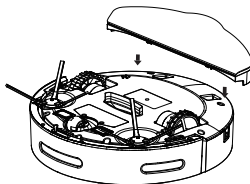

Huomio:

- Vesisäiliöstä voi tihkua vettä ja vettä alkaa vuotaa veden ruiskuttamisen jälkeen. Irrota vesisäiliö ennen lataamista.
- Ole varovainen vesisäiliötä käyttäessäsi. Lisää vettä säiliöön tai puhdista se välittömästi ja muista irrottaa säiliö ennen veden lisäämistä.
- Älä käytä vesisäiliötä matolla. Kun käytät vesisäiliötä lattian luuttuamisessa, käännä mattojen reunat ylös, jotta mopissa olevat vieraat aineet eivät saastuta mattoa.
- Kun olet puhdistanut mopin, anna sen kuivua, kunnes siitä ei enää tipu vettä, ja kiinnitä se sitten vesisäiliöön. Varmista, että moppi on litteän asennuksen aikana.

## 2. Virran kytkeminen

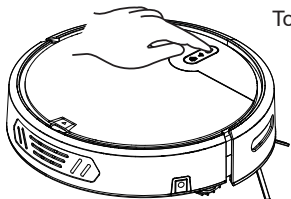

### Toimintonäppäimet



Virtapainike

Wi-Fi-valo (joissakin malleissa on tämä ominaisuus)

Siirry laturiin/telakkaan

Virran kytkeminen: Paina ja pidä kytöntä painettuna 3 sekunnin ajan kytkeäksesi virran päälle.

Merkkivalon tila:

1. Käynnistys: Sen toimintovalon on vihreä.
2. Poikkeus: Punainen valo vilkkuu.
3. Lataaminen: Punainen valo sykkii.
4. Latautunut: Vihreä valo jää palamaan.

# Kaukosäädin

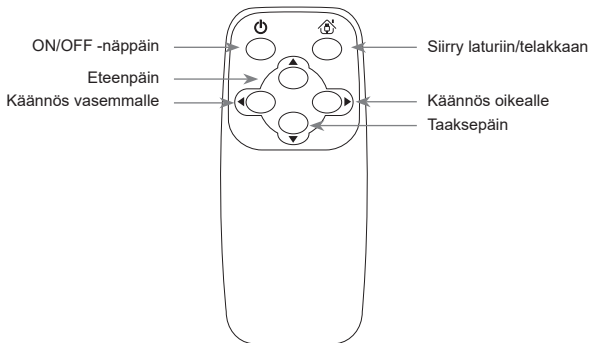

## Varotoimet ennen käyttöä

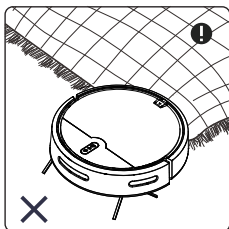

Taita mattojen hapsut, jotta robotti ei sotkeudu niihin.

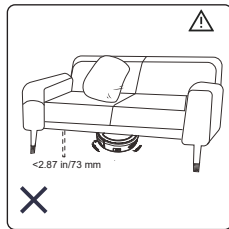

Robottia ei voi käyttää korkeudeltaan alle 73 mm:n tiloissa.

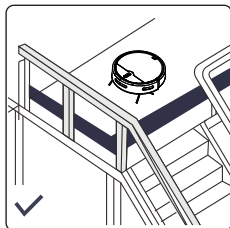

Robottia tulee käyttää aidatussa ympäristössä, jotta se ei jää roikkumaan tai putoamaan.

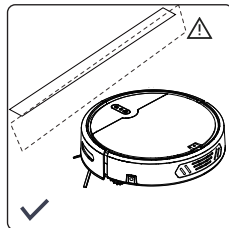

Jos anturit ovat likaisia tai niitä käytetään heijastavilla tai tummilla latioilla, suorituskyky saattaa heikentyä.

# Tuotteen huolto

## 1. Puhdista pölysäiliö

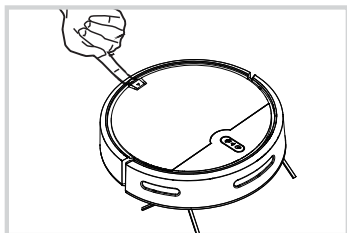

Irrota kansi.

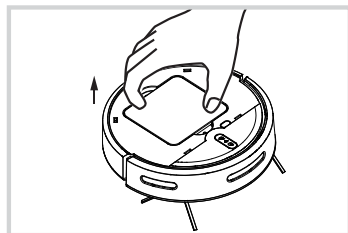

Poista pölysäiliö.

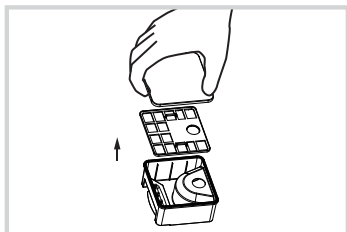

Pölysäiliö: Avaa pölykansi ja poista ilmansuodatin.

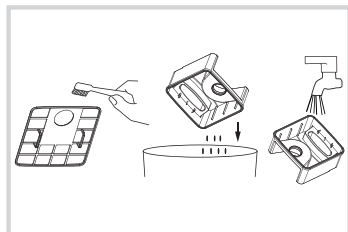

Pölysäiliön puhdistus: Puhdista suodatin harjalla, tyhjennä pölysäiliön sisältö, pese pölysäiliö vedellä ja pyyhi kuivaksi.

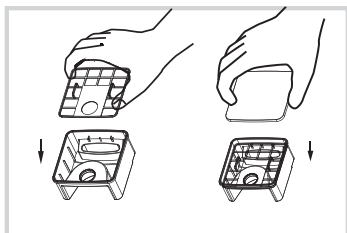

Vaihda suodatin puhdistuksen jälkeen ja pölykansi.

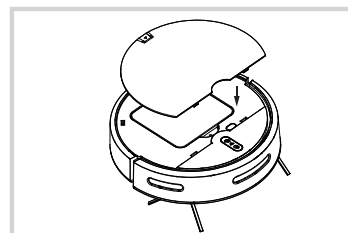

Aseta pölysäiliö takaisin robotin sisälle ja pane kansi takaisin paikalleen.

## 2. Puhdista muut osat

### Puhdista sivuharjat

Irrota sivuharjat ja pyyhi ne puhtaalla liinalla.

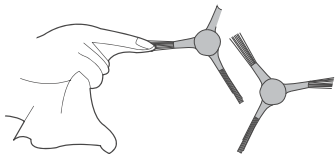

### Puhdista kääntöpyörä

Poista mahdollisesti takertuneet hiukset.

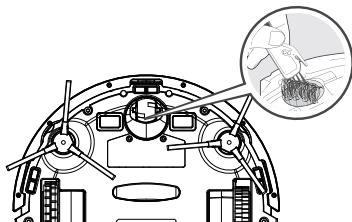

### Puhdista reuna-anturi

Puhdista anturi, jotta sen herkkyys säilyy.

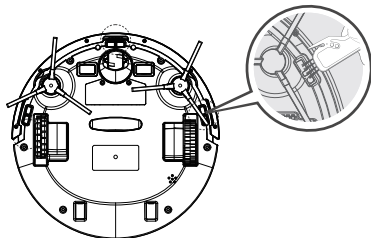

### Puhdista anturin ikkuna

Jos imuaukossa on paljon pölyä, pyyhi se puhtaaksi liinalla.

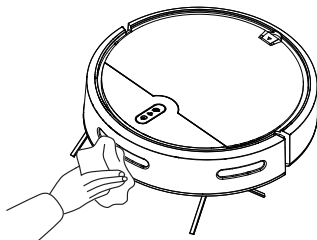

### Puhdista latauselektrodi

Käytä kuivaa liinaa koneen pohjan ja lataustelakan latauselektrodin puhdistamiseen.

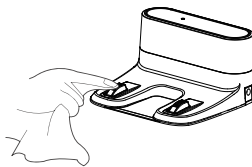
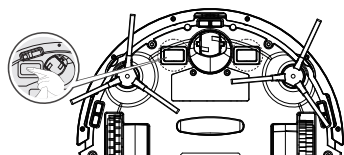

# Vianmääritys

Numero	Ongelma	Ohjeet	Solution
1	Robotti-imuri ei saa yhteyttä sovellukseen	Väärä reitittimen käyttäjätunnus ja salasana	Palauta oikea reitittimen käyttäjätunnus ja salasana
		Robotti ei ole verkon signaalialueella	Varmista, että robotti on verkon signaalialueella
		Robottia ei ole määritetty	Määritä robotin verkko
		Robotti ei muodosta yhteyttä 2,4 GHz:n verkkoon	Robotti ei voi muodostaa yhteyttä 5 GHz-verkkoon, yhdistä 2,4 GHz-verkkoon
2	Robotti ei lataudu	Sovitin ei ole alkuperäistä mallia	Käytä alkuperäistä sovitinmallia
		Huono latauselektrodin kosketus, kun robotti asetetaan lataustelakkaan	Varmista, että robotti ja latauselektrodi ovat täysin kytkettyneet. Tarkista, pitäisikö latauselektrodi ja kone puhdistaa huolto-ohjeiden mukaisesti
		Lataustelakkaa ei ole kytketty virtalähtöeseen	Varmista, että lataustelakka ja virtalähde on kytketty
		Pitkäaikainen käyttämättä jättäminen johtaa akun ylikuormittumiseen	Jos laitetta ei käytetä pitkään aikaan eikä akkua voi ladata, ota yhteyttä ostopaikkaan saadaksesi apua.
3	Robotti ei lataudu uudelleen	Lataustelakkaa ei ole asetettu oikein	Aseta lataustelakka oikean lataustavan mukaisesti
		Lataustelakan virta on katkaistu tai sitä on siirretty käsin	Tarkista, onko lataustelakka kytketty virtalähtöeseen. Älä siirrä lataustelakkaa
		Kone on juuttunut maassa oleviin esteisiin (esim. johtoihin, maton kulmiin, sähköuulettimen alustaan jne.) tai huoneeseen, jossa lataustelakka sijaitsee, ovi on kiinni, jolloin lataustelakkaan paluu on mahdotonta	On suositeltavaa poistaa maassa olevat esineet varoitusalueiden mukaisesti ennen robotin käyttöä, jotta robotti voi toimia ongelmitta. Kiinni juuttumisen välttämiseksi pidä uudelleenlatausreitit esteettömänä/avoimena
		Pääkone ei aloittanut puhdistusta lataustelineestä	On suositeltavaa, että robotti aloittaa puhdistuksen lataustelakan kohdalta
4	Imuroinnin aikana ilmeneviä ongelmia, kuten epäjärjestyksessä oleva reitti, poikkeamat, toistuva puhdistus ja pienet alueet, joita ei saada siivottua	Johdot, tohvelit ja muut maassa olevat esineet vaikuttavat robotin normaalin toimintaan	Järjestele maassa oleva hajallaan olevat johdot, tossut ja muut esineet ennen kuin robotti alkaa imuroinnin. Jos jotain alueita ei saada siivotuksi, robotti tunnistaa alueen automaattisesti ja suorittaa puhdistuksen loppuun. Älä yritä ohjata robottia käsin (kuten siirtää robottia tai estää robotin siivousreitit)
		Työskentely äsken vahatulla ja kiillotetulla lattialla vähentää vetopyörän ja maan välistä kitkaa	On suositeltavaa käyttää robottia sen jälkeen kunlattiavaha on kuivunut
		Erlaiset kotiympäristöt voivat estää robotin imuroinnin jollain alueella.	On suositeltavaa järjestää kotiympäristö siten, että robotti voi työskennellä lattialla
5	Robotti on jäänyt kiinni käytön aikana	Maassa hajallaan olevat johdot, riippuva verho kangas, maton hapsu jne. ovat tarttuneet robottiin tai estävät sen liikkumisen	Robotti yrittää päästä ongelmasta irti itsenäisesti. Jos se ei pääse irti, on suositeltavaa auttaa käsin
		Robotti voi juuttua kiinni sellaisten huonekalujen alle joiden pohja on samalla korkeudella kuin se itse	On suositeltavaa nostaa huonekaluja tai peittää ne suojamateriaaleilla

6	Kovat äänet siivouksen aikana	Sivuharjat ovat sotkeutuneet, pölysäiliö ja suodatinmateriaalit ovat tukossa jne	On suositeltavaa puhdistaa ja huoltaa sivuharjat, pölysäiliö ja suodatin säännöllisesti
7	Pääharja ei pyöri	Pääharjaan on tarttunut hiuksia	Poista pääharjaan tarttuneet hiukset
		Pääharja ja sen suojus on asennettu väärin	Asenna pääharjakokoonpano uudelleen
		Pääharjakokoonpano vetää sisään	Disassemble the assembly and remove the foreign matter from the rolling brush assembly
8	Kaukosäätimen vika	Kaukosäätimen paristo vähissä	Vaihda paristo
		Robotti on sammutettu tai robotin akku on vähissä	Varmista, että koneen virta on kytketty ja akku on ladattu
9	Robotti ei käynnisty	Robotin virta on lopussa tai virtakytkin ei ole kytkettynä	Lataa robotti tai käännä virtakytkin päälle
	Robotti tärisee toimiessaan	Sivuharjassa tai pyörässä on karvoja	Poista karvat sivuharjasta tai kääntöpyörästä
	Epänormaali toimintatila	Imuaukko on tukossa tai pölysäiliö on täynnä	Tarkista imuaukko ja tyhjennä/puhdista pölysäiliö
		HEPA-suodatin on tukkeutunut	Puhdista tai vaihda HEPA-suodatin
	Vesi ei tule ulos	Vesisäiliön poistoaukko on tukossa tai vesisäiliössä ei ole vettä	Puhdista veden poistoaukko ja täytä säiliö vedellä
		Pumppu ei toimi	Ota yhteyttä ostopaikkaan saadaksesi apua
	Kone luistaa	Lattia on liian märkä	Väännä moppiilina kuivaksi ja poista vesijäämät lattiasta
Kone kulkee jatkuvasti taaksepäin	Reuna- anturin häiriö	Puhdista reuna-anturin pinta	

Jos ongelmia ei voida ratkaista yllä olevien ohjeiden avulla, ota yhteyttä ostopaikkaan saadaksesi apua.

## Varoituskooditaulukko

Robotti antaa sarjan piippauksia, kun se on pulassa, ja punainen valo vilkkuu tai jää palamaan.

1	Piippaa kerran ja punainen valo jää palamaan	Pyörä on jumissa	Tarkista, onko pyöräaukossa jotain ja puhdista se
2	Piippaa kerran ja punainen valo vilkkuu jatkuvasti	Etupuskuri on jumissa	Tarkista, onko puskuri juuttunut ja poista kaikki sen edessä olevat vieraat esineet.
3	Piippaa kahdesti ja punainen valo vilkkuu jatkuvasti	Sivuharjan toimii epänormaalisti	Tarkista, onko sivuharjaan tarttunut hiuksia ja puhdista se
4	Piippaa kolme kertaa ja punainen valo vilkkuu jatkuvasti	Lattia-anturi toimii epänormaalisti	Tarkista, ettei lattia-anturi ole likaantunut, ja pyyhi se puhtaaksi
5	Piippaa neljä kertaa ja punainen valo vilkkuu jatkuvasti	Virta loppunut	Lataa imuri mahdollisimman nopeasti

### Vinkkejä

Jos yllä oleva menetelmä ei ratkaise ongelmaa, kokeile seuraavaa:

- Käynnistä kone uudelleen.
- Jos koneen uudelleenikäynnistys ei ratkaise ongelmaa, ota yhteyttä ostopaikkaan saadaksesi apua.

# EN - Safety Instructions

## **Please follow these safety precautions before using the product:**

- Read this manual carefully before using the product and operate the product according to the instructions provided.
- Store this manual properly.
- If you transfer the product to a third party, please include this manual with it.
- Failure to follow the instructions in this manual may result in damage to the product or personal injury.

## **Caution**

1. This product should only be dismantled by an authorized technician. Unauthorized dismantling is not recommended.
2. Only the power adapter provided by the manufacturer should be used with this product. Using an adapter with different specifications may cause damage to the product.
3. Do not touch the cord, charging base, or power adapter with wet hands.
4. Keep the openings and moving parts free from curtains, hair, clothes, or fingers.
5. Do not place the cleaner near burning objects, such as cigarettes, lighters, or anything that may cause a fire. Do not use the cleaner to pick up combustible materials, such as gasoline or toner from printers, copiers, or mixers. Do not operate the cleaner near flammable materials.
6. Clean the product after charging and turn off the power switch before cleaning.
7. Do not over-bend the wires or place heavy or sharp objects on the machine.
8. This product is for indoor household use only. Do not use it outdoors.
9. This cleaner should not be used by children below the age of 8 or by individuals with mental disorders, unless they are under supervision or have received instructions regarding the use of this appliance. Do not allow children to ride on or play with the cleaner.
10. Do not use this product on wet or damp surfaces.
11. Any issues with product cleaning should be addressed as soon as possible. Clear any power cords or small objects from the floor before using the cleaner to avoid hindering the cleaning process. Fold back the fringed hem of carpets and ensure that curtains or tablecloths do not touch the floor.

12. If the area to be cleaned includes a staircase or any elevated or suspended structures, test the robot's edge detection system to ensure it avoids falling. If a physical barrier is needed for protection, ensure that it does not pose a tripping hazard.
13. If the product is not used for an extended period, it should be charged every three months to prevent battery failure due to prolonged low power.
14. Do not use the cleaner without the dust cup and filters in place.
15. Ensure the power adapter is connected to the socket or charging base while charging.
16. Avoid exposing the robot cleaner to extreme temperatures. Operate the robot cleaner within the range of -10 °C to 50 °C.
17. Before discarding the product, disconnect the cleaner from the charging base, turn off the power, and remove the battery.
18. Ensure the product is powered off before removing the battery.
19. Remove and dispose of the battery in accordance with local laws and regulations before discarding the product.
20. Do not use the product with a damaged power cord or power socket.
21. Do not use the product if it is malfunctioning due to a fall, damage, outdoor use, or exposure to water.

## Protecting the environment



This symbol indicates the separate collection of electrical and electronic equipment. The main objective of the separate collection of this waste is to reduce the quantity to be disposed of, promote re-use, recycling and other forms of recovery in order to reduce its negative effects on the environment. When it is no longer in use, this appliance must not be disposed of together with other unsorted municipal waste. The user is responsible for delivering it free of charge to the selective collection facilities available for that purpose. Pieces of equipment that are no longer in use can also be taken back at points of sale, by purchasing new pieces of equipment that are equivalent and have the same functions. For more detailed information on collection points, please contact your City Council or a point of sale for this equipment.

# Product Introduction

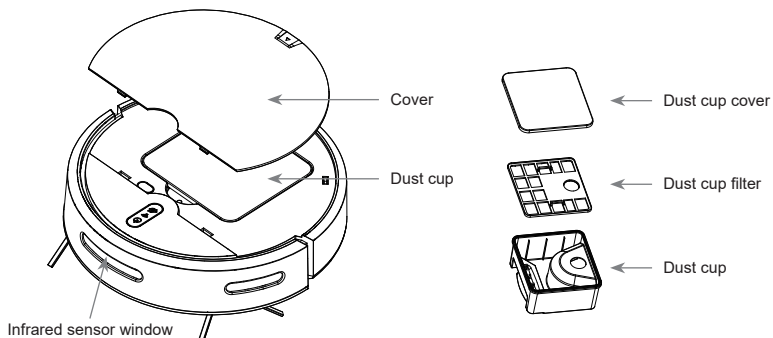
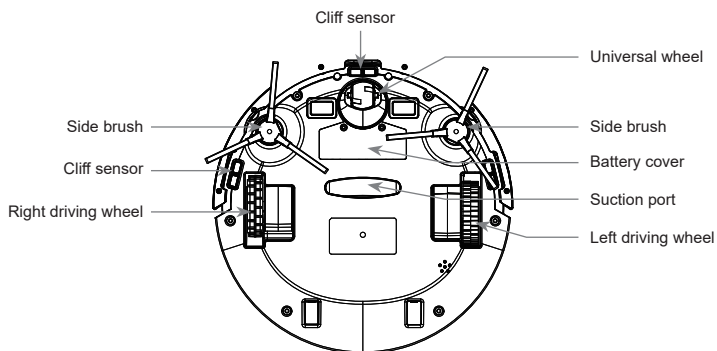
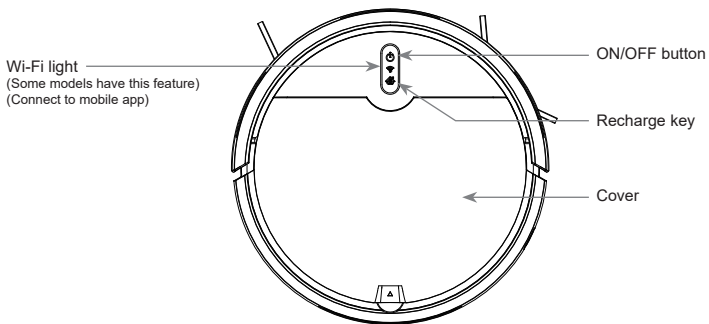

# Product packaging and parameters

## 1. Product packaging list

1 x Main machine (including battery)	1 x Charging dock
1 x Power adapter	1 x Water tank (including mop)
2 x Side brush	1 x Instruction manual

## 2. Technical parameters

### Machine

Dimensions	290 x 290 x 78 mm
Rated voltage	7.4V
Rated power	15W
Charging time	About 4-6 hours
Cleaning time	≤ 80 min
Dust cup volume	370 ml

### Adapter

Input voltage	AC 100-240V
Input frequency	50 - 60Hz
Output voltage	DC 12V
Output current	1A

For continuous improvement, we reserve the right to make changes and interpretations regarding the product's technology and design.

The models differ slightly in colour and appearance, with no other significant differences.

# Charging guide

## How to use the charging base

(Some models have this feature)

Place the charging base on a flat surface, then connect the power adapter. The power indicator will remain on. The indicator light on the charging base will turn off during normal charging.

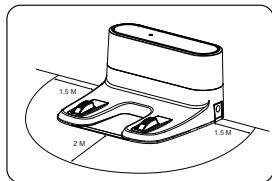

### Note:

Place the charging base on a flat surface, with the back against the wall. Remove any obstacles within 1.5 meters of width around the charging base and 2 meters in front, as shown in the figure.



## Two charging methods

1. Plug the power adapter directly into the machine, with the other end connected to the power supply, as shown in Figure A. Please use the provided power adapter.
2. Use the charging base for charging, as shown in Figure B.

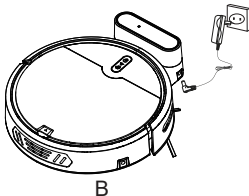
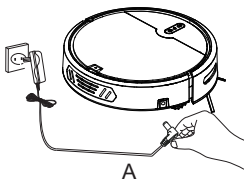
(Some models have this feature)



### Notes

- A. Please charge the machine for at least 12 hours the first time and continue charging until the red light on the  and  pulse. Once the battery is fully charged, the green light will remain on.
- B. For daily use, store the machine on the charging dock and ensure the charging dock is powered on.
- C. When not in use for an extended period, fully charge the machine, turn off the power switch, and store it in a cool, dry place.
- D. When setting the reservation mode, do not use manual charging mode. It is recommended to use automatic charging mode.

# Product operation

## 1. Water tank installation

(some models have this feature)

1. Attach the mop to the magic tape on the water tank.

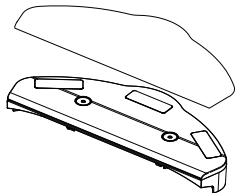

2. Unplug the water tank inlet and slowly fill it with water. Replug it.

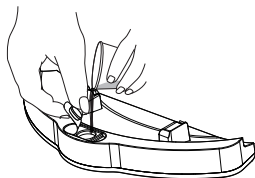

3. Place the machine with the bottom facing upward. Align the positioning column of the water tank with the positioning hole on the carriage at the bottom of the machine, then press the water tank firmly into place.

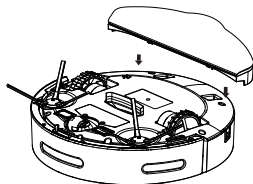

Attention:

- The water tank does not prevent water seepage, and it will begin to leak after water is injected. Please remove the water tank before charging.
- Pay attention when using the water tank. Add water or clean it promptly and be sure to remove the tank before adding water.
- Please do not use the water tank on carpets. When using the water tank to mop the floor, fold up the edge of carpets to prevent foreign matter on the mop from contaminating the carpets.
- After cleaning the mop, allow it to dry until it no longer drips, then attach it to the water tank. Ensure the mop is flat during installation.

## 2. Power on

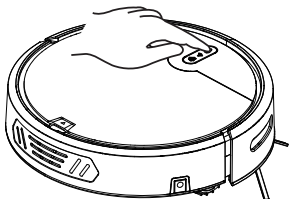

Function keys



On/off button

Wi-Fi light (some models have this feature)

Go to charger/dock

Power On: Press and hold the  key for 3 seconds to power on.  
Indicator Status:

1. Start: The corresponding function light is green.
2. Exception: The red light blinks.
3. Charging: The red light pulses.
4. Full: The green light stays on.

## Remote control

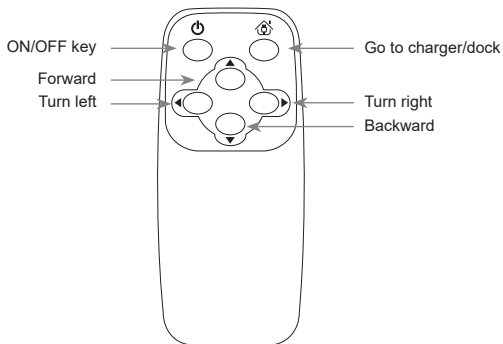

## Precautions before use

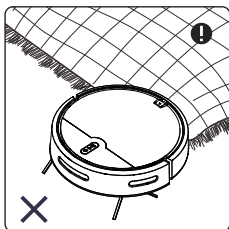

Fold the fringed edge of carpets to prevent the robot from becoming entangled.

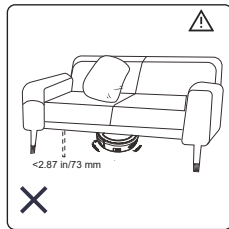

The robot cannot be used in spaces with a height lower than 73 mm.

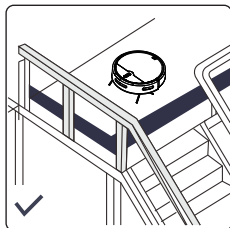

The robot should be used in a fenced environment to prevent it from hanging or falling.

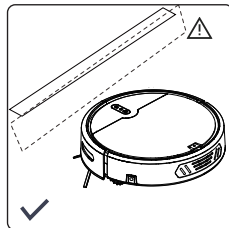

If sensors are dirty or used on reflective or dark-coloured floors, the performance may be reduced.

# Product maintenance

## 1. Clean the dust cup

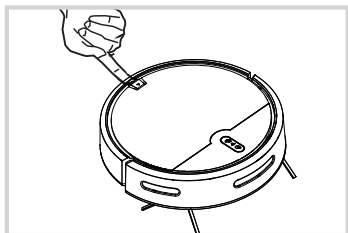

Remove the cover.

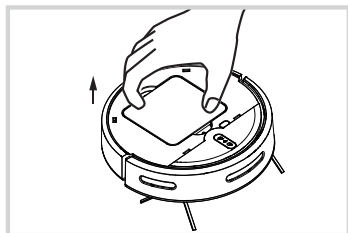

Remove the dust cup.

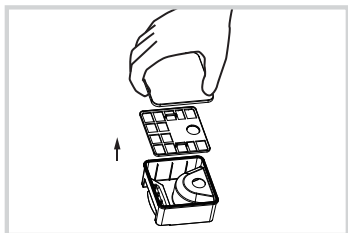

Dust cup: Open the dust cover and remove the air filter.

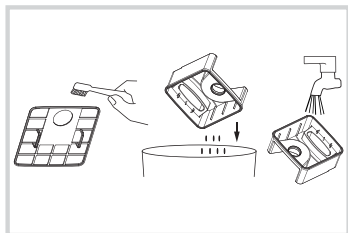

Clean the dust cup: Use a brush to clean the filter, empty the contents of the dust cup, then wash the dust cup with water and wipe it dry.

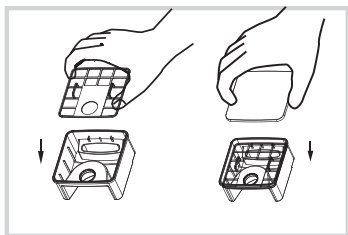

After cleaning, replace the filter and dust cover.

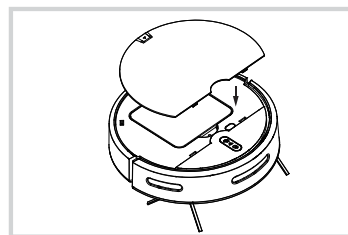

Place the dust cup back into the robot and replace the cover.

## 2. Clean other components

### Clean the side brushes

Remove the side brushes and wipe them with a clean cloth.

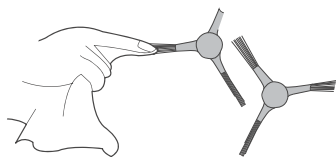

### Clean the universal wheel

Remove any hair entanglement.

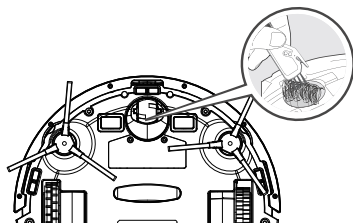

### Clean the cliff sensor

Clean the sensor to maintain its sensitivity.

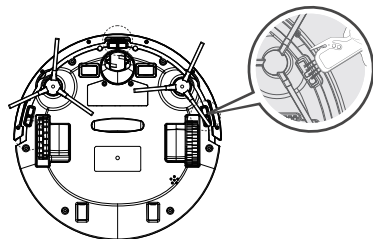

### Clean the sensor window

If there is a lot of dust in the suction port, wipe it clean with a cloth.

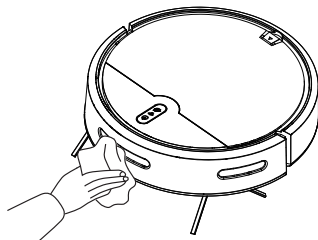

### Clean the charging electrode

Use a dry cloth to clean the bottom of the machine and the charging electrode on the charging dock.

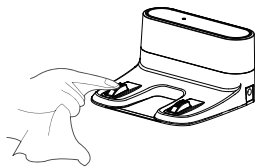
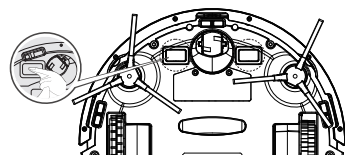

# Troubleshooting

No.	Issue	Possible reasons	Solution
1	Robot cleaner fails to connect to app	Wrong router username and password	Reset the correct router username and password
		Robot is not in network signal range	Make sure the robot is in network signal range
		Robot is not configured	Configure the network for the robot
		Robot does not connect to 2.4GHz network	Robot cannot connect to 5GHz network, connect to 2.4GHz network
2	Robot fails to charge	The adapter is not the original model	The original adapter model should be used
		Poor charging electrode contact when placing robot on the charging dock	Ensure that the robot and the charging electrode are fully plugged in place. Check whether the charging electrode and the machine should be cleaned according to the maintenance instructions
		The charging dock is not connected to the power supply	Make sure that the charging dock and the power supply is connected
		Long-term non-use leads to battery over discharge	If the device is unused for an extended period and the battery cannot be charged, contact place of purchase for assistance.
3	Robot fails to recharge	The charging dock is placed incorrectly	Place the charging dock correctly according to the charging method
		The charging dock is powered off or manually moved	Check whether the charging dock is connected to the power supply. Do not move the charging dock
		The machine is stuck by ground obstacles (such as wires, carpet corners, electric fan base, etc.) or the door of the room with the charging dock is closed, which makes it impossible to return to the charging dock	It is recommended to remove the ground objects with reference to the precautions before using the robot to ensure smooth running. To avoid jamming keep the recharging route smooth/open
		The main engine did not start cleaning from the charging stand	It is recommended that the robot start cleaning from the location of the charging dock
4	Issues while operating such as disorderly route, deviations, repeated cleaning and small areas fails to get cleaned	Wires, slippers and other objects placed on the ground affect the normal operation of the robot	Arrange scattered wires, slippers and other objects on the ground before the robot works. If any areas fail to get cleaned, the robot will automatically detect the area and complete the cleaning. Do not intervene manually (such as moving the robot or blocking the robot's working route)
		Working on newly waxed and polished floor reduces the friction between the driving wheel and the ground	It is recommended to use the robot after the floor wax is dry
		Due to different home environments, the robot cannot perform cleaning in some area.	It is suggested to arrange the home environment to ensure that the robot can work on the floor
5	Robot is stuck during operation	The robot is entangled or obstructed by scattered wires, drooping curtain cloth, carpet fringe, etc. on the ground	The robot will try to get out of trouble independently. If it fails to get out of trouble, it is recommended to help manually
		The robot may get stuck under furniture with a bottom height similar to its own	It is recommended to elevate furniture or cover it with protective materials

6	Loud sounds when cleaning	Side brushes are entangled, dust cup and filter materials are blocked, etc	It is recommended to clean and maintain the side brushes, dust cup and filter regularly
7	Rolling brush does not rotate	The rolling brush is entangled with hair	Remove hair stuck on the rolling brush
		Rolling brush and rolling brush shield are installed incorrectly	Reinstall the rolling brush assembly
		The rolling brush assembly sucks in foreign matter	Disassemble the assembly and remove the foreign matter from the rolling brush assembly
8	Remote control failure	Low battery of the remote control	Replace the battery
		The robot is turned off or low battery of the robot	Ensure that the machine power switch is turned on and the battery is charged
9	Robot fails to start	The robot is out of power or the power switch is off	Charge the robot or turn on the power switch
	Robot shakes when running	Side brush or caster wheel tangled with hair	Please remove hairs from the side brush or the universal wheel
	Abnormal operating condition	The intake port is blocked or the dust bin is full	Please check the suction port and empty/clean the dust cup
		HEPA is blocked	Clean or replace the HEPA
	Water not coming out	The outlet hole of the water tank is blocked, or the water tank has no water	Clean the water outlet and fill it with water
		The pump does not work	Contact place of purchase for assistance
	Machine skid	The ground is too wet	Wring out the mop cloth and clean the water stains on the floor
Machine keeps going backwards	Abnormal cliff sensor	Clean the surface of the cliff sensor	

If the issues cannot be resolved using the steps above, contact place of purchase for assistance.

## Warning Code Table

The robot will emit a series of beeps when it is in trouble, and the red light will flash or stay on.

1	Beep once and the red light stays on	Wheel is stuck	Check if there is anything in the wheel gap and clean it up
2	Beep once and the red light keeps flashing	Front bumper is stuck	Check whether the bumper is stuck and remove any foreign objects blocking it.
3	Beeps twice and the red light keeps flashing	Side brush abnormal	Check whether the side brush is entangled with hair and clean it up
4	Beeps three times and the red light keeps flashing	Ground sensor abnormal	Check if the ground sensor is covered by dirt and wipe it clean
5	Beeps four times and the red light keeps flashing	Power run out	Charge it as soon as possible

### Tips

If the above method does not resolve the issue, please try the following:

- Restart the machine.
- If restarting the machine does not solve the problem, contact place of purchase for assistance.

**FUN NORDIC ApS**

Rugkobbel 260

6200 Aabenraa

Denmark

[www.funnordic.dk](http://www.funnordic.dk)