

hâws

30-HBHDG



Hårtørrer (DK)

Hårtork (SE)

Hårføner (NO)

Hiustenkuivaaja (FI)

Hair dryer (EN)

CE

Indhold – Innehåll – Innhold – Pitoisuus – Content

Brugsanvisning – Danish.....	- 2 -
Bruksanvisning – Swedish.....	- 5 -
Brukermanual – Norwegian.....	- 9 -
Käyttöopas – Finnish	- 13 -
Instruction manual – English	- 16 -

Brugsanvisning – Danish

SIKKERHEDSANVISNINGER

Sørg for at læse alle anvisningerne nedenfor, før apparatet tages i brug, for at undgå person- eller tingskade, og for at opnå de bedste resultater med apparatet. Opbevar denne vejledning på et sikkert sted. Hvis du giver dette apparat til en tredjepart, skal du også overdrage denne vejledning til den senere bruger.

Skulle der opstå skader som følge af, at brugeren ikke følger anvisningerne i denne vejledning, bortfalder garantien. Fabrikanten/importøren kan ikke holdes ansvarlig for skader som opstår som følge af, at brugeren ikke følger vejledningen, uagtsom anvendelse eller anvendelse i strid med vejledningen.

1. Dette apparat må ikke bruges af børn under 8 år eller af personer med nedsatte fysiske, følelsesmæssige eller mentale evner eller med mangel på erfaring eller viden, hvis de ikke er under opsyn eller er blevet instrueret i, hvordan dette apparat bruges sikkert, og forstår risikoen ved at bruge det.
2. Børn må ikke lege med apparatet.
3. Rengøring og brugervedligeholdelse må ikke udføres af børn uden tilsyn.
4. Hvis strømkablet er beskadiget, skal den udskiftes af fabrikanten, dennes servicetekniker eller tilsvarende kvalificeret person for at undgå en fare.



5. **ADVARSEL:** Brug ikke dette apparat i nærheden af badekar, brusere, håndvaske eller andre beholdere, der indeholder vand.
6. Hvis hårtørreren bruges i et badeværelse, skal dens stik trækkes ud af stikkontakten efter brug, da vandets nærhed er farlig, selv når hårtørreren er slukket. For yderligere beskyttelse, anbefales det at bruge en reststrømsenhed (RCD) med en nominel reststrøm på under 30 mA i det elektriske kredsløb, der strømforsyner badeværelset. Bed om råd af installatøren.
7. Inden stikket sættes i stikkontakten, skal du sørge for, at spændingen og frekvensen er i overensstemmelse med specifikationerne på mærkepladen.
8. Hvis der anvendes en forlængerledning, skal denne være egnet til apparatets strømforbrug, ellers kan der opstå overophedning af forlængerledningen og/eller stikket. Der er potentielt risiko for skade fra fald over forlængerledningen. Vær forsigtig og undgå farlige situationer.
9. Træk stikket ud af stikkontakten, når apparatet ikke er i brug og før rengøring.
10. Sørg for, at ledningen ikke hænger over skarpe kanter, og hold den væk fra varme genstande og åben ild.
11. Apparatet eller stikket må ikke puttes i vand eller andre væsker. Dette kan være livsfarligt pga. elektrisk stød!
12. For at tage stikket ud af stikkontakten skal du trække i selve stikket. Træk ikke i ledningen.
13. Berør ikke apparatet, hvis det falder ned i vand. Tag stikket ud af stikkontakten, sluk for apparatet, og send det til reparation på et autoriseret servicecenter.
14. Stikket må ikke sættes i eller trækkes ud af stikkontakten med våde hænder.
15. Forsøg aldrig at åbne kabinettet på apparatet, og forsøg heller ikke selv at reparere apparatet. Dette kan føre til elektrisk stød.
16. Efterlad aldrig apparatet uden opsyn, mens det er i brug.
17. Dette apparat er ikke beregnet til kommerciel brug.
18. Brug ikke apparatet til andet end dets tilsigtede brug.
19. Ledningen må ikke vikles rundt om apparatet eller bukkes.
20. Hold apparatet og ledningen væk fra varme, direkte sollys, fugtighed, skarpe kanter og lignende.
21. Apparatet må aldrig efterlades uden opsyn! Sluk for apparatet, når det ikke bruges, også selvom det kun er et øjeblik.
22. Sprøjt ikke aerosolprodukter ind i hårtørrerens luftindtag, når hårtørreren kører.
23. Brug kun originalt tilbehør.
24. Apparatet må ikke bruges udendørs.

BESKRIVELSE AF DELENE

1. Luftudtag
2. Luftindtag
3. Friseringsmundstykke
4. Filter
5. Kold luft-knap
6. Varme-knap
7. Lufthastighedsknap
8. Håndtag
9. Lufthastighedsindikatorer
10. Varmeindikatorer
11. Tænd/sluk-knap
12. Diffuser
13. Trykknop

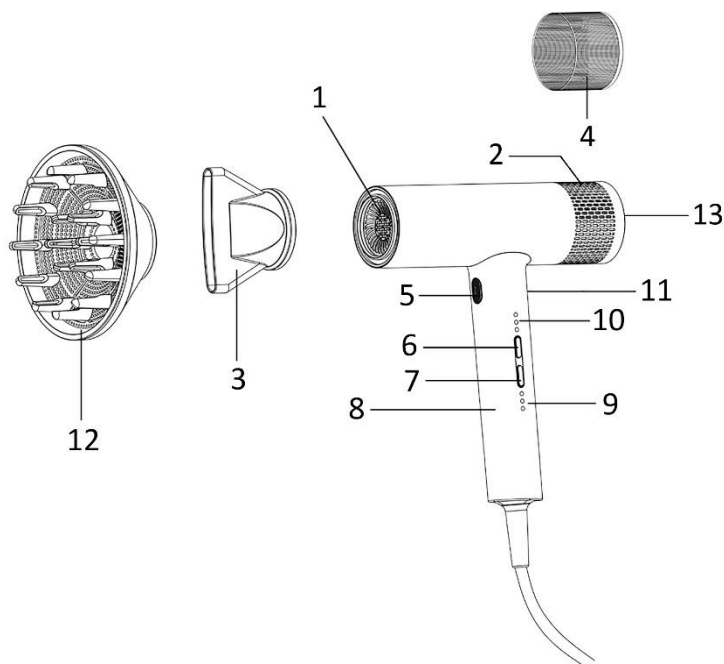

Varmeindstilling:

- = lav varme
- = middel varme
- = høj varme

Indstilling for lufthastighed:

- = lav hastighed
- = middel hastighed
- = høj hastighed

FØR ANVENDELSE

1. Rul ledningen helt ud.
2. Sæt friseringsmundstykket på luftudtaget. Med mundstykket kan bestemte dele af håret tørres ved at samle luftstrømmen.

Diffuseren er designet til at tørre glat eller krøllet hår. Hold enheden i opretstående position for at øge hårets naturlige volumen eller fremhæve krøller. Hvis du ønsker at skabe volumen ved rødderne, skal du føre diffuserens tænder gennem håret. Når den er i kontakt med hovedbunden, skal du konstant bevæge hårtørreren i cirkler for at fordele varmen.

Sådan monteres/fjernes mundstykket/diffuseren.

Træk mundstykket/diffuseren af luftudtaget. Sørg for at trykke det ordentligt fast, når det sættes på igen.

SÅDAN BRUGES HÅRTØRREREN

1. Sørg for, at tænd/sluk-knappen står på "0", før du sætter apparatets stik i stikkontakten.
2. Når du har sat stikket i stikkontakten, skal du skubbe tænd/sluk-knappen over på "I". Apparatet tænder. Tryk på kold luft-knappen for at skifte luftstrømmen mellem varm og kold luft.
 - Varm luft: både varme- og lufthastighedsindikatorerne er tændte.
Tryk på varme-knappen for at vælge: lav varme/middel varme/høj varme.
Tryk på lufthastighedsknappen for at vælge: lav hastighed/middel hastighed/høj hastighed.
 - Kold luft: kun lufthastighedsindikatorerne er tændte.
Tryk på lufthastighedsknappen for at vælge: lav hastighed/middel hastighed/høj hastighed.
Bemærk: Når der bruges kold luft, kan varme-knappen ikke bruges. Ingen varmeindikatorer er tændte.
3. Flyt hårtørreren rundt om håret, og hold håret en smule væk fra dysen. Undgå, at holde hårtørreren for lang tid på et sted. Hold dit hår væk fra luftindtaget, så det ikke suges ind i hårtørreren.

4. Sæt tænd/sluk-knappen på "0" efter brug for at slukke for apparatet, og træk derefter stikket ud af stikkontakten.

Bemærk! Hvis hårtørreren af en eller anden grund holder op med at virke, skal du straks slukke den og lade den køle ned.

Bemærk: Dette apparat er udstyret med en hukommelsesfunktion. Driftsindstillingerne gemmes, før apparatet slukkes, og apparatet fungerer med de samme indstillinger, når det tændes igen.

ION-FUNKTION

Under brug producerer og frigiver apparatet ioner med luftstrømmen for at beskytte dit hår og din hud.

RENGØRING OG VEDLIGEHOLDELSE

- Sørg for, at hårtørreren er afbrudt fra stikkontakten, inden rengøring.
- Hårtørreren må aldrig puttes i vand eller andre væsker. Apparatet må heller aldrig skylles under vand. Sørg altid for, at stikket holdes tørt.
- Rengør apparatet med en blød, tør klud uden tilsætningsstoffer.
- Mundstykket og filtret kan tages af og rengøres separat. Hvis de vaskes, skal du sørge for, at det er helt tørre, før de sættes på igen.
- Rengør luftindtaget (filteret) regelmæssigt med en lille børste. Tryk på trykknappen for at fjerne det bagdækslet, og træk filteret ud af apparatet for at rengøre det.

Bemærk! Fjern regelmæssigt hår og fnug, der sidder fast i filteret. Hvis filteret ikke holdes rent, kan det føre til overophedning.

TEKNISKE DATA

Driftsspænding: 220-240V ~ 50-60Hz

Strømforbrug: 1650-2000W

GARANTI OG KUNDESERVICE

Før vores apparater leveres, undergår de en streng kvalitetskontrol. Skulle du på trods af al vores umagen modtage et produkt med en skade fra fremstilling eller transport, bedes du levere det tilbage til din forhandler. Vi giver 2 års garanti på det købte produkt, begyndende på salgsdagen. Hvis du har et defekt produkt, kan du henvende dig direkte ved salgsstedet.

Denne garanti dækker ikke defekter som opstår som konsekvens af forkert håndtering eller fejl som følge af manipulation og reparationer udført af tredjeparter, eller montering af ikke-originale dele. Gem altid din kvittering, da du uden kvitteringen ikke kan gøre krav på nogen form for garanti. Skader som opstår fordi brugervejledningen ikke følges, medfører at garantien bortfalder, og hvis dette har efterfølgende skader, er vi ikke ansvarlige på nogen måde. Vi kan heller ikke holdes ansvarlige for materielle eller personskade forårsaget af forkert brug, hvis brugervejledningen ikke følges korrekt. Skade på tilbehør betyder ikke at hele apparatet bliver erstattet. I sådanne tilfælde bedes du rette henvendelse til vores serviceafdeling. Brud på glas og plastdele erstattes altid mod betaling. Defekter på forbrugsartikler eller dele som er udsat for slidtage, samt rengøring, vedligeholdelse eller erstatning af disse dele er ikke dækket af garantien, og der bliver opkrævet betaling for sådanne tjenester.



Symbolet med en overstreget skraldespand betyder, at dette produkt ikke må bortskaffes sammen med almindeligt husholdningsaffald. Elektronisk og elektrisk udstyr, der ikke bortskaffes på en miljøvenlig måde, er potentielt farligt for miljøet og menneskers sundhed på grund af deres farlige stoffer. Produktet skal bortskaffes på en ansvarlig måde på et godkendt affalds- eller genbrugsanlæg.

FUN NORDIC ApS
Rugkobbøl 260
DK-6200 Aabenraa
www.funnordic.dk

Bruksanvisning – Swedish

SÄKERHETSANVISNINGAR

Före användning och för att erhålla bästa resultat från apparaten, var noga med att läsa igenom alla instruktioner nedan för att undvika skada på person eller egendom. Se till att förvara denna bruksanvisning på en säker plats. Om du ger bort eller överlåter denna apparat till någon, se till att även inkludera denna bruksanvisning.

Vid skador som orsakats av att användaren inte följer instruktionerna i denna bruksanvisning ogiltighetsförklaras garantin. Tillverkaren/importören tar inget ansvar för skador som orsakats av underlåtenhet att följa bruksanvisningen, vid en vårdslös användning eller användning som inte är i enlighet med kraven i denna bruksanvisning.

1. Denna apparat kan användas av barn från 8 år och uppåt, samt av personer med nedsatt fysisk, sensorisk eller mental förmåga eller av personer som saknar erfarenhet och kunskap under förutsättning att de övervakas eller mottagit instruktioner för säker användning av apparaten och förstår riskerna.
2. Barn får inte leka med apparaten.
3. Rengöring och underhåll får inte utföras av barn utan tillsyn.
4. Om strömkabeln är skadad måste den bytas ut av tillverkaren, dess servicerepresentant eller liknande kvalificerad person för att undvika fara.



5. **WARNING!** Använd inte apparaten i närheten av badkar, duschar, handfat och andra behållare som innehåller vatten.
6. När hårtorken används i ett badrum, dra ut strömkontakten ur eluttaget efter användningen eftersom närheten till vatten utgör en fara till och med när hårtorken är avslagen. För ytterligare skydd rekommenderas det att installera en jordfelsbrytare (RCD) med en märkström som inte överstiger 30 mA i elkretsen för badrummet. Kontakta din installatör för råd.
7. Innan du ansluter strömkontakten till eluttaget, kontrollera att spänningen och frekvensen överensstämmer med specifikationerna på märkplåten.
8. Om en förlängningskabel används måste den vara lämplig för apparatens strömförbrukning, annars kan överhettning av förlängningskabeln och/eller strömkontakten inträffa. Det finns en eventuell risk för personskador om man snubblar över förlängningskabeln. Var noga med att undvika att skapa farliga situationer.
9. Dra ut strömkontakten från eluttaget när apparaten inte används och före rengöring.
10. Säkerställ att strömkabeln inte hänger över någon skarp kant och håll den borta från varma föremål och öppen eld.
11. Sänk inte ner apparaten eller strömkontakten i vatten eller någon annan vätska. Det är livsfarligt på grund av elektriska stötar!
12. För att dra ut strömkontakten från eluttaget, dra ut den via strömkontakten. Dra inte i strömkabeln.
13. Vidrör inte apparaten om den faller ner i vatten. Dra ut strömkontakten från eluttaget, stäng av apparaten och lämna in den på ett auktoriserat servicecenter för reparation.
14. Du får inte koppla in eller dra ut apparaten från eluttaget med blöta händer.
15. Försök aldrig att öppna apparatens hölje eller reparera den själv. Det kan orsaka elektriska stötar.
16. Lämna aldrig apparaten oövervakad vid användning.
17. Denna apparat är inte utvecklad för kommersiell användning.
18. Använd inte apparaten för något annat ändamål än den är avsedd för.
19. Lämna inte kabeln runt apparaten och undvik att böja den.
20. Håll enheten och dess kabel borta från värme, direkt solljus, fukt, skarpa kanter och liknande.

21. Använd aldrig enheten utan övervakning! Stäng av enheten varje gång den inte används, även om det bara är för en kort stund.
22. Spreja inte aerosolprodukter in i luftintaget på hårtorken när hårtorken körs.
23. Använd endast originaltillbehör.
24. Använd inte enheten utomhus.

DELBESKRIVNING

1. Luftutblås
2. Luftintag
3. Precisionsmunstycke
4. Filter
5. Kylningsknapp
6. Värmereglage
7. Hastighetsväljare
8. Handtag
9. Indikator för hastighet
10. Indikator för färm
11. På/av
12. Volymmunstycke
13. Tryckknapp

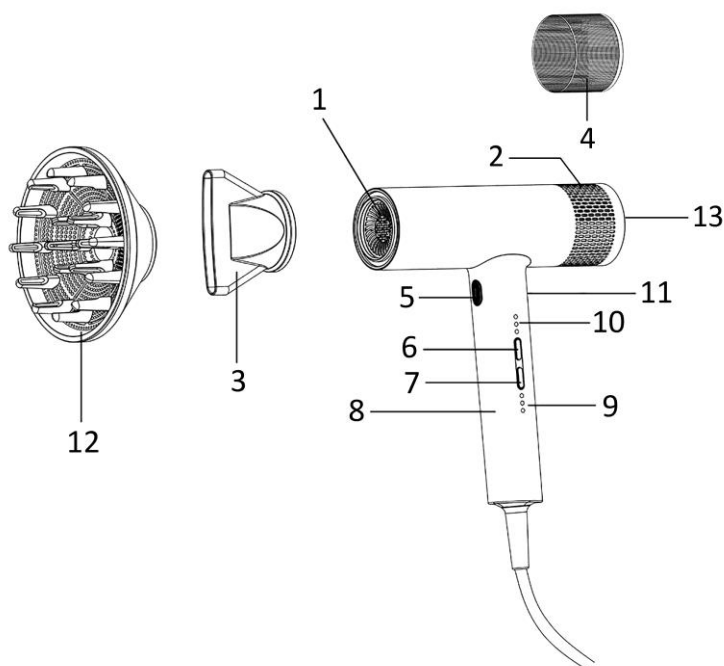

Värmeinställning:

☼ = låg värme

☼☼☼ = medelhög värme

☼☼☼☼☼ = hög värme

Hastighetsinställning:

☼ = låg hastighet

☼☼ = medelhög hastighet

☼☼☼ = hög hastighet

FÖRE ANVÄNDNING

1. Linda ut strömkabeln helt.
2. Montera precisionsmunstycket till luftutflödet. Använd munstycket för hårfrisering, enskilda delar av håret kan torkas med munstycket.
Volymmunstycket är designat för att torka rakt eller lockigt hår. För att öka den naturliga hårvolymen eller förbättra lockarna, håll enheten i upprätt läge. Om du vill ge rötterna mer volym placerar du volymmunstycket i håret. När du kommer i kontakt med hårbotten rör du hårtorken i cirklar upprepade gånger för att fördela värmen.

Ta bort/montera precisions/volymmunstycket

Dra loss precisions/volymmunstycket från luftutflödet. Se till att det är korrekt anslutet när du sätter tillbaka det.

HUR MAN ANVÄNDER HÅRTORKEN

1. Se till att reglaget för på/av är i läget "0" innan apparaten ansluts till ett eluttag.
2. Efter att ha anslutit strömmen, skjut på/av-knappen till läge "I", så startar apparaten. Tryck på kalluftknappen för att växla luftflödet mellan varmluft och kalluft.
 - Varmluft: både värme- och hastighetsindikatorerna lyser.
Tryck på värmeväljaren för att välja: låg värme/medelhög värme/hög värme.
Tryck på hastighetsväljaren för att välja: låg hastighet/medelhög hastighet/hög hastighet.
 - Kalluft: endast hastighetsindikatorerna lyser.
Tryck på hastighetsväljaren för att välja: låg hastighet/medelhög hastighet/hög hastighet.
Obs: Under kalluft fungerar inte värmeväljaren. Inga värmeindikatorer kommer att lysa.
3. Flytta hårtorken runt ditt hår och håll håret på ett kort avstånd från munstycket. Undvik att fokusera för mycket värme på ett område. Håll håret borta från luftintaget för att förhindra att det suges in.
4. Efter användning, vrid reglaget för på/av till läget "0" för att stänga av apparaten och dra sedan ut strömkontakten från eluttaget.

Obs! Om hårtorken stoppas av någon anledning, stäng omedelbart av den och dra ut strömkontakten ur eluttaget, låt den sedan svalna.

Obs: Denna apparat är utrustad med minnesfunktion. Inställningarna sparas innan apparaten stängs av och enheten använder samma inställningar efter att den slås på igen.

JON-FUNKTION

När apparaten används kommer joner att produceras och frigöras av luftflödet för att skydda ditt hår och din hud.

RENGÖRING OCH UNDERHÅLL

- Se till att hårtorken är urkopplad från strömförsörjningen före rengöring.
- Sänk aldrig ner hårtorken i vatten eller någon annan vätska. Skölj heller aldrig av apparaten. Säkerställ att strömkontakten alltid hålls torr.
- Rengör apparaten med en mjuk och torr trasa utan tillsatsmedel.
- Munstycket och filtret kan tas bort för separat rengöring. Om de sköljs av, se till att de är helt torra före återmontering.
- Rengör luftintaget (filtret) då och då med en fin borste. Tryck på tryckknappen för att ta bort den bakre luckan och dra ut filtret från apparaten för rengöring.

Obs! Ta regelbundet bort hår och ludd som fastnat i filtret. Underlåtenhet att hålla filtret rent kan leda till överhettning.

TEKNISKA DATA

Driftsspänning: 220-240V ~ 50-60Hz

Strömförbrukning: 1650-2000W

GARANTI OCH KUNDTJÄNST

Innan leverans genomgår våra apparater en sträng kvalitetskontroll. Om trots detta någon skada skulle uppstått vid produktionen eller vid transporten, ber vi dig att ta med apparaten tillbaka till inköpsstället.

För den köpta apparaten ges 2 års garanti, med början på inköpsdagen. Om du har en defekt produkt, kan du vända dig direkt till inköpsstället.

Brister som uppstår genom felaktig hantering av apparaten och fel som uppstår genom ingrepp och reparationer av tredje man eller montering av främmande delar, omfattas ej av vår garanti. Behåll alltid ditt kvitto då det är din garanti vid eventuell reklamation. Skador som uppstår p.g.a. att instruktionsmanualen inte

följs ogiltigförklarar garantin och om detta leder till påföljande skador så kan inte vi hållas ansvariga. Vi kan inte hållas ansvariga för materiella skador eller personskador som orsakas av felaktig användning eller om inte säkerhetsföreskrifterna följs. Skador på tillbehören innebär inte per automatik ersättning av hela apparaten. I sådana fall ska du kontakta vår kundservice. Trasigt glas och trasiga plastdelar innebär alltid en kostnad. Defekter på förbrukningsartiklar eller slitdelar och även skador orsakade av rengöring, underhåll eller byte av tidigare nämnda delar täcks inte av garantin och ska således betalas av ägaren.



Den överkorsade soptunnan betyder att denna produkt inte skall kastas i de vanliga hushållssoporna. Elektronisk och elektrisk utrustning som inte källsorteras utgör en potentiell risk för miljön och människors hälsa på grund av att de innehåller farliga substanser. Avyttra på ett ansvarsfullt sätt och lämna till en godkänd återvinningsanläggning.

FUN NORDIC ApS
Rugkobbøl 260
DK-6200 Aabenraa
www.funnordic.dk

Brukermanual – Norwegian

SIKKERHETSINSTRUKSER

Før bruk må du lese alle instruksene nedenfor så du unngår skader på personer eller gjenstander, og slik at resultatet blir best mulig. Oppbevar håndboken på et trygt sted. Hvis du gir eller overlater apparatet til andre, må du sørge for at de også får håndboken.

Skulle det oppstå skader fordi brukeren ikke følger instruksene i håndboken, vil garantien ikke lenger være gyldig. Produsent/importør påtar seg ikke ansvar for skader som måtte oppstå dersom instruksene ikke blir fulgt, apparatet utsettes for skjodesløs behandling eller bruken ikke er i tråd med anvisningene.

1. Dette apparatet kan brukes av barn over 8 år og av personer med nedsatte fysiske, sensoriske eller mentale funksjoner eller manglende erfaring og kunnskap, så sant de er under betryggende tilsyn eller har fått opplæring i anvendelsen av apparatet og er klar over risikoen ved bruk.
2. Barn skal ikke leke med apparatet
3. Rengjøring og vedlikehold må ikke utføres av barn uten at de er under tilsyn.
4. Hvis ledningen er ødelagt, må den byttes av produsent, serviceansvarlig eller annen kvalifisert person for at ulykker skal unngås.



5. **ADVARSEL:** Ikke bruk apparatet i nærheten av badekar, dusj, vask eller annen beholder med vann.
6. Når hårtørreren blir brukt på badet, må støpslet tas ut etter bruk da nærheten til vann kan forårsake fare, selv om hårtørreren er slått av. For ekstra beskyttelse anbefales det å installere en jordfeilbryter i badets strømkrets som er klassifisert for en lekkasjestrøm som ikke overgår 30 mA. Spør din elektriker om råd.
7. Før du setter støpslet inn i stikkkontakten, må du kontrollere at spenning og frekvens er i samsvar med spesifikasjonene på typeetiketten.
8. Brukes det skjøteledning, må den passe til apparatets strømforbruk, hvis ikke kan ledning og/eller støpsel bli overopphetet. Det er en potensiell risiko for personskader ved å snuble over skjøteledningen. Vær forsiktig for å unngå farlige situasjoner.
9. Ta støpslet ut av stikkkontakten når apparatet ikke er i bruk og før rengjøring.
10. Pass på at ledningen ikke henges over skarpe kanter, og hold den unna varme gjenstander og åpen flamme.
11. Ikke legg apparat eller støpsel i vann eller andre væsker. Elektrisk støt kan medføre livsfare!
12. Når du skal ta støpslet ut av kontakten, drar du i støpslet. Unngå å dra i ledningen.
13. Unngå å ta på apparatet hvis det faller ned i vann. Ta støpslet ut av kontakten, slå av apparatet og lever det til et autorisert servicesenter for reparasjon.
14. Apparatet må ikke kobles til eller fra strømmettet med våte hender.
15. Du må aldri forsøke å åpne dekslet på apparatet eller reparere det selv. Det kan medføre elektrisk støt.
16. Ikke la apparatet stå uten tilsyn mens det er i bruk.
17. Apparatet er ikke beregnet på kommersiell bruk.
18. Apparatet må aldri brukes til andre formål enn det som det er beregnet for.
19. Unngå å snurre ledningen rundt apparatet eller lage en knekk på den.
20. Hold apparat og ledning unna varme, direkte sollys, fuktighet, skarpe kanter og liknende.
21. Apparatet må ikke brukes uten tilsyn! Slå av apparatet når du ikke bruker det, selv om det bare er for en kort stund.
22. Ikke spray aerosolprodukter inn i luftinntaket til hårføneren når hårføneren er i gang.
23. Bruk kun originaltilbehør.
24. Apparatet må ikke brukes utendørs.

BESKRIVELSE AV DELENE

1. Luftuttak
2. Luftinntak
3. Dyse
4. Filter
5. Avkjølingsknapp
6. Varmebytter
7. Lufthastighetsbryter
8. Håndtak
9. Lufthastighetsindikatorer
10. Varmeindikatorer
11. På/av-bryter
12. Diffuser
13. Trykknapp

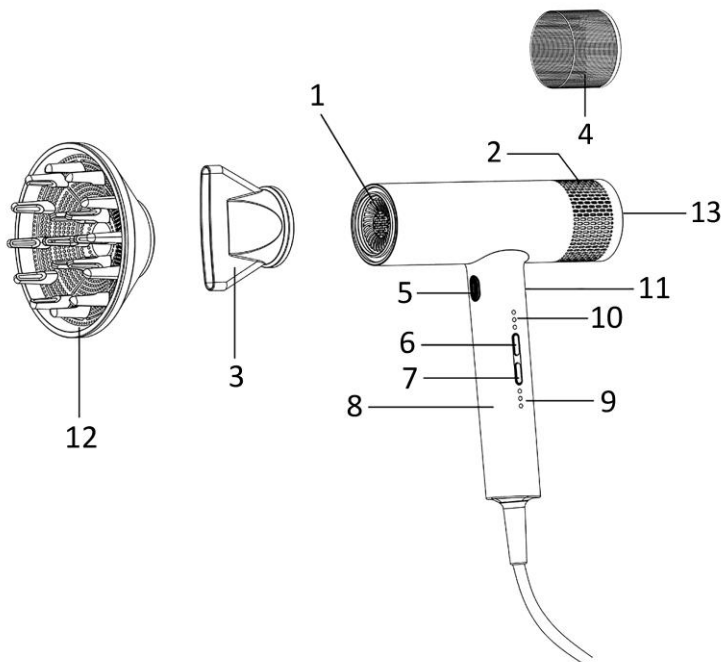

Varmeinnstilling:

= lav varme

= middels varme

= høy varme

Lufthastighetsinnstilling:

= lav hastighet

= middels hastighet

= høy hastighet

FØR BRUK

1. Vikle strømkabelen helt ut.
2. Fest dysen til luftuttaket. Ved hjelp av frisørdysen kan enkeltvis deler av håret tørkes ved å samle luftstrømmen.

Diffuseren er designet for å tørke rett eller krøllete hår. For å øke naturlig hårvolum eller forbedre krøllene, hold hårføneren i oppreist stilling. Hvis du ønsker å legge til volum til røttene, plasser diffusertennene mellom håret. Når den er i kontakt med hodebunnen, flytt hårføneren i sirkler gjentatte ganger for å fordele varmen.

For å løsne/feste dysen/diffuseren

Dra dysen/diffuseren av luftuttaket. Sørg for at den er godt festet når du setter den på igjen.

SLIK BRUKER DU HÅRFØNEREN

1. Sørg for at På/av-bryteren er stilt til posisjonen "0" før du kobler til apparatet.
2. Etter å ha koblet til strømmen, skyv På/av-bryteren til posisjon «I» slik at hårføneren begynner å fungere. Trykk på Avkjølingsknappen for å bytte luftstrømmen mellom varmluft og kald luft.
 - Varm luft: både varme- og lufthastighetsindikatorene lyser.
Trykk på varmebryteren for å velge: lav varme / middels varme / høy varme.
Trykk på lufthastighetsbryteren for å velge: lav hastighet / middels hastighet / høy hastighet.
 - Kald luft: kun lufthastighetsindikatorene lyser.

Trykk på lufthastighetsbryteren for å velge: lav hastighet / middels hastighet / høy hastighet.

Merk: Under avkjøling kan ikke varmebryteren brukes. Ingen varmeindikatorer vil lyse.

3. Beveg hårføneren rundt håret ditt, og hold en liten avstand mellom håret og dysen. Unngå å konsentrere for mye varme på ett område. Hold håret vekk fra luftinntaket for å forhindre at hår trekkes inn.
4. Skru På/av-bryteren til posisjonen «0» for å slå av apparatet etter bruk, og ta deretter støpselet ut av stikkontakten.

Merk! Hvis hårføneren av én eller annen grunn stopper, må den umiddelbart slås av og strømmen frakobles. La deretter hårføneren avkjøles.

Merk: Hårføneren har en minnefunksjon. Driftsinnstillingene lagres før hårføneren slås av, og hårføneren fungerer med de samme innstillingene etter at den slås på igjen.

ION-FUNKSJON

Når hårføneren brukes, vil ioner produseres og frigjøres av luftstrømmen for å beskytte håret og huden.

RENGJØRING OG VEDLIKEHOLD

- Sørg for at hårføneren er koblet fra stikkontakten før rengjøring.
- Senk aldri hårføneren ned i vann eller andre væsker. Skyll heller aldri apparatet. Sørg alltid for at støpselet er tørt.
- Rengjør apparatet med en myk og tørr klut uten tilsetninger.
- Dysen og filteret kan tas av og rengjøres separat. Hvis de vaskes, må du sørge for at de er helt tørre før de monteres på igjen.
- Rengjør luftinntaket (filteret) fra tid til annen med en finbustet børste. Trykk på trykknappen for å fjerne bakdekselet, trekk ut filteret fra hårføneren for rengjøring.

Merk! Fjern hyppig hår og lo som setter seg fast i filteret. Å unnlate å gjøre dette kan føre til overoppheting.

TEKNISKE DATA

Driftsspenning: 220-240V ~ 50-60Hz

Strømforbruk: 1650-2000W

GARANTI OG KUNDESERVICE

Før levering våre enheter er underlagt streng kvalitetskontroll. Hvis, til tross all omsorg, har skaden oppstått under produksjon eller transport, kan du returnere enheten til forhandleren.

For de kjøpte apparatet vi gir 2 års garanti, fra den dagen av salget. I denne perioden vil vi avhjelpe alle mangler gratis, som kan påviselig skyldes material-eller produksjonsfeil, ved reparasjon eller bytte.

Defekter som oppstår på grunn av feil håndtering av enheten og funksjonsfeil på grunn av inngrep og reparasjoner av tredjeparter eller montering av ikke-originale deler er ikke dekket av denne garantien.

Ta alltid vare på kvitteringen. Uten kvitteringen kan du ikke kreve noen form for garanti. Skade som skyldes at bruksanvisningen ikke er fulgt, medfører at garantien blir gjort ugyldig. Hvis dette resulterer i betydelig skade vil vi ikke kunne holdes ansvarlig for skaden. Vi kan heller ikke bli holdt ansvarlig for material - eller personalskade som skyldes feil bruk eller om instruksene i bruksanvisningen ikke er blitt ordentlig utført. Skade på tilbehør gir ikke rett til utskifting av hele apparatet. Vær vennlig, i et slikt tilfelle, å ta kontakt med din serviceavdeling. Knust glass eller brekkasje på plastikkdeler er alltid gjenstand for utskifting. Ved defekter på forbruksdeler eller deler som er utsatt for slitasje, herunder rengjøring, vil vedlikehold eller utskifting ikke være dekket av garantien og må derfor bli betalt.



Symbolet med en søppelkasse med kryss over betyr at dette produktet ikke skal kastes sammen med vanlig husholdningsavfall. Elektronisk og elektrisk utstyr som ikke er inkludert i den selektive sorteringsprosessen er potensielt farlig for miljøet og menneskers helse på grunn av tilstedeværelsen av farlige stoffer. Vennligst avhend ansvarlig på et godkjent avfalls- eller resirkuleringsanlegg.

FUN NORDIC ApS
Rugkobbøl 260
DK-6200 Aabenraa
www.funnordic.dk

TURVALLISUUSOHJEET

Varmista ennen käyttöä, että olet lukenut kaikki alla olevat ohjeet henkilövahinkojen ja vaurioiden välttämiseksi ja parhaiden tulosten saamiseksi laitteesta. Säilytä tämä käyttöopas turvallisessa paikassa. Jos annat tai siirrät laitteen jollekin muulle, anna tämä käyttöopas laitteen mukana.

Takuu ei korvaa vahinkoja, jotka aiheutuvat näiden käyttöohjeiden noudattamatta jättämisestä. Valmistaja/maahantuoja ei vastaa vaurioista, jotka aiheutuvat käyttöohjeiden noudattamatta jättämisestä, huolimattomasta käytöstä tai tämä käyttöoppaan vaatimusten vastaisesta käytöstä.

1. Laitetta saavat käyttää yli 8-vuotiaat lapset ja henkilöt, joiden fyysinen, aistinvarainen tai henkinen toimintakyky on rajoittunut tai joilla ei ole tarvittavaa kokemusta ja tietoa laitteen käytöstä, jos heitä valvotaan tai opastetaan laitteen turvalliseen käyttöön, ja he ymmärtävät käyttöön liittyvät vaarat.
2. Lapset eivät saa leikkiä laitteella.
3. Lapset eivät saa tehdä puhdistus- tai kunnossapitotoimenpiteitä ilman valvontaa.
4. Jos virtajohto on vaurioitunut, se täytyy viedä vaihdettavaksi valmistajalle, sen valtuuttamaan huoltoliikkeeseen tai vastaavalle ammattitaitoiselle henkilölle vaarojen välttämiseksi.



5. **VAROITUS:** Älä käytä laitetta lähellä ammeita, suihkuja, altaita tai vettä sisältäviä astioita.
6. Irrota hiustenkuivaaja sähköverkosta käytön jälkeen, jos käytät sitä kylpyhuoneessa. Vesi voi aiheuttaa vaaratilanteen, vaikka hiustenkuivaaja olisi sammutettu. Turvallisuuden lisäämiseksi suosittelemme asentamaan vikavirtasuojakytkimen (RCD) kylpyhuoneen pistorasiaan. Sen laukaisuvirta ei saa ylittää arvoa 30 mA. Pyydä ohjeita sähköasentajalta.
7. Varmista ennen laitteen pistokkeen liittämistä pistorasiaan, että jännite ja taajuus vastaavat arvokilven tietoja.
8. Jos käytetään jatkojohtoa, sen on sovellettava laitteen virrankulutukseen, muuten jatkojohto ja/tai pistoke voivat ylikuumentua. Jatkojohtoon kompastuminen saattaa aiheuttaa loukkaantumisen. Ole varovainen välttääksesi vaaralliset tilanteet.
9. Irrota pistoke pistorasiasta, jos laitetta ei käytetä sekä ennen puhdistamista.
10. Varmista, ettei virtajohto roiku terävien reunojen yli ja pidä se etäällä kuumista pinnoista ja avotulesta.
11. Älä upota laitetta tai pistoketta veteen tai mihinkään nesteeseen. Sähköisku aiheuttaa hengenvaaran!
12. Irrota pistoke pistorasiasta pistokkeesta vetämällä. Älä vedä virtajohdosta.
13. Älä koske laitteeseen, jos se putoaa veteen. Irrota pistoke pistorasiasta, kytke laite pois päältä ja lähetä korjattavaksi valtuutettuun huoltoliikkeeseen.
14. Älä kytke pistoketta pistorasiaan tai irrota sitä pistorasiasta märin käsin.
15. Älä koskaan yritä avata laitteen koteloita tai korjata laitetta itse. Tämä saattaa aiheuttaa sähköiskun.
16. Älä koskaan jätä laitetta ilman valvontaa käytön aikana.
17. Tätä laitetta ei ole suunniteltu ammattikäyttöön.
18. Älä käytä laitetta mihinkään muuhun kuin mihin se on tarkoitettu.
19. Älä kierrä johtoa laitteen ympärille, äläkä taivuttele sitä.
20. Pidä laite ja virtajohto etäällä kuumuudesta, kuten suorasta auringonpaisteesta, kosteudesta, terävistä reunoista ja vastaavista.
21. Älä jätä laitetta käymään ilman valvontaa! Kytke laite pois päältä aina, kun se ei ole käytössä, vaikka se olisi lyhytkin aika.
22. Älä suihkuta aerosolituotteita hiustenkuivaajan ilmanottoaukkoon, kun hiustenkuivaaja on käynnissä.
23. Käytä vain alkuperäisiä lisätarvikkeita.
24. Älä käytä laitetta ulkona.

OSIEN KUVAUS

1. Ilmanulostulo
2. Ilmanotto
3. Hiustenhoidon suutin
4. Suodatin
5. Kylmäpuhallusnappi
6. Lämpökytkin
7. Ilmanopeuden kytkin
8. Kahva
9. Ilmanopeuden merkkivalot
10. Lämmön merkkivalot
11. Virtakytkin
12. Diffusori
13. Painike

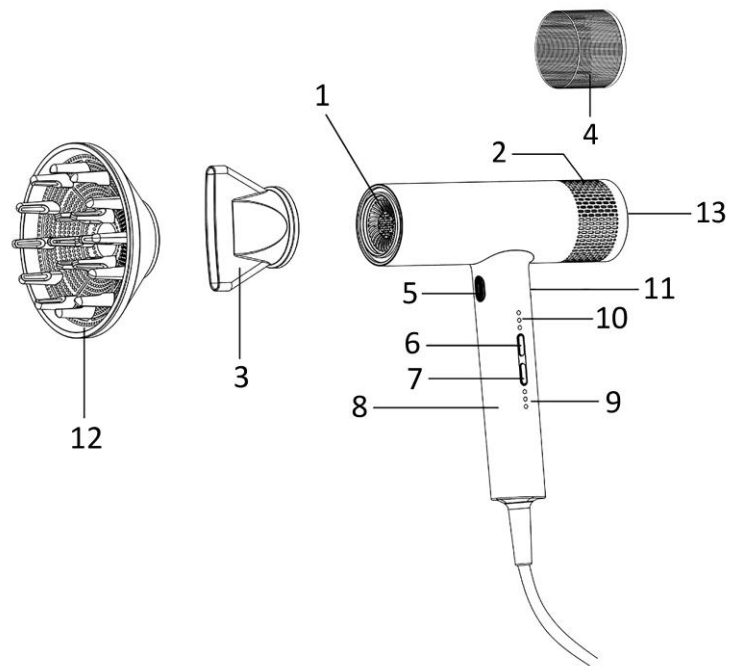

Lämpöasetus:

☼ = alhainen lämpö

☼☼ = mieto lämpö

☼☼☼ = korkea lämpö

Ilmanopeuden asetus:

☼ = alhainen nopeus

☼☼ = keskinopeus

☼☼☼ = korkea nopeus

ENNEN KÄYTTÖÄ

1. Kelaa virtajohto kokonaan auki.
2. Kiinnitä hiustenhoidon suutin ilmanulostuloon. Suuttimen avulla voidaan kuivata yksittäisiä hiusosioita keskittämällä ilmavirta.

Diffusori on suunniteltu suorien tai kiharien hiusten kuivaamiseen. Pidä laite pystyasennossa, jos haluat lisätä hiusten luonnollista volyymia tai parantaa kiharoita. Jos haluat enemmän volyymia juuriin, aseta diffusorin siivet hiusten väliin. Kun hiustenkuivaaja koskettaa päänahkaa, liikuta sitä pyöriin liikkein toistuvasti lämmön jakamiseksi.

Suuttimen/diffusorin irrottaminen/kiinnittäminen

Napsauta suutin/diffusori irti ilmanulostulosta. Varmista, että kiinnität sen kunnolla takaisin.

HIUSTENKUIVAIMEN KÄYTTÖ

1. Varmista, että virtakytkin on asetettu "0"-asentoon ennen kuin yhdistät laitteen pistorasiaan.
2. Liu'uta kytkemisen jälkeen virtakytkin asentoon "I" ja laite käynnistyy. Paina kylmäpuhallusnappia vaihtaaksesi kuuman ja kylmän ilman välillä.
 - Kuuma ilma: sekä lämpö- että ilmanopeuden kytkin valaistuvat.
Valitse painamalla lämpökytkintä: alhainen lämpö / mieto lämpö / korkea lämpö.
Valitse painamalla ilmanopeuden kytkintä: alhainen nopeus / keskinopeus / korkea nopeus.

- Kylmä ilma: vain ilmanopeuden merkkivalot valaistuvat.

Valitse painamalla ilmanopeuden kytkintä: alhainen nopeus / keskinopeus / korkea nopeus.

Huomautus: Lämpökytkin ei toimi kylmässä ilmassa. Lämmön merkkivalot eivät valaistu.

3. Liikuta hiustenkuivaimen suutinta pienen etäisyyden päästä hiuksistasi. Vältä kohdistamasta liikaa lämpöä yhdelle alueelle. Pidä hiukset etäällä ilmanottoaukosta, jotta estät hiusten takertumisen siihen.
4. Käännä virtakytkin käytön jälkeen "0"-asentoon, jolloin laite sammuu. Irrota sitten pistoke pistorasiasta.

Huomaa! Jos hiustenkuivaaja pysähtyy jostain syystä, kytke se pois päältä, irrota pistoke pistorasiasta ja anna laitteen jäähtyä.

Huomautus: Tämä laite on varustettu muistitoiminnolla. Toimintoasetukset tallennetaan ennen kuin laite sammutetaan, ja laite toimii samoilla asetuksilla, kun se käynnistetään uudelleen.

IONITOIMINTO ION FUNCTION

Kun laitetta käytetään, ilmavirta tuottaa ja vapauttaa ioneja hiusten ja ihon suojaamiseksi.

PUHDISTUS JA KUNNOSSAPITO

- Varmista, että hiustenkuivaaja on irrotettu sähkövirrasta ennen puhdistamista.
- Älä koskaan upota hiustenkuivaajaa veteen tai muuhun nesteeseen. Älä koskaan myöskään huuhtelee laitetta. Varmista, että pistoke on aina kuiva.
- Pyyhi laite pehmeällä ja kuivalla liinalla ilman puhdistusaineita.
- Suutin ja suodatin voidaan irrottaa ja puhdistaa erikseen. Varmista, että ne ovat täysin kuivat ennen takaisin asettamista, jos peset ne.
- Puhdista ilmanotto (suodatin) ajoittain harjalla. Paina painiketta irrottaaksesi takakannen, vedä suodatin ulos laitteesta puhdistusta varten.

Huomio! Poista suodattimeen tarttuneet hiukset ja nukka säännöllisesti. Suodattimen puhdistamisen laiminlyönti voi aiheuttaa ylikuumentumisen.

TEKNISET TIEDOT

Käyttöjännitettä: 220-240V ~ 50-60Hz

Tehonkulutuksen: 1650-2000W

TAKUU JA ASIAKASPALVELU

Laitteet tarkastetaan huolellisesti, ennen kuin ne toimitetaan jälleenmyyntiin. Jos laite on kaikesta huolimatta vioittunut tuotannon tai kuljetuksen aikana, palauta se jälleenmyyjälle.

Laitteella on 2 vuoden takuu ostopäivästä lukien. Viollisen tuotteen voi palauttaa suoraan ostopaikkaan.

Takuu ei kata vikoja, jotka aiheutuvat laitteen virheellisestä käsittelystä, ulkopuolisten suorittamista muutoksista tai korjauksista tai muiden kuin alkuperäisosien asentamisesta laitteeseen.

Säilytä aina ostokuitti, sillä ilman kuittia et voi vaatia takuukorvauksia. Takuu ei kata vikoja ja niistä aiheutuneita esine- tai henkilövahinkoja, jos ne ovat seurausta käyttöohjeiden noudattamatta jättämisestä. Myöskään valmistaja ei ole tällöin vastuussa. Lisävarusteiden vioittuminen ei oikeuta koko laitteen vaihtamiseen. Kyseisissä tapauksissa kannattaa ottaa yhteyttä valmistajan asiakaspalveluun. Rikkoontuneiden lasi- tai muoviosien korjaus tai vaihto ei kuulu takuuseen. Kuluvien osien vikojen korjaus, puhdistus, huolto ja vaihto eivät kuulu takuuseen.



Yliviivatun roskakorin symboli tarkoittaa, että tuotetta ei saa hävittää tavallisen kotitalousjätteen mukana. Elektroniikka- ja sähkölaitteet, jotka eivät kuulu valikoivan lajittelun piiriin, voivat olla vaarallisia ympäristölle ja ihmisten terveydelle, koska niissä on vaarallisia aineita. Toimita ne vastuullisesti hyväksytyyn jäte- tai kierrätyslaitokseen.

FUN NORDIC ApS
Rugkobbel 260
DK-6200 Aabenraa
www.funnordic.dk

Instruction manual – English

SAFETY INSTRUCTIONS

Before use make sure to read all of the below instructions in order to avoid injury or damage, and to get the best results from the appliance. Make sure to keep this manual in a safe place. If you give or transfer this appliance to someone else make sure to also include this manual.

In case of damage caused by user failing to follow the instructions in this manual the warranty will be void. The manufacturer/importer accepts no liability for damages caused by failure to follow the manual, a negligent use or use not in accordance with the requirements of this manual.

1. This appliance can be used by children aged from 8 years and above and persons with reduced physical, sensory or mental capabilities or lack of experience and knowledge if they have been given supervision or instruction concerning use of the appliance in a safe way and understand the hazards involved.
2. Children shall not play with the appliance.
3. Cleaning and user maintenance shall not be made by children without supervision.
4. If the supply cord is damaged, it must be replaced by the manufacturer, its service agent or similarly qualified persons in order to avoid a hazard.



5. **WARNING:** Do not use this appliance near bathtubs, showers, basins or other vessels containing water.
6. When the hairdryer is used in a bathroom, unplug it after use since the proximity of water presents a hazard even when the hairdryer is switched off. For additional protection, the installation of a residual current device (RCD) having a rated residual operating current not exceeding 30 mA is advisable in the electrical circuit supplying the bathroom. Ask your installer for advice.
7. Before inserting the plug into the mains socket, please check that the voltage and frequency comply with the specifications on the rating label.
8. If an extension cord is used it must be suited to the power consumption of the appliance, otherwise overheating of the extension cord and/or plug may occur. There is a potential risk of injuries from tripping over the extension cord. Be careful to avoid dangerous situations.
9. Disconnect the mains plug from the socket when the appliance is not in use and before cleaning.
10. Ensure that the mains cable is not hung over sharp edges and keep it away from hot objects and open flames.
11. Do not immerse the appliance or the mains plug in water or other liquids. There is danger to life due to electric shock!
12. To remove the plug from the plug socket, pull the plug. Do not pull the power cord.
13. Do not touch the appliance if it falls into water. Remove the plug from its socket, turn off the appliance and send it to an authorized service center for repair.
14. Do not plug or unplug the appliance from the electrical outlet with a wet hand.
15. Never attempt to open the housing of the appliance, or to repair the appliance yourself. This could cause electric shock.
16. Never leave the appliance unattended during use.
17. This appliance is not designed for commercial use.
18. Do not use the appliance for other than intended use.
19. Do not wind the cord around the appliance and do not bend it.
20. Keep the device and the cable away from heat, direct sunlight, moisture, sharp edges and suchlike.
21. Never use the device unsupervised! Switch off the device whenever you are not using it, even if this is only for a moment.
22. Do not spray aerosol products into the air inlet of the hair dryer when the hair dryer is running.
23. Use only original accessories.
24. Do not use the device outdoors.

PARTS DESCRIPTION

1. Air outlet
2. Air inlet
3. Hairdressing nozzle
4. Filter
5. Cool shot button
6. Heat switch
7. Air speed switch
8. Handle
9. Air speed indicators
10. Heat indicators
11. On/off switch
12. Diffuser
13. Push button

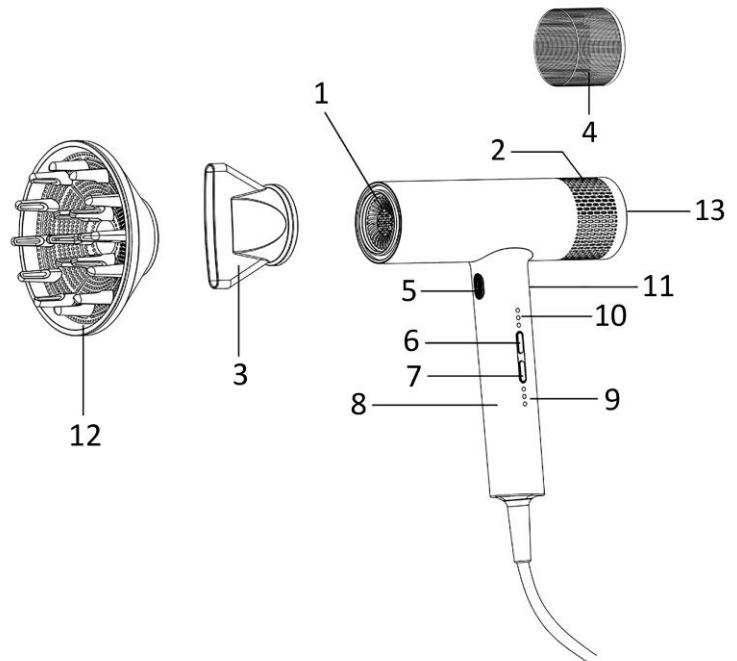

Heat setting:

 = low heat

 = medium heat

 = high heat

Air speed setting:

 = low speed

 = medium speed

 = high speed

BEFORE USE

1. Fully unwind the mains cable.
2. Attach the hairdressing nozzle onto the air outlet. Using the hairdressing nozzle, individual sections of the hair can be dried by bundling the air flow.

The diffuser is designed to dry straight or curly hair. To increase natural hair volume or enhance curls, keep the device in an upright position. If you wish to add volume to the roots, place the diffuser teeth between hair. Once in contact with the scalp, move the hair dryer in circles repeatedly to distribute heat.

To detach/attach the nozzle / diffuser

Snap the nozzle/diffuser off from the air outlet. When you place it back, make sure it is firmly connected.

HOW TO USE THE HAIRDRYER

1. Make sure the on/off switch is set at the position "0" before you plug in the appliance.
2. After connecting the power, slide the on/off switch to position "I", the appliance starts working. Press the cool shot button to switch the airflow between the hot air and cool air.
 - Hot air: both the heat and air speed indicators illuminate.
Press the heat switch to choose: low heat / medium heat / high heat.
Press the air speed switch to choose: low speed / medium speed / high speed.
 - Cool air: only the air speed indicators illuminate.
Press the air speed switch to choose: low speed / medium speed / high speed.

Note: Under cool air, the heat switch is not workable. No heat indicators will illuminate.

3. Move the hair dryer around your hair and keep your hair in a small distance with the nozzle. Avoid focusing too much heat on one area. Keep your hair away from the air inlet to prevent hair being drawn in.
4. After use, turn the on/off switch to the position "0" to turn off the appliance, and then remove the plug from the power outlet.

Note! Should the hair dryer stop for any reason, turn it off at once and cut off the power, then let it cool down.

Note: This appliance is equipped with a memory function. The operating settings are saved before the appliance is switched off and the device operates with the same settings after it is switched on again.

ION FUNCTION

When the appliance is being used, ion will be produced and released by the air flow to protect your hair and skin.

CLEANING AND MAINTANENCE

- Ensure that the hair dryer is disconnected from the mains supply before cleaning.
- Never immerse the hair dryer in water or any other liquids. Never rinse the appliance either. Always ensure that the plug is kept dry.
- Clean the appliance with a soft and dry cloth without additives.
- The nozzle and filter can be taken off for separate cleaning. If they are washed, make sure they become completely dry before assembling.
- Clean the air inlet (filter) from time to time with a fine brush. Press the push button to remove the rear cover, pull out the filter from the appliance for cleaning.

Note! Frequently clean out any hair or fluff that becomes stuck in the filter. Failure to keep filter clean may result in overheating.

TECHNICAL DATA

Operating voltage: 220-240V ~ 50-60Hz

Power consumption: 1650-2000W

GUARANTEE AND CUSTOMER SERVICE

Before delivery our devices are subjected to rigorous quality control. If, despite all care, damage has occurred during production or transportation, please return the device to your dealer.

For the purchased device we provide 2 years guarantee, commencing from the day of sale. If you have a defective product, you can directly go back to the point of purchase.

Defects which arise due to improper handling of the device and malfunctions due to interventions and repairs by third parties or the fitting of non-original parts are not covered by this guarantee. Always keep your receipt, without the receipt you can't claim any form of warranty. Damage caused by not following the instruction manual, will lead to a void of warranty, if this results in consequential damages then we will not be liable. Neither can we hold responsible for material damage or personal injury caused by improper use if the instruction manual is not properly executed. Damage to accessories does not mean free replacement of the whole appliance. In such case please contact our service department. Broken glass or breakage of plastic parts is always subject to a charge. Defects to consumables or parts subjected to wearing, as well as cleaning, maintenance or the replacement of said parts are not covered by the warranty and are to be paid.



The crossed out wheellie bin symbol means that this product shall not be disposed of with normal household waste. Electronic and Electrical Equipment not included in the selective sorting process are potentially dangerous for the environment and human health due to the presence of hazardous substances. Please dispose of responsibly at an approved waste or recycling facility.

FUN NORDIC ApS
Rugkobbel 260
DK-6200 Aabenraa
www.funnordic.dk